

# *BaByliss*PRO®



FRESHFX

TONDEUSE DE FINITION LAME EN T  
*T-BLADE TRIMMER*

FX76E - T196a

## FRANCAIS

**Veillez lire attentivement les consignes de sécurité avant toute utilisation de l'appareil.**

Adaptateur USB	CA103M
Vibrations	< 2,5 m/s <sup>2</sup>
LpA (dB(A))	< 70

### TONDEUSE DE FINITION LAME EN T

#### INSTRUCTIONS D'UTILISATION Interrupteur ON/OFF

Pour utiliser la tondeuse, poussez l'interrupteur sur la position ON (« I »).

Une fois la tondeuse allumée, le témoin lumineux s'illuminera pour indiquer qu'elle est en marche.

Pour arrêter l'appareil, poussez l'interrupteur sur la position OFF (« 0 »).

**TRÈS IMPORTANT :** Les lames doivent être nettoyées et huilées régulièrement pour un fonctionnement optimal. Le non-respect de cette consigne annulera la garantie.

#### ENTRETIEN DES LAMES

Appliquez toujours de l'huile sur les lames avant et après utilisation. Cela garantit des performances de coupe optimales et un bon fonctionnement.

Tenez la tondeuse éloignée de votre corps, en position verticale vers le bas, et appliquez une goutte d'huile

lubrifiante BaBylissPRO® sur l'avant et les côtés de la lame. Essuyez l'excédent avec un chiffon doux et sec.

#### REMPLACEMENT (DÉMONTAGE) DU JEU DE LAMES

Pour retirer le jeu de lames, mettez la tondeuse sur OFF (« 0 »).

Retournez-la de manière à ce que les dents soient orientées vers le bas. Placez la tondeuse sur une surface plane et, à l'aide du tournevis fourni, desserrez les vis de fixation des lames. Retirez le jeu de lames (voir Fig. 1).

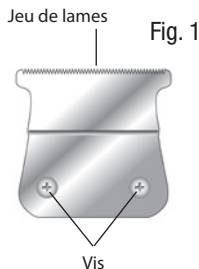

Pour installer ou remplacer le jeu de lames, procédez à l'inverse : alignez l'axe du coussin de lame avec la lame mobile (voir Fig. 2). Maintenez la lame en place, remplacez les vis et serrez légèrement. Retournez la tondeuse et alignez le jeu de lames parallèlement au boîtier supérieur.

Fig. 2

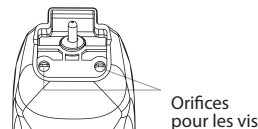
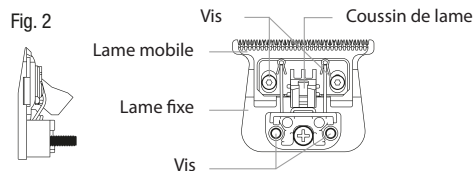

#### ENTRETIEN DES LAMES

Les lames sont fabriquées avec précision pour un usage spécifique. Manipulez-les avec soin et nettoyez/huiliez-les régulièrement pour garantir des performances optimales. Après chaque utilisation, brossez les cheveux résiduels avec la brosse fournie. Appliquez quelques gouttes d'huile sur les lames et essuyez l'excédent avec un chiffon sec. Nettoyez le boîtier avec un chiffon sec.

Toute autre intervention doit être effectuée par un service agréé, car l'appareil ne contient aucune pièce réparable par l'utilisateur.

Ce produit est destiné à un usage professionnel.

**NE PAS RINCER LES LAMES, NI LA TONDEUSE.**

**OUTIL DE RÉGLAGE ZERO-GAP IMPORTANT !** N'essayez d'effectuer le réglage à zéro qu'avec l'outil fourni et en suivant ces instructions précisément.

Cet outil permet d'ajuster les lames pour obtenir une coupe plus nette et précise.



**1/** À l'aide du tournevis fourni, desserrez légèrement les deux petites vis de chaque côté de la lame.



**2/** Glissez l'outil de réglage à zéro sur la lame fixe noire jusqu'à ce qu'il soit bien en contact avec la lame mobile.



3/ Poussez vers le haut jusqu'à ce que la lame mobile soit alignée ou légèrement en dessous de la lame fixe. Les dents de la petite lame doivent être légèrement en retrait par rapport à la grande lame (environ 0,3 à 0,5 mm).

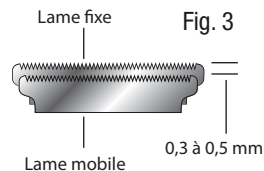

Assurez-vous que les lames sont correctement alignées.

Les dents de la petite lame (lame mobile) doivent se situer légèrement en dessous du bord supérieur de la grande lame (lame fixe) — avec un écart d'environ 0,3 à 0,5 mm (voir Fig. 3).

Si les lames ne sont pas correctement alignées, elles peuvent couper ou égratigner la peau lors de la coupe.

Une fois les lames alignées, serrez fermement les vis.



4/ ASSUREZ-VOUS QUE LA LAME MOBILE NE DÉPASSE PAS LA LAME FIXE. SINON, IL Y A UN RISQUE DE COUPURE.



5/ Une fois le réglage effectué, resserrez les vis tout en maintenant l'outil en place. Si le réglage n'est pas satisfaisant, recommencez.

#### INSTRUCTIONS DE CHARGEMENT

La tondeuse FRESHFX se recharge via un câble USB-C.

Insérez le câble dans le port USB-C situé en bas de la tondeuse.

Le témoin LED clignote pendant la charge et reste allumé une fois la charge terminée.

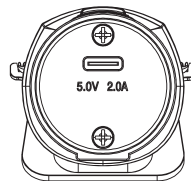

**ATTENTION :** Si le témoin clignote rapidement, la batterie est défectueuse. Débranchez immédiatement et contactez le service client. Utilisez uniquement le câble et l'adaptateur fournis ou une source USB certifiée.

Tension d'entrée : 100-240V~, 50/60 Hz, 0,5 A

Sortie : 5 V DC, 2000 mA

#### Entretien des batteries :

Pour maintenir la capacité optimale, déchargez complètement la tondeuse puis rechargez-la pendant 140 minutes tous les 6 mois.

#### UTILISATION

1. Utilisation en environnement sec uniquement. Ne pas exposer à l'eau.
2. Débranchez complètement l'appareil lorsqu'il n'est pas utilisé.
3. L'appareil chauffe légèrement pendant l'utilisation.

#### PRÉCAUTIONS D'UTILISATION

Cette tondeuse contient une batterie rechargeable. Ne pas jeter l'appareil ou la batterie au feu, ne pas exposer à la chaleur, ni utiliser ou laisser dans un environnement

à haute température.

## ENGLISH

Please carefully read the safety instructions before using the appliance.

USB adaptor	CA103M
Vibrations	< 2,5 m/s <sup>2</sup>
LpA (dB(A))	< 70

### T-BLADE TRIMMER

#### OPERATING INSTRUCTIONS ON/OFF SWITCH

To operate the trimmer, push the power switch to the ON ("I") position.

Once the trimmer is turned on, the power light indicator will illuminate to indicate the trimmer is on. To stop operation, push the power switch to the OFF ("O") position.

**VERY IMPORTANT:** Blades must be cleaned and oiled on a regular basis for proper functioning. Failure to regularly clean and oil the blades will void the warranty.

#### MAINTENANCE OF THE BLADES

Always apply oil to the blades before and after use. This will ensure maximum cutting performance and proper maintenance. Hold the trimmer away from your body in a downward position, and apply a drop of BaBylissPRO® lubricating oil on the front and sides of the cutter

blade. Wipe off excess oil with a soft, dry cloth.

#### REPLACING (REMOVING) BLADE SET

To remove the blade set, turn the trimmer to the "0" (OFF) position. Turn the trimmer upside down so that the teeth of the trimmer are facing down. Place the trimmer on a flat surface and using the included screwdriver, loosen the fastening screws from the blade set. Remove the blade set from the trimmer (see Fig. 1).

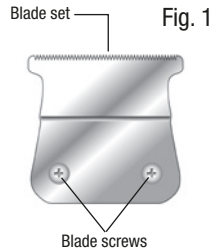

To install or replace your trimmer blade set, reverse the procedure, aligning the blade cushion shaft into the moving blade cushion (see Fig. 2). With the blade held in place, replace blade screws and loosely tighten. Turn the trimmer over and align the blade set parallel to the trimmer's upper housing.

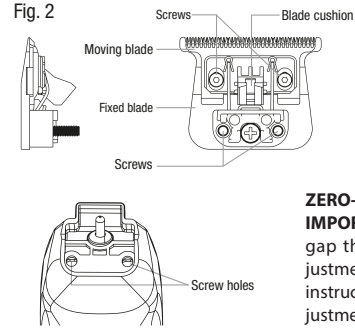

#### BLADE CARE

Because the trimmer blades are precision-made for a very special use, they should always be handled with care and cleaned and oiled regularly to ensure maximum performance. Each time you finish using the trimmer, use the cleaning brush provided to brush away any loose hair that has collected in the blades. To oil, apply a few drops of oil to the blades and wipe off any excess oil with a dry cloth. Wipe the housing clean with a dry cloth. Any other servicing should be performed by an authorized service representative, since the appliance has no other user-serviceable parts. This product is for commercial use. **DO NOT RINSE BLADE, TRIMMER, OR CHARGING BASE**

**ZERO-GAP ADJUSTMENT TOOL**  
**IMPORTANT!** Only attempt to zero gap the blades by using the adjustment tool and following these instructions very precisely. The adjustment tool is required to adjust the blades to zero gap, which will achieve a closer, more precise cut.



**Step 1** – Using the screwdriver included, gently loosen the two small screws on each side of the blade.



**Step 2** – Slide the zero-gap tool over the black fixed blade until it is tight against the back portion of the moving cutting blade.



**Step 3** – Using your fingers on each side of the zero-gap tool, push up until the cutting blade is even with or slightly below the black fixed blade.

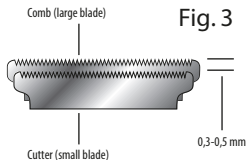

Fig. 3

Be sure that the blades are aligned properly. The teeth of the smaller blade (cutter) should rest slightly below the upper edge of the larger blade (comb) — approximately 1/84" to 1/50" apart (see Fig. 3). If the blades are not correctly aligned, they may cut or scratch your skin when trimming. Once the blades have been aligned, tighten the screws firmly.



**Step 4** – MAKE SURE THE MOVING CUTTING BLADE DOES NOT EXTEND PAST THE FIXED BLADE. WARNING: IF THE CUTTING BLADE EXTENDS PAST THE FIXED BLADE, YOU CAN POTENTIALLY CUT YOURSELF.



**Step 5** – Once the blade is adjusted to zero gap or your liking, gently tighten the two screws on each side of the blade while holding the zero-gap tool in place. If the blade is not adjusted to satisfaction after testing, repeat the adjusting process.

#### CHARGING INSTRUCTIONS

The FRESHFX trimmer charges with a USB-C cable. To charge the trimmer, insert the USB-C cable into the USB-C port at the bottom of the trimmer. The LED light will flash while the trimmer is charging. When the LED

stays lit and stops blinking, it is fully charged

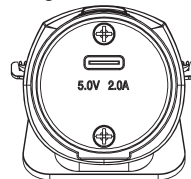

**WARNING:** If the charging light suddenly starts to flash rapidly, the battery is faulty. If this happens, stop charging, unplug the FX76 trimmer from the outlet/USB power source, and contact our Customer Care Center for further advice.

Use with provided USB-C cable and USB adapter (CA88M), or a certified USB power source.

Rated input voltage: 100-240V ~, 50/60Hz, 0.5A

Rated output: 5.0V DC, 2000mA

#### Preserving the Batteries

In order to maintain the optimum capacity of the rechargeable batteries, the trimmer should be fully discharged and then recharged for 140 minutes every 6 months.

#### OPERATION

1. For dry location use only. Do not expose to water.
2. When not in use, unplug unit completely.
3. Unit will become warm during operation.

#### TRIMMER OPERATING PRECAUTIONS

This trimmer contains a rechargeable battery. Do not throw device or battery into fire, apply heat, or charge, use, or leave in a high-temperature environment.

## DEUTSCH

**Bitte lesen Sie aufmerksam die Sicherheitshinweise, bevor Sie das Gerät in Betrieb nehmen.**

Adapter	CA103M
Vibrationen	< 2,5 m/s <sup>2</sup>
LpA (dB(A))	< 70

### TRIMMER MIT T-KLINGE

#### BEDIENUNGSANLEITUNG EIN-/AUSSCHALTER

Den Betriebsschalter auf EIN („I“) stellen, um den Trimmer einzuschalten.

Sobald der Trimmer eingeschaltet ist, leuchtet die entsprechende Betriebsanzeige. Zum Ausschalten des Geräts den Betriebsschalter auf AUS („0“) stellen.

**SEHR WICHTIG:** Die Klagen müssen regelmäßig gereinigt und geölt werden, damit sie einwandfrei funktionieren. Werden die Klagen nicht regelmäßig gereinigt und geölt, erlischt die Garantie.

#### PFLEGE DER KLINGEN

Vor und nach der Verwendung immer Öl auf die Klagen geben. Hierdurch werden optimale Schnittleistungen und Pflege gewährleistet. Dazu den Trimmer von Ihrem Körper weg nach unten halten und einen Tropfen BaBylissPRO® Sch-

mieröl vorne und seitlich auf die Schneideklinge geben. Überschüssiges Öl mit einem weichen, trockenen Tuch abwischen.

#### WECHSELN (ENTFERNEN) DES KLINGENSATZES

Den Trimmer auf „0“ (AUS) stellen, bevor Sie den Klingensatz entfernen. Den Trimmer umdrehen, so dass die Zähne nach unten zeigen. Den Trimmer auf eine ebene Fläche legen und mit dem beiliegenden Schraubenzieher die Befestigungsschrauben des Klingensatzes lösen. Den Klingensatz vom Trimmer entfernen (siehe Abb. 1).

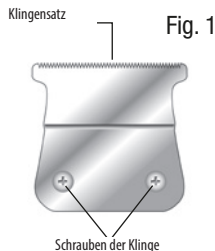

Zum Befestigen des Trimmerklingensatzes in umgekehrter Reihenfolge vorgehen und die Klingensatzschrauben auf die Führung der beweglichen Klinge ausrichten (siehe Abb. 2). Die Klinge dort halten, die Klingenschrauben wieder einsetzen und lose anziehen. Den Trimmer umdrehen und das Klingensatzmodul parallel zum oberen Gehäuse des Trimmers ausrichten.

Fig. 2

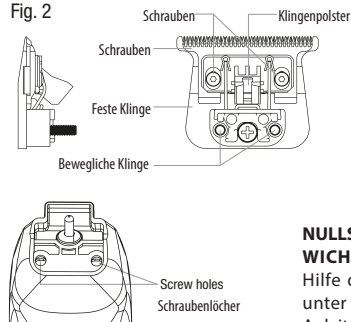

#### PFLEGE DER KLINGEN

Die Klagen des Trimmers sind eine Präzisionsfertigung für eine spezifische Verwendung. Sie sollten immer sorgfältig behandelt und regelmäßig gereinigt werden, um die volle Leistung zu gewährleisten. Nach jeder Verwendung des Trimmers mit der beiliegenden Bürste die Haarreste entfernen, die sich auf den Klagen angesammelt haben. Zum Schmieren einige Tropfen Öl auf die Klagen geben und überschüssiges Öl mit einem trockenen Tuch abwischen. Das Gehäuse mit einem trockenen Tuch abwischen. Alle anderen Wartungsarbeiten sollten von einem autorisierten Kundendienst durchgeführt werden, da das Gerät über keine anderen Teile verfügt, die vom Benutzer gewartet werden können. Dieses Produkt ist für die gewerbliche Nutzung bestimmt.  
**KLINGE, TRIMMER UND LADESTATION NICHT ABSPÜLEN**

#### NULLSPALT-EINSTELLWERKZEUG

**WICHTIG!** Die Klagen nur mit Hilfe des Einstellwerkzeugs und unter genauer Beachtung dieser Anleitung auf Zero Gap stellen. Das Einstellwerkzeug wird benötigt, um die Klagen auf Nullspalt einzustellen, wodurch der Schnitt noch hautnah und präziser wird.



**Schritt 1** – Mit dem mitgelieferten Schraubendreher vorsichtig die beiden kleinen Schrauben auf jeder Seite der Klinge lösen.



**Schritt 2** – Das Nullspalt-Tool über die feststehende Klinge schieben, bis es fest am hinteren Teil der beweglichen Klinge anliegt.



**Schritt 3** – Das Nullspalt-Tool auf beiden Seiten mit den Fingern festhalten und nach oben drücken, bis die Schneideklinge mit der schwarzen, feststehenden Klinge gleichauf oder leicht darunter liegt.

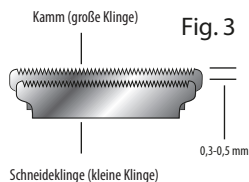

Achten Sie darauf, dass die Klengen korrekt ausgerichtet sind. Die Zähne der kleineren Klinge (Schneideklinge) sollten etwas unterhalb der Oberkante der größeren Klinge (Kamm) liegen - in einem Abstand von ungefähr 0,3 bis 0,5 mm (siehe Abb. 3). Wenn die Klengen nicht richtig ausgerichtet sind, können sie beim Trimmen in die Haut schneiden oder diese zerkratzen. Sobald die Klengen korrekt ausgerichtet sind, die

Schrauben fest anziehen.



**Schritt 4** – VERGEWISSERN SIE SICH, DASS DIE BEWEGLICHE SCHNEIDEKLINGE NICHT ÜBER DIE FESTE KLINGE HINAUSRAGT. ACHTUNG: WENN DIE SCHNEIDEKLINGE ÜBER DIE FESTE KLINGE HINAUSRAGT, KANN SIE MÖGLICHERWEISE SCHNITTWUNDEN VERURSACHEN.



**Schritt 5** – Sobald die Klinge auf den Nullspalt oder auf den gewünschten Wert eingestellt ist, die beiden Schrauben auf jeder Seite der Klinge vorsichtig festziehen, während Sie das Nullspalt-Tool in Position halten. Wenn Sie bei einem Test feststellen, dass die Klinge nicht zufriedenstellend eingestellt ist, den Einstellvorgang wiederholen.

## HINWEISE ZUM AUFLADEN

Der FRESHFX Trimmer wird über ein USB-C-Kabel aufgeladen. Zum Aufladen das USB-C-Kabel in den USB-C-Anschluss an der Unterseite des Trimmers stecken. Die LED blinkt, während der Trimmer geladen wird. Wenn die LED dauerhaft leuchtet und nicht mehr blinkt, ist er vollständig geladen

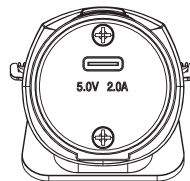

**ACHTUNG:** Wenn die Ladeanzeige plötzlich schnell blinkt, ist der Akku defekt. In diesem Fall den Ladevorgang abbrechen, den Trimmer von der Steckdose/USB-Stromquelle trennen und unseren Kundendienst kontaktieren, um weiteren Rat einzuholen.

Mit dem mitgelieferten USB-C-Kabel und Netzadapter (CA88M) oder einer zertifizierten USB-Stromquelle verwenden.  
Nenneingangsspannung: 100-240V ~, 50/60Hz, 0,5A  
Nennleistung: 5.0V DC, 2000mA

## Die Akkus schonen

Um die optimale Leistung der Akkus zu erhalten, sollte der Trimmer alle 6 Monate vollständig entladen und dann 140 Minuten lang wieder aufgeladen werden.

## BETRIEB

1. Nur an trockenen Orten verwenden. Nicht in die Nähe von Wasser bringen.  
Immer den Netzstecker ziehen, wenn das Gerät nicht benutzt wird.  
3. Das Gerät wird während des Betriebs warm.

## VORSICHTSMASSNAHMEN BEIM VERWENDEN DES TRIMMERS

Dieser Trimmer verfügt über einen aufladbaren Akku. Das Gerät bzw. den Akku nicht ins Feuer werfen oder erhitzen, und nicht in einer sehr warmen Umgebung aufladen, verwenden oder lagern.

## NEDERLANDS

### Lees nauwkeurig de veiligheidsvoorschriften voordat u het apparaat gaat gebruiken.

Adapter	CA103M
Trillingen	< 2,5 m/s <sup>2</sup>
LpA (dB(A))	< 70

### T-MES TRIMMER

#### GEBRUIKSAANWIJZING AAN/UIT-SCHAKELAAR

Om de trimmer aan te zetten zet u de schakelaar in de AAN-stand ('1'). Als u het apparaat heeft aangezet, gaat het stroomindicatie-lampje branden om aan te geven dat hij aan staat. Om hem uit te zetten, zet u hem in de UIT-stand ('0').

**ZEER BELANGRIJK:** De messen moeten regelmatig worden gereinigd en geolied om goed te kunnen blijven werken. Bij niet regelmatig schoonmaken en smeren van de messen, vervalt de garantie.

#### ONDERHOUD VAN DE MESSEN

Breng voor en na gebruik altijd olie aan op de messen. Dit garandeert maximale trimprestaties en het juiste onderhoud. Houd de trimmer van u af, met de scheerkop naar beneden en breng een druppel BaBylissPRO® smeeroilie

aan op de voorkant en aan de zijkanten van het bewegende mes. Veeg overtollige olie weg met een zachte, droge doek.

#### HET VERVANGEN (VERWIJDEREN) VAN DE MESSENSET

Om de messenset te verwijderen, zet u de trimmer eerst uit, in de '0' stand. Draai de trimmer zo dat de tandjes van de trimmer naar beneden gericht zijn. Plaats de trimmer op een vlakke ondergrond en draai met behulp van de meegeleverde schroevendraaier de bevestigingschroeven van de messenset los. Verwijder de messenset van de trimmer (zie Fig. 1).

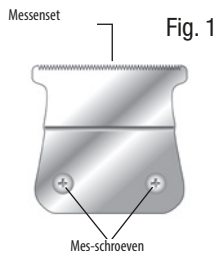

Om uw messenset te plaatsen of te vervangen, volgt u de omgekeerde procedure, waarbij u de as van het meskussen op 1 lijn plaatst in het bewegende meskussen (zie Fig. 2). Houd het mes op zijn plek, plaats de schroeven terug en draai ze losjes vast. Draai de trimmer weer om en plaats de messenset evenwijdig aan de bovenste behuizing van de trimmer.

Fig. 2

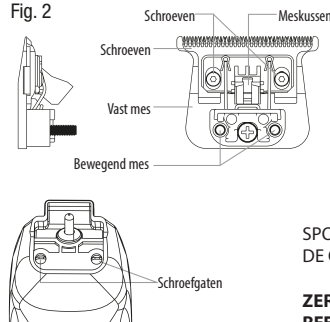

#### VERZORGING VAN HET MES

Omdat de messen van de trimmer heel nauwkeurig voor heel specifiek gebruik zijn gemaakt, moeten ze altijd voorzichtig worden behandeld en regelmatig schoongemaakt en geolied worden om de optimale prestaties te behouden. Gebruik elke keer nadat u de trimmer hebt gebruikt het meegeleverde schoonmaakborsteltje en borstel alle losse haartjes weg die zich hebben opegehoopt in de messen. Breng een druppel van de meegeleverde olie aan over de messen en veeg de overtollige olie met een droog doekje weg. Veeg de behuizing schoon met een droog doekje.

Elk ander onderhoud mag alleen worden uitgevoerd door een erkende servicemedewerker, aangezien het apparaat geen andere onderdelen heeft die door de gebruiker kunnen worden onderhouden. Dit product is voor commercieel gebruik.

SPOEL HET MES, DE TRIMMER EN DE OPLADER NIET AF MET WATER.

#### ZERO-GAP AFSTELGE-REEDSCHAP

**BELANGRIJK!** Gebruik altijd het meegeleverde afstelgereedschap om de messen 'zero gap' af te stellen en volg daarbij deze instructies zeer nauwkeurig op. Dit afstelhulpje is noodzakelijk om de messen in 'zero gap'-stand af te stellen, om nog korter en preciezer te kunnen trimmen.



**Stap 1** - Draai met de meegeleverde schroevendraaier de twee kleine schroeven aan weerszijden van het mes los.



**Stap 2** - Schuif het zero - gap afstelhulpje over het zwarte vaste mes totdat deze strak tegen e achterkant van het bewegende snijmes zit.



**Stap 3** - Druk, met uw vingers aan weerszijden van het zero - gap-afstelhulpje het snijmes omhoog totdat het op dezelfde hoogte of zelfs net iets onder het zwarte vaste mes zit.

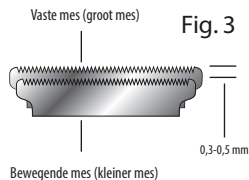

Fig. 3

Zorg dat de messen goed zijn uitgelijnd. De tandjes van het

kleinere mes (de knipper) moeten ongeveer 0,3 à 0,5 mm onder de bovenkant van de grotere mes (de kam) zitten, (zie Fig. 3). Als de messen niet goed zijn uitgelijnd, kunnen ze tijdens het trimmen in de huid snijden of krassen. Als de messen goed zijn uitgelijnd, draait u de schroeven stevig aan.



**Stap 4** - ZORG DAT HET BEWEGENDE SNIJMES NIET UITSTEEKT BOVEN HET VASTE MES. WAARSCHUWING: ALS HET MES UITSTEEKT BOVEN HET VASTE MES ZOU DAT VERWONDINGEN KUNNEN VEROORZAKEN.



**Stap 5** - Wanneer het mes ingesteld is op zero gap, of zoals u dat zelf wilt, kunt u de twee schroeven aan weerszijden van het mes weer vastdraaien, terwijl u het zero-gap afstelhulpje op zijn plek houdt.

Wanneer het mes niet naar tevredenheid is afgesteld als u hem test, herhaalt u het afstelproces.

## INSTRUCTIES VOOR HET OPLADEN

De FRESHFX-trimmer wordt opgeladen met een USB-C-kabel. Sluit de USB-C-kabel aan op de USB-C-poort aan de onderkant van de trimmer, om de trimmer op te laden. Een LED-lampje zal knipperen zolang het trimmer wordt opgeladen. Als het LED-lampje blijft branden en niet meer knippert, is de batterij volledig opgeladen

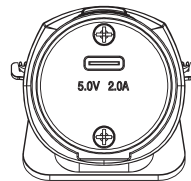

**WAARSCHUWING:** Als het oplaadlampje plotseling snel begint te knipperen, is de batterij defect. Mocht dit gebeuren, stop dan met opladen, haal de stekker van de FX76 trimmer uit het stopcontact of USB-voedingsbron en neem contact op met onze klantenservice voor advies. Gebruik de meegeleverde USB-C-kabel en USB-adaptor (CA88M) of een gecertificeerde USB-voedingsbron.  
 Nominale ingangsspanning: 100-240V ~, 50/60Hz, 0,5A  
 Nominale uitgangsvermogen: 5,0V DC, 2000mA

## Behoud van de batterijen

Om te zorgen dat de oplaadbare batterijen optimaal blijven functioneren dient de accu van de trimmer in ieder geval eens per 6 maanden helemaal ontladen (leeg) te zijn en vervolgens weer 140 minuten opgeladen te worden.

## GEBRUIK

1. Alleen voor gebruik op droge locaties. Niet blootstellen aan water.
2. Wanneer u het apparaat niet gebruikt, haal dan de stekker uit het stopcontact.
3. Het apparaat wordt warm tijdens gebruik.

## VOORZORGSMAATREGELEN BIJ HET GEBRUIK VAN DE TRIMMER

Deze trimmer bevat een oplaadbare batterij. Gooi het apparaat of de batterij niet in vuur, maak hem niet heet en gebruik hem niet in een omgeving waar het heet is op. Laad hem ook niet op en laat hem ook niet achter in een omgeving waar het heet is.

## ITALIANO

**Prima di utilizzare l'apparecchio, leggere attentamente le indicazioni in materia di sicurezza.**

Adattatore	CA103M
Vibrazioni	< 2,5 m/s <sup>2</sup>
LpA (dB(A))	< 70

### RASOIO DI FINITURA LAMA AT

#### ISTRUZIONI PER L'USO Interruttore ON/OFF

Per usare il rasoio, posizionare l'interruttore su ON («I»).

Una volta acceso il rasoio, la spia luminosa s'illumina, a indicare che l'apparecchio è in funzione.

Per spegnere l'apparecchio, posizionare l'interruttore su OFF («O»).

**MOLTO IMPORTANTE:** le lame devono essere pulite e oliate regolarmente per un funzionamento ottimale. Il mancato rispetto di queste istruzioni annulla la garanzia.

#### PULIZIA DELLE LAME

Applicare sempre dell'olio sulle lame prima e dopo l'utilizzo. Questo garantisce il buon funzionamento e la massima efficacia di taglio.

Tenere il rasoio lontano dal corpo, in posizione verticale verso il basso, e applicare una goccia d'olio

lubrificante BaBylissPRO® sulla parte anteriore e sui lati della lama. Asciugare l'eccesso d'olio con un panno morbido e asciutto.

#### SOSTITUZIONE (SMONTAGGIO) DEL BLOCCO LAME

Per togliere il blocco lame, posizionare il rasoio su OFF («O»).

Rigirare l'apparecchio in modo che i denti siano rivolti verso il basso.

Posizionare il rasoio su una superficie piana. Con il cacciavite fornito in dotazione, svitare le viti di fissaggio delle lame. Togliere il blocco lame (cfr. Fig. 1).

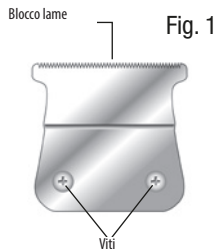

Per inserire o sostituire il blocco lama, procedere al contrario: allineare l'asse del cuscinetto lama con la lama mobile (cfr. Fig. 2). Tenere la lama in posizione, rimettere le viti e stringerle leggermente. Girare il rasoio e allineare il blocco lame parallelamente alla struttura superiore

Fig. 2

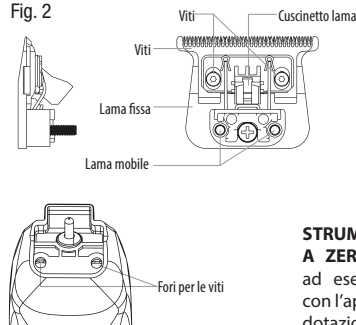

#### PULIZIA DELLE LAME

Le lame sono realizzate con la massima precisione per un utilizzo specifico. Manipolare con cura e pulire/oliare le lame regolarmente per garantire prestazioni ottimali.

Dopo ogni utilizzo, spazzolare i capelli residui con la spazzolina fornita in dotazione. Applicare alcune gocce d'olio sulle lame. Asciugare l'olio con un panno morbido e asciutto. Pulire il corpo dell'apparecchio con un panno asciutto.

Qualsiasi altro intervento dovrà essere eseguito da un servizio qualificato, poiché l'apparecchio non contiene alcun pezzo riparabile dall'utilizzatore.

Questo prodotto è destinato a un utilizzo professionale.

**NON SCIACQUARE LE LAME, NÉ IL RASOIO.**

#### STRUMENTO DI REGOLAZIONE A ZERO. IMPORTANTE!

Provare ad eseguire la regolazione solo con l'apposito strumento fornito in dotazione e seguendo scrupolosamente le presenti istruzioni.

Questo strumento permette di regolare le lame per ottenere un taglio più netto e preciso.



1/ Usando il cacciavite fornito in dotazione, allentare leggermente le due vitarelle da ogni lato della lama.



2/ Far scorrere lo strumento di regolazione a zero sulla lama fissa nera finché non sia a diretto contatto con la lama mobile.



3/ Spingere verso l'alto fino a che la lama mobile risulti allineata o leggermente al di sotto della lama fissa. I denti della piccola lama devono risultare leggermente arretrati rispetto alla lama grande (circa da 0,3 a 0,5 mm).

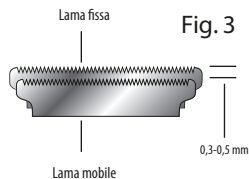

Controllare che le lame siano correttamente allineate.

I denti della piccola lama (lama mobile) devono situarsi leggermente al di sotto del bordo superiore della lama grande (lama fissa) — con uno scarto di circa 0,3-0,5 mm (cfr. Fig. 3).

Se non sono allineate correttamente, le lame possono tagliare o graffiare la pelle durante il taglio.

Una volta allineate le lame, stringere saldamente le viti.



4/ **CONTROLLARE CHE LA LAMA MOBILE NON SUPERI LA LAMA FISSA.** ALTRIMENTI, ESISTE IL RISCHIO DI TAGLIARSI.



5/ Una volta eseguita la regolazione, stringere le viti mantenendo lo strumento in posizione. Se la regolazione non è soddisfacente, ricominciare.

#### ISTRUZIONI PER CARICARE L'APPARECCHIO

Il rasoio FRESHFX si ricarica con un cavo USB-C.

Inserire il cavo nella porta USB-C situata nella parte bassa del rasoio. La spia a LED lampeggia durante la carica e resta accesa fissa una volta la carica terminata.

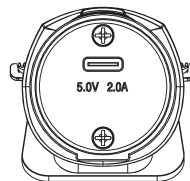

**ATTENZIONE:** se la spia lampeggia rapidamente, la batteria è difettosa. Staccare immediatamente dalla corrente elettrica e contattare il servizio clienti.

Utilizzare unicamente il cavo e l'adattatore forniti in dotazione o una origine USB certificata.

Tensione in ingresso: 100-240 V~, 50/60 Hz, 0,5 A

Uscita: 5 V DC, 2000 mA

#### Manutenzione delle batterie:

Per mantenere la massima efficacia dell'apparecchio, scaricare completamente il rasoio, quindi ricaricarlo per 140 minuti ogni 6 mesi.

#### UTILIZZO

1. Utilizzare solo in ambiente asciutto. Non esporre all'acqua.
2. Staccare totalmente l'apparecchio dalla rete elettrica quando non viene utilizzato.
3. L'apparecchio si scalda leggermente durante l'uso.

#### PRECAUZIONI D'USO

Questo rasoio contiene una batteria ricaricabile. Non gettare l'apparecchio o la batteria nel fuoco, non esporre al calore, né utilizzare o lasciare in ambiente ad alta temperatura.

## ESPAÑOL

**¡Lea atentamente estas instrucciones de seguridad antes de utilizar el aparato!**

Adaptador	CA103M
Vibraciones	< 2,5 m/s <sup>2</sup>
LpA (dB(A))	< 70

### RECORTADORA DE CUCHILLAS EN T

#### INSTRUCCIONES DE USO INTERRUPTOR DE ENCENDIDO/APAGADO

Para utilizar la recortadora, deslice el interruptor a la posición ON ("I"). El indicador de encendido se iluminará cuando encienda la recortadora. Para detener el funcionamiento, coloque el interruptor en la posición OFF ("O").

**MUY IMPORTANTE:** Las cuchillas deben limpiarse y lubricarse con regularidad para que funcionen correctamente. Si no las limpia y lubrica con regularidad, se anulará la garantía.

#### MANTENIMIENTO DE LAS CUCHILLAS

Aplique siempre lubricante a las cuchillas antes y después de su uso. De esta forma obtendrá un máximo rendimiento de corte y un mantenimiento adecuado. Mantenga la recortadora lejos de usted cabeza abajo y aplique una gota de aceite lubricante BaBylis-

SPRO® en la parte delantera y los laterales de la cuchilla. Limpie el exceso de lubricante con un paño suave y seco.

#### SUSTITUCIÓN (RETIRADA) DEL JUEGO DE CUCHILLAS

Para retirar el juego de cuchillas, coloque el interruptor de la recortadora en la posición "0" (OFF). Coloque la recortadora boca abajo, de modo que los dientes queden hacia abajo. Coloque la recortadora sobre una superficie plana y, con la ayuda del destornillador incluido, afloje los tornillos de fijación del juego de cuchillas. Retire el juego de cuchillas de la recortadora (véase la Fig. 1).

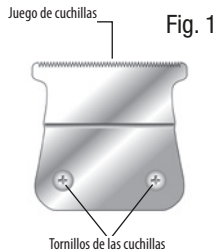

Para instalar o sustituir el juego de cuchillas de la recortadora, invierta el procedimiento, alineando el eje del cabezal oscilante con el soporte de la cuchilla móvil (véase la Fig. 2). Con la cuchilla en su sitio, vuelva a colocar los tornillos sin apretarlos demasiado. Dé la vuelta a la recortadora y alinee el juego de cuchillas con el cabezal de la recortadora.

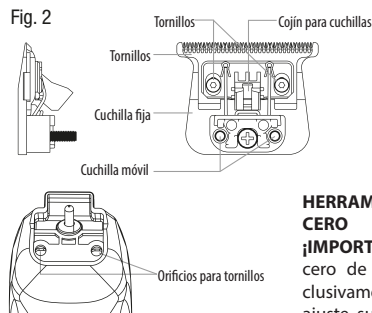

#### CUIDADO DE LAS CUCHILLAS

Dado que las cuchillas de la recortadora están fabricadas con precisión para un uso muy específico, deben manipularse siempre con cuidado y limpiarse con regularidad para garantizar el máximo rendimiento. Cada vez que termine de utilizar la recortadora, use el cepillo de limpieza incluido para eliminar los restos de cabello acumulados en las cuchillas. Aplique algunas gotas de lubricante sobre las cuchillas y limpie el exceso de lubricante con un paño seco. Limpie la carcasa con un paño seco. Cualquier otra operación debe ser realizada por un servicio técnico autorizado, ya que el aparato no tiene otras partes que puedan ser modificadas por el usuario. Este producto es para uso comercial. **NO ENJUAGUE LA CUCHILLA, LA RECORTADORA O EL SOPORTE DE CARGA**

#### HERRAMIENTA DE AJUSTE AL CERO

**¡IMPORTANTE!** Para el ajuste al cero de las cuchillas, utilice exclusivamente la herramienta de ajuste suministrada y siga las instrucciones con mucha precisión. La herramienta de ajuste al cero es necesaria para ajustar las cuchillas al cero, con el fin de lograr un corte más apurado y preciso.



**Paso 1** - Con el destornillador incluido, afloje suavemente los dos pequeños tornillos de cada lado de la cuchilla.



**Paso 2** - Deslice la herramienta de ajuste al cero sobre la cuchilla fija negra hasta que quede pegada a la parte posterior de la cuchilla móvil.



**Paso 3** - Usando sus dedos en cada lado de la herramienta de ajuste al cero, empuje hacia arriba hasta que la cuchilla móvil esté a la par o ligeramente por debajo de la cuchilla negra fija.

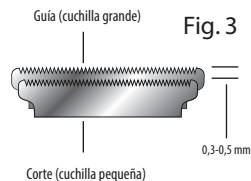

Compruebe que las cuchillas estén bien alineadas. Los dientes de la cuchilla más pequeña (corte) deben descansar ligeramente por debajo del borde superior de la cuchilla más grande (guía) a una distancia aproximada de 1/84" a 1/50" (véase la Fig. 3). Si las cuchillas no están correctamente alineadas, pueden cortar o arañar la piel. Una vez alineadas las cuchillas, apriete firmemente los tornillos.



**Paso 4** - COMPRUEBE QUE LA CUCHILLA MÓVIL NO SOBREPASA LA CUCHILLA FIJA. ATENCIÓN: SI LA CUCHILLA MÓVIL SOBREPASA LA CUCHILLA FIJA PODRÍA CORTARSE.



**Paso 5** - Una vez que la cuchilla esté ajustada al cero o a su gusto, apriete suavemente los dos tornillos de cada lado de la cuchilla mientras mantiene la herramienta de ajuste al cero en su sitio. Si la cuchilla no ha quedado ajustada a su satisfacción, repita el proceso de ajuste.

#### INSTRUCCIONES DE CARGA

La recortadora FRESHFX se carga con un cable USB-C. Para cargar la recortadora, inserte el cable USB-C en el puerto USB-C de la parte inferior de la unidad.

La luz LED parpadeará mientras la recortadora se esté cargando.

Cuando el LED deje de parpadear y permanezca encendido, la unidad está completamente cargada

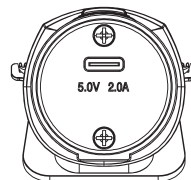

**ATENCIÓN:** Si la luz de carga empieza a parpadear rápidamente, la batería está defectuosa. Si esto ocurre, deje de cargar, desenchufe la recortadora FX76 de la fuente de alimentación o del puerto USB y póngase en contacto con nuestro Centro de Atención al Cliente para obtener más información. Para cargar, use el cable USB-C y el adaptador incluido (CA88M) o una fuente de alimentación USB certificada.

Tensión nominal de entrada: 100-240 V ~, 50/60 Hz, 0,5 A  
Salida nominal: 5.0 V DC, 2000 mA

#### Mantenimiento de la batería

Para mantener la capacidad óptima de las baterías, cada 6 meses debe descargar completamente la recortadora y volverla a cargar durante 140 minutos.

#### FUNCIONAMIENTO

1. Solo para uso en lugares secos. No exponer al agua.
2. Cuando no utilice el aparato, déjelo desenchufado.

3. La unidad se calentará durante el funcionamiento.

#### PRECAUCIONES DE USO DE LA RECORTADORA

Esta recortadora contiene una batería recargable. No arroje el dispositivo o la batería al fuego, no los caliente; no los cargue, utilice o almacene en un entorno con altas temperaturas.

## PORTUGUÊS

**Queira ler atentamente as indicações de segurança antes de utilizar o aparelho.**

Adaptador	CA103M
Vibrações	< 2,5 m/s <sup>2</sup>
LpA (dB(A))	< 70

### APARADOR DE ACABAMENTO COM LÂMINA EM T

#### INSTRUÇÕES DE UTILIZAÇÃO

**Interruptor de alimentação**

Para utilizar este aparelho, coloque o interruptor de alimentação na posição ON ("1").

Quando o aparelho estiver ligado, o indicador luminoso acende-se. Para apagar o aparelho, coloque o interruptor de alimentação na posição OFF ("0").

**MUITO IMPORTANTE:** É essencial limpar e lubrificar as lâminas com regularidade para garantir o bom funcionamento do aparelho. O incumprimento destas instruções invalida a garantia.

#### MANUTENÇÃO DAS LÂMINAS

Lubrifique sempre as lâminas antes e após cada utilização. Isto assegurará um poder de corte ótimo e a manutenção adequada. Segure no aparelho em posição vertical vi-

rado ao contrário, afastado do seu corpo e deite uma gota de óleo lubrificante BabyIissPRO® na parte anterior e lateral da lâmina de corte. Absorva o excedente com um pano macio e seco.

#### SUBSTITUIÇÃO (EXTRAÇÃO) DO BLOCO DAS LÂMINAS

Antes de substituir o bloco das lâminas, coloque o aparelho na posição OFF.

Volte o aparelho ao contrário de modo que os dentes fiquem virados para baixo.

Pouse o aparelho numa superfície plana e, a seguir, retire os parafusos que seguram as lâminas com a ajuda de uma chave de parafusos. Retire o bloco das lâminas (ver Fig. 1).

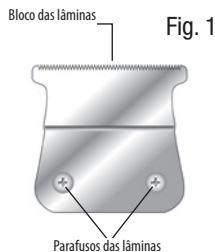

Para instalar o substituir el juego de cuchillas de la recortadora, invierta el procedimiento, alineando el eje del cabezal oscilante con el soporte de la cuchilla móvil (véase la Fig. 2). Con la cuchilla en su sitio, vuelva a colocar los tornillos sin apretarlos

demasiado. Dé la vuelta a la recortadora y alinee el juego de cuchillas con el cabezal de la recortadora.

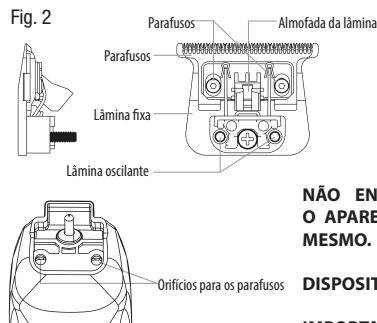

#### LIPEZA DAS LÂMINAS

As lâminas do aparelho foram fabricadas com todo o rigor, para uma utilização concreta. Manipule-as com cuidado e limpe/lubrifique com regularidade a fim de garantir o máximo rendimento.

Limpe as lâminas após cada utilização com a escova de limpeza fornecida. Aplique algumas gotas de óleo sobre as lâminas e absorva o excedente com um pano seco. Limpe a estrutura com um pano seco.

Qualquer outra intervenção, deverá ser efetuada por um serviço autorizado, porque o aparelho não contém peças que possam ser reparadas pelo seu utilizador. Este aparelho destina-se a utilização profissional.

**NÃO ENXAGUE AS LÂMINAS, O APARELHO NEM A BASE DO MESMO.**

#### DISPOSITIVO DE AJUSTE A ZERO

**IMPORTANTE!** Utilize exclusivamente o dispositivo fornecido para ajustar as lâminas a zero e siga escrupulosamente estas instruções.

Este dispositivo foi especialmente concebido para ajustar as lâminas a zero, permitindo obter um corte mais preciso e rente.



1/ Utilize a chave de parafusos fornecida para desatarraxar ligeiramente os dois parafusos de cada lado do bloco das lâminas.



**2/** Faça deslizar o dispositivo de ajuste a zero sobre a lâmina fixa de cor preta até que esta fique em contacto com parte de cor preta da lâmina oscilante.



**3/** Exerça pressão com os dedos de cada lado do dispositivo de ajuste a zero para cima até a lâmina oscilante ficar ao mesmo nível ou ligeiramente abaixo da lâmina fixa. Os dentes da lâmina pequena devem estar ligeiramente retirados em relação à lâmina grande (cerca de 0,3 a 0,5 mm).

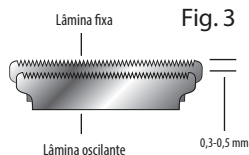

Confirme que as lâminas estão bem alinhadas.

Os dentes da lâmina pequena (lâmina oscilante) devem estar ligeiramente abaixo do bordo superior da lâmina grande – com uma folga de cerca de 0,3 mm a 0,5 mm (ver Fig. 3).

Lâminas mal alinhadas podem causar cortes ou escoriações quando utilizar o aparelho.

Após o alinhamento das lâminas, atarraxe bem os parafusos.



**4/ CONFIRME QUE A LÂMINA OSCILANTE NÃO ULTRAPASSA A LÂMINA FIXA, CASO CONTRÁRIO HÁ RISCO DE C O R T E .**



**5/** Uma vez efetuado o ajuste, atarraxe os dois parafusos de cada lado do bloco das lâminas mantendo o dispositivo de ajuste a zero no seu lugar. Faça uma experiência, se o

ajuste não corresponder ao pretendido, repita o processo.

## INSTRUÇÕES DE CARREGAMENTO

O aparelho FRESHFX utiliza um cabo USB-C para o carregamento. Insira o cabo USB-C na saída USB-C situada na base do aparelho.

A luz LED fica intermitente enquanto o aparelho estiver a carregar. Quando a luz LED deixar de estar intermitente e ficar fixa, o aparelho está carregado.

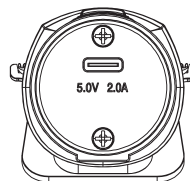

**ATENÇÃO:** Se a luz indicadora de carregamento ficar intermitente muito rapidamente, poderá ser indício de avaria da bateria. Se tal ocorrer, interrompa o carregamento, desligue o aparelho da fonte de alimentação USB e entre em contacto com a Linha de Assistência ao Cliente para mais informações. Utilize unicamente o cabo USB-C e o adaptador USB (CA88M) fornecidos ou uma fonte de alimentação USB certificada.

Tensão nominal de entrada: 100-240V ~, 50/60Hz, 0,5A

Tensão nominal de saída: 5,0 V CC, 2000 mA

## Cuidados com as baterias

Para manter as baterias recarregáveis no seu nível de capacidade máxima, convém proceder a uma descarga completa das baterias de 6 em 6 meses. Depois, volte a carregar o aparelho durante 140 minutos.

## FUNCIÓNAMENTO

1. Utilize unicamente em local seco. Não exponha à água.
2. Quando não estiver a ser utilizado, desligue sempre o aparelho da tomada.
3. O aparelho aquece ligeiramente durante a utilização.

## PRECAUÇÕES DE UTILIZAÇÃO

Este aparelho contém uma bateria recarregável. Não incinere nem deite no lume o aparelho ou a bateria, não os exponha ao calor, nem os utilize, carregue ou deixe em ambiente com temperatura muito elevada.

## DANSK

Læs sikkerhedsfor-  
taltningerne omhyggeligt,  
ind apparatet tages i  
brug.

Adapter	CA103M
Vibrationer	< 2,5 m/s <sup>2</sup>
LpA (dB(A))	< 70

### T-BLADE-TRIMMER

#### BETJENINGSVEJLEDNING TÆND/SLUK-KNAP

For at betjene trimmeren skal du skubbe tænd/sluk-knappen til ON-positionen («I»).

Når trimmeren tændes, lyser strømindikatoren for at indikere, at trimmeren er tændt. For at slukke, skal du flytte kontakten til OFF-positionen («O»).

**MEGET VIGTIGT:** Bladene skal rengøres og smøres regelmæssigt for at fungere korrekt. Ved manglende regelmæssig rengøring og smøring af bladene bortfalder garantien

#### VEDLIGEHOLDELSE AF BLADENE

Påfør altid olie på bladene før og efter brug. Dette vil sikre maksimal klippeydelse og korrekt vedligeholdelse. Hold trimmeren væk fra kroppen i en nedadgående position, og påfør en dråbe BaBylissPRO<sup>®</sup> smørelolie på forsiden og

siderne af skærebladet. Tør støv og snavs af med en tør, blød klud.

#### UDSKIFTNING (FJERNELSE) AF BLADSÆT

For at fjerne bladsættet skal du dreje trimmeren til positionen «O» (OFF). Vend trimmeren på hovedet, så trimmerens tænder vender nedad. Anbring trimmeren på en plan overflade, og løsn fastgørelsesskruerne fra bladsættet med den medfølgende skruetrækker. Fjern bladsættet fra trimmeren (se Fig. 1).

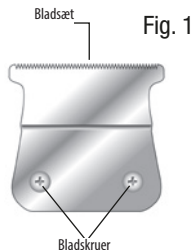

For at installere eller udskifte dit trimmerbladsæt skal du gøre det i omvendt rækkefølge, så bladpudeakslen flugter med den bevægelige bladpude (se Fig. 2). Mens du holder bladet på plads, skal du sætte de to knivskruer på igen og spænde dem løst. Vend trimmeren om, og juster knivsættet parallelt med trimmerens øverste hus.

30

Fig. 2

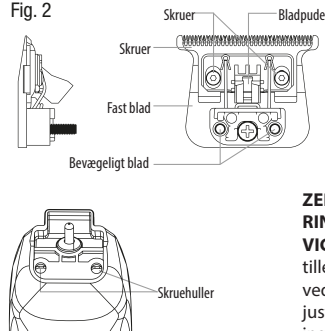

#### VEDLIGEHOLDELSE AF BLADENE

Da trimmerens blade er præcisionsfremstillede til en meget særlig anvendelse, skal de altid håndteres med omhu og rengøres og smøres regelmæssigt for at sikre maksimal ydelse. Hver gang du er færdig med at bruge trimmeren, skal du bruge den medfølgende rengøringsbørste til at fjerne alt løst hår, der er samlet i bladene. Bladene smøres ved at påføre et par dråber olie på dem. Aftør overskydende olie med en tør klud. Huset aftørres med en tør klud.

Al anden service skal udføres af en autoriseret servicerepræsentant, da apparatet ikke har andre dele, der kan serviceres af brugeren. Dette produkt er ikke beregnet til erhvervs-mæssig brug.  
**SKYL IKKE BLAD, TRIMMER ELLER LADEBASE UNDER RINDENDE VAND.**

#### ZERO GAP-JUSTE- RINGSVÆRKTØJ

**VIGTIGT!** Forsøg altid kun at nulstille afstanden mellem knivene ved hjælp af det medfølgende justeringsværktøj, og følg disse instruktioner meget præcist. Justeringsværktøjet bruges til at fjerne mellemrummene mellem bladene for at opnå et tættere og mere præcist snit.



**Trin 1** – Løsn forsigtigt de to små skruer på hver side af bladet med den medfølgende skruetrækker.



31

**Trin 2** – Skub justeringsværktøjet over det sorte, faste blad, indtil det sidder tæt mod den bageste del af det bevægelige skærebland.



**Trin 3** – Brug fingrene på hver side af justeringsværktøjet, og skub opad, indtil skæreblandet flugter med eller er lige under det sorte, faste blad.

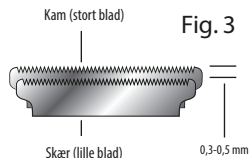

Sørg for, at bladene er justeret korrekt. Tænderne på det mindre blad (skær) skal hvile lidt under den øvre kant på det større blad (kam)

– cirka 0,3 til 0,5 mm fra hinanden (se Fig. 3). Hvis bladene ikke er korrekt justeret, kan de skære eller ridse din hud, når du bruger trimmeren. Når bladene er justeret, spændes skruerne godt fast.



**Trin 4** – SØRG FOR, AT DET BEVÆGELIGE SKÆREBLAD IKKE STRÆKKER SIG LÆNGERE END DET FASTE BLAD  
ADVARSEL: HVIS SKÆREBLADET STRÆKKER SIG LÆNGERE END DET FASTE BLAD, KAN DU POTENTIelt S K A D E D I G S E L V .



**Trin 5** – Når bladafstanden er nultillet efter din smag, skal du forsigtigt stramme de to skruer på hver side af bladet, mens du holder justeringsværktøjet på plads. Hvis bladet ikke er justeret tilfredsstillende efter testen, skal justeringsprocessen gentages.

#### OPLADNINGSVJLEDNING

FRESHFX-trimmeren oplades med et USB-C-kabel. Sæt USB-C-kablet i USB-C-porten i bunden af enhe-

den for at oplade trimmeren. LED-lampen blinker, mens trimmeren oplades. Når LED-lampen stopper med at blinke, er trimmeren fuldt opladet.

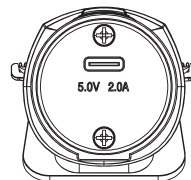

**ADVARSEL:** Hvis opladningslampen pludselig begynder at blinke hurtigt, er batteriet defekt. Hvis dette sker, skal du stoppe opladningen og fjerne FX86E-trimmeren fra stikkontakten/USB-strømkilden og kontakte vores kundeservice for yderligere rådgivning.

Skal bruges med det medfølgende USB-C-kabel og USB-adapter (CA103M) eller en certificeret USB-strømkilde.

Mærkeindgangsspænding: 100-240 V ~, 50/60 Hz, 0,5 A

Nominel effekt: 5,0 V DC 2000 mA

#### Vedligehold af batterierne

For at opretholde den optimale kapacitet af de genopladelige batterier, skal trimmeren aflades helt og derefter genoplades i 16 timer hver 6. måned.

#### BETJENING

1. Kun til brug på tørre steder. Må ikke udsættes for vand.
2. Når apparatet ikke er i brug, skal det frakobles helt fra strømforsyningen.
3. Apparatet bliver varmt under brug.

#### FORHOLDSREGLER FOR BRUG AF TRIMMEREN

Denne trimmer indeholder et genopladeligt batteri. Kast ikke apparatet eller batteriet i ild, påfør ikke varme, må ikke oplades, bruges eller efterlades i omgivelser med høj temperatur.

## SVENSKA

Läs säkerhetsanvisningarna noggrant innan du använder apparaten.

Adapter	CA103M
Vibrationer	< 2,5 m/s <sup>2</sup>
LpA (dB(A))	< 70

### TRIMMER MED T-BLAD

#### BRUKSANVISNING STRÖMBRYTARE

Starta trimmern genom att föra strömbrytaren till positionen PÅ (I). Strömindikatorn börjar lysa för att indikera att trimmern körs. Stäng av genom att föra strömbrytaren till positionen AV (O).

**MYCKET VIKTIGT:** Bladen måste rengöras och smörjas regelbundet för att de ska fungera korrekt. Garantin gäller endast om bladen rengörs och smörjs regelbundet.

#### BLADUNDERHÅLL

Applicera alltid olja på bladen före och efter användning. Detta säkerställer maximal klippprestanda och lämpligt underhåll. Håll trimmern riktad bortåt och nedåt, och applicera en droppe BaBylissPRO® smörjolja på klippbladets framsida och sidor. Torka av överskottsolja med en mjuk, torr trasa.

#### BYTA UT (TA BORT) BLADENHETEN

Ta bort bladenheten: Börja med att föra trimmerns strömbrytare till positionen AV (O). Vänd trimmern upp och ned så att tändarna pekar nedåt. Placera trimmern på en plan yta och lossa fästskruvarna från bladenheten med den medföljande skruvmejseln. Ta bort bladenheten från trimmern (se bild 1).

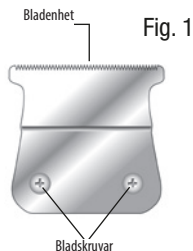

Montera eller ersätta bladenheten: Gör proceduren i omvänd ordning. Placera bladets fjädrade skaft i den rörliga bladfjädringen (se bild 2). Håll bladet på plats. Sätt i bladskruvorna och dra åt dem löst. Vänd på trimmern och placera bladenheten parallellt med trimmerns övre hölje.

Fig. 2

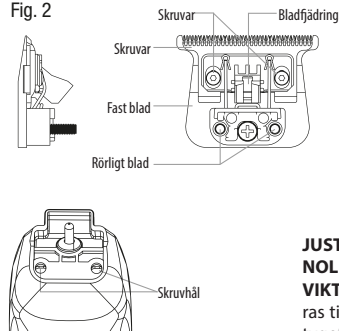

#### BLADVÅRD

Trimmerbladen är precisionstillverkade för ett mycket specifikt användningsområde. De ska alltid hanteras försiktigt och rengöras och smörjas regelbundet för att säkerställa maximal prestanda. Borsta bort lösa hår som har samlats i bladen med den medföljande rengöringsborsten varje gång du har använt trimmern klart. Smörj dem genom att applicera några droppar olja på bladen och torka av överskottsolja med en torr trasa. Torka rent höljet med en torr trasa. All annan service ska utföras av en auktoriserad servicerepresentant eftersom apparaten inte har några andra delar där användaren kan utföra service. Den här produkten är avsedd för kommersiellt bruk. **SKÖLJ INTE BLAD, TRIMMER ELLER LADDNINGSSOCKEL I VATTEN**

#### JUSTERINGSVERKTYG FÖR NOLLÄGE

**VIKTIGT!** Bladen får endast justeras till nolläge med justeringsverktyget och exakt enligt anvisningarna. Justeringsverktyget krävs för att justera bladen till nolläge, vilket ger en närmare och mer exakt klippning.



**Steg 1** – Lossa försiktigt de två små skruvarna på bladens sidor med den medföljande skruvmejseln.



**Steg 2** – För nolljusteringsverktyget över det svarta, fasta bladet tills det ligger tätt mot den bakre delen av det rörliga klippbladet.



**Steg 3** – Placera fingrarna på var sin sida av nolljusteringsverktyget och tryck uppåt tills klippbladet är i linje med eller strax under det svarta, fasta bladet.

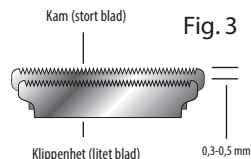

Kontrollera att bladen är rätt inspassade. Tänderna på det mindre bladet (klippenheten) ska ligga strax under överkanten på det större bladet (kammen), ungefär med 0,3 till 0,5 mm avstånd (se bild 3). Om bladen inte är rätt inspassade kan de skära eller skrapa huden vid trimning. Dra åt skruvarna ordentligt när bladen är inspassade.

36



**Steg 4** – KONTROLLERA ATT DET RÖRLIGA KLIPPBLADET INTE GÅR OVANFÖR DET FASTA BLADET. VARNING: KLIPPBLADET KAN ORSAKA SKÄRSÅR OM DET GÅR OVANFÖR DET FASTA BLADET.



**Steg 5** – När bladet har nolljusterats eller ligger så som du vill ha det: Dra försiktigt åt de två skruvarna på vardera sida om bladet medan du håller nolljusteringsverktyget på plats. Upprepa justeringsprocessen om bladet inte ligger som du vill ha det efter att ha testat det.

#### LADDNINGSANVISNINGAR

FRESHFX-trimmern laddas med en USB-C-kabel. Ladda trimmern genom att föra in USB-C-kabeln i USB-C-porten längst ned på trimmern.

LED-lampan blinkar medan trimmern laddas. När LED-lampan slutar blinka och börjar lysa med ett fast sken är batteriet fullt.

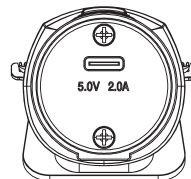

**VARNING:** Om laddningslampan plötsligt börjar blinka snabbt är det något fel på batteriet. Sluta ladda om det händer. Dra FX76-trimmern ur väggkontakten/USB-strömkällan och kontakta vår kundtjänst för ytterligare råd.

Används med den medföljande USB-C-kabeln och USB-adaptorn (CA88M) eller en certifierad USB-strömkälla.

Inmatning: 100–240 V ~, 50/60 Hz, 0,5 A

Utmatning: 5,0 V DC, 2 000 mA

#### Bibehålla batterikapaciteten

För att bibehålla optimal kapacitet i de laddningsbara batterierna ska trimmern med 6 månaders mellanrum ladda ur helt och sedan laddas i 140 minuter.

#### ANVÄNDNING

1. Endast för användning på torra platser. Får ej utsättas för vatten.
2. Dra enheten ur väggkontakten när den inte används.
3. Enheten blir varm under drift.

37

## NORSK

### Les sikkerhetsreglene grundig før apparatet tas i bruk.

Adapter	CA103M
Vibrasjoner	< 2,5 m/s <sup>2</sup>
LpA (dB(A))	< 70

### TRIMMER MED T-BLAD

#### BRUKSINSTRUKSJONER PÅ/AV-BRYTER

For å bruke trimmeren må du skyve strømbryteren til posisjonen PÅ («»).

Indikatorlampen på strømbryteren lyser for å indikere at trimmeren er skrudd på. For å stoppe trimmeren må du skyve strømbryteren til posisjonen AV («0»).

**SVÆRT VIKTIG:** Bladene må rengjøres og smøres regelmessig for å sikre at de fungerer som de skal. Hvis du ikke rengjør og smører bladene regelmessig, vil det medføre at garantien oppheves.

#### VEDLIKEHOLD AV BLADENE

Husk alltid å påføre olje på bladene før og etter bruk. Dette vil sikre best mulig kuttetylelse og riktig vedlikehold. Hold trimmeren vendt nedover og bort fra kroppen, og påfør en dråpe med BabyBlissPRO-smøreolje på forsiden

og sidene til kuttebladet. Tørk av overflødig olje med en myk, tørr klut.

#### UTSKIFTNING (FJERNING) AV BLADSETTET

For å fjerne bladsettet må du først stille bryteren på trimmeren til «0»-posisjonen (AV). Vend trimmeren opp ned slik at tennene til trimmeren peker nedover. Plasser trimmeren på en flat overflate, og løsne festeskruene til bladsettet med skrutrekkeren som følger med. Fjern bladsettet fra trimmeren (se Fig. 1).

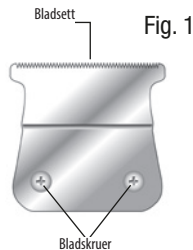

For å montere eller skifte ut bladsettet må du utføre prosedyren i omvendt rekkefølge. Påse at akselen til bladputen passer inn i den bevegelige bladputen (se Fig. 2). Mens du holder bladet på plass, kan du sette tilbake bladskruene og stramme dem litt. Vend trimmeren rundt og innrett bladsettet slik at det er parallelt med det øvre huset på trimmeren.

Fig. 2

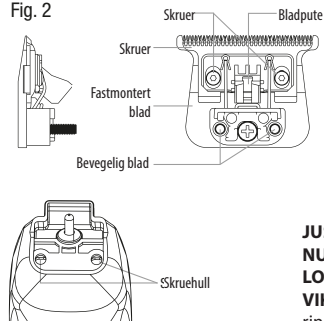

#### VEDLIKEHOLD AV BLADET

Siden trimmerbladene er presist produsert for et svært spesifikt formål, må de alltid behandles forsiktig og rengjøres og smøres regelmessig for å sikre best mulig ytelse. Hver gang du er ferdig med å bruke trimmeren, må du fjerne alle hårrestene som har samlet seg på og rundt bladene, med rengjøringskosten som følger med. Påfør deretter noen få dråper olje på bladene, og tørk av overflødig olje med en tørr klut. Tørk rent huset med en tørr klut.

Alt annet vedlikehold skal utføres av en autorisert servicetekniker, siden apparatet ikke har noen andre deler som skal vedlikeholdes av brukeren. Dette produktet er beregnet for kommersiell bruk. IKKE SKYLL BLADET, TRIMMEREN ELLER LADEBASEN

#### JUSTERINGSVERKTØY FOR Å NULLSTILLE KLARINGEN MELLOM BLADENE

**VIKTIG!** Du må kun bruke justeringsverktøyet som følger med, for å nullstille klaringen mellom bladene. Justeringsverktøyet kreves for å justere bladene og oppnå null klaring. Dette er nødvendig for å oppnå en tett og presis trimming.



**Trinn 1** – Bruk skrutrekkeren som følger med, for å løsne de to små skruene på hver side av bladet..



**Trinn 2** – Skyv justeringsverktøyet over det svarte, fastmonterte bladet slik at det ligger stramt mot baksiden av det bevegelige kutterbladet.



**Trinn 3** – Bruk fingrene på hver side av justeringsverktøyet, og skyv det oppover til kutterbladet er i flukt med eller ørlite lavere enn det svarte, fastmonterte bladet.

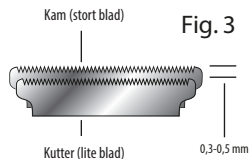

Kontroller at bladene er riktig innrettet. Tennene på det minste bladet (kutteren) skal være litt lavere enn kanten på det største bladet (kammen) – og avstanden mellom dem skal være 0,3 mm til 0,5 mm (se Fig. 3). Hvis bladene ikke er riktig posisjonert, kan du kutte deg eller skrape huden under trimmingen. Når bladene er riktig justert, kan du stramme til skruene.



**Trinn 4** – FORSIKRE DEG OM AT DET BEVEGELIGE KUTTERBLADET IKKE STIKKER PÅ UTSIDEN AV DET FASTMONTORTE BLADET. ADVARSEL: HVIS KUTTERBLADET STÅR HØYERE ENN DET FASTMONTORTE BLADET, KAN DU KUTTE DEG UNDER TRIMMINGEN.



**Trinn 5** – Når bladet er justert til null klaring eller slik du foretrekker det, kan du forsiktig stramme til de to skruene på hver side av bladet mens du holder justeringsverktøyet på plass. Hvis bladet ikke er justert slik du vil ha det etter at du har testet det, kan du gjenta justeringsprosessen.

**LADENSTRUKSJONER**  
FRESHFX-trimmeren lades med en USB-C-kabel. For å lade trimme-

ren stikker du USB-C-kabelen inn i USB-C-porten på undersiden av trimmeren. LED-lampen blinker mens trimmeren lader. Når LED-lampen slutter å blinke og lyser permanent, er trimmeren fulladet.

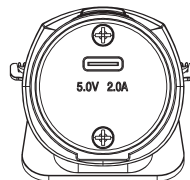

**ADVARSEL:** Hvis ladelampen plutselig begynner å blinke raskt, har det oppstått en feil i batteriet. Hvis dette skjer, må du avslutte ladingen, koble FX76-trimmeren fra uttaket / USB-strømkilden og kontakte kundeservice for å spørre om råd.

Skal kun brukes med den medfølgende USB-C-kabelen og USB-adapteren (CA88M) eller en sertifisert USB-strømkilde. Nominell inngangsspenning: 100–240 V ~, 50/60 Hz, 0,5 A  
Nominell ytelse: 5,0V DC, 2000 mA

#### Bevaring av batteriene

For å opprettholde den optimale kapasiteten til de oppladbare batteriene bør du lade ut trimmeren fullstendig og deretter lade den igjen i 140 minutter hver 6. måned.

#### BRUK

1. Kun beregnet for bruk i tørre omgivelser. Må ikke utsettes for vann.
2. Når apparatet ikke er i bruk, skal det kobles fra strømkilden.
3. Enheten vil bli varm under bruk.

#### FORHOLDSREGLER VED BRUK AV TRIMMEREN

Trimmeren inneholder et oppladbart batteri. Ikke kast apparatet eller batteriet inn i ild, og unngå at det utsettes for varme. Det skal ikke lades, brukes eller forlades i et miljø med høye temperaturer.

## SUOMI

### Lue huolellisesti turvallisuusohjeet ennen laitteen käyttöä.

Adapteri	CA103M
Väri­nät	< 2,5 m/s <sup>2</sup>
LpA (dB(A))	< 70

### T-TERÄ TRIMMERI

#### KÄYTTÖOHJEET VIRTA­KATKAISIN

Käynnistä trimmeri siirtämällä virtakatkaisin ON-asentoon ("I").

Kun trimmeri on kytketty päälle, virran merkkivalo syttyy osoittamaan, että trimmeri on päällä. Sammuta laite asettamalla virtakatkaisin OFF-asentoon ("0").

**ERITTÄIN TÄRKEÄÄ:** Terät on puhdistettava ja voideltava säännöllisesti laitteen hyvän toiminnan takaamiseksi. Näiden ohjeiden noudattamatta jättäminen mitätöi takuun.

#### TERIEN HUOLTO

Levitä teriin öljyä aina ennen käyttöä ja käytön jälkeen. Tämä varmistaa parhaan mahdollisen leikkaustehon ja asianmukaisen kunnossapidon. Pidä trimmeriä pois­päin kehostasi alaspäin suunnatussa asennossa ja lisää tip-

pa BaBylissPRO®-voiteluöljyä leikkuuterän etuosaan ja sivuille. Pyyhi ylimääräinen öljy pois pehmeällä, kuivalla liinalla.

#### TERIEN VAIHTAMINEN (IRROTTAMINEN)

Irrottaaksesi terät, kytke trimmeri "0" (OFF) -asentoon. Käännä laite niin, että terät osoittavat alaspäin. Aseta trimmeri tasaiselle pinnalle. Irrota teriä paikoillaan pitävät ruuvit ruuvimeisselillä. Irrota terät (kuva 1).

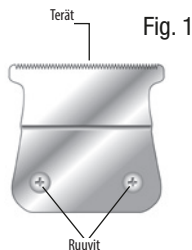

Asenna tai vaihtaa terät suorittamalla toimenpiteet päinvastaisessa järjestyksessä ja kohdistamalla tyynyn akseli liikkuvan terän ohjaimen kanssa (kuva 2). Pidä terää paikallaan, aseta terän ruuvit takaisin ja kiristä ne kevyesti. Käännä trimmeri ja kohdista terät samansuuntaiseksi trimmerin yläkotelon kanssa.

Fig. 2

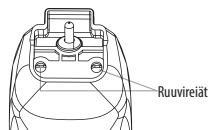
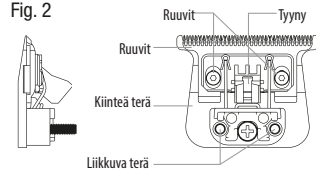

#### TERIEN PUHDISTUS

Koska trimmerin terät on valmistettu tarkkuustyönä erityiskäyttöön, niitä tulee aina käsitellä varoen sekä puhdistaa ja öljytä säännöllisesti parhaan suorituskyvyn varmistamiseksi. Harjaa irtokarvat jälkeen laitteen mukana tulevalla puhdistusharjalla. Voitele terät lisäämällä muutama tippa öljyä ja pyyhi ylimääräinen öljy pois kuivalla liinalla. Pyyhi laitteen runko puhtaaksi kuivalla liinalla.

Kaikki muut huoltotoimenpiteet on annettava valtuutetun huoltoedustajan tehtäväksi, sillä laitteessa ei ole muita käyttäjän huollettavissa olevia osia. Tämä tuote on tarkoitettu ammattikäyttöön.

ÄLÄ HUUHTELE TERIÄ, TRIMMERIÄ TAI SOVITINTA.

#### NOLLA-ASENNON SÄÄTÖTYÖKALU

**TÄRKEÄÄ!** Käytä vain laitteen mukana toimitettavaa työkalua terien säätämiseksi nolla-asentoon. Noudata tarkasti annettuja ohjeita. Tämä työkalu on suunniteltu erityisesti terien säätämiseksi nolla-asentoon, mikä mahdollistaa lyhyemmän ja tarkemman leikkuun.



**Vaihe 1** – Löysää varoen terien molemmilla puolilla olevat kaksi pientä ruuvia mukana toimitettavalla ruuvimeisselillä.



**Vaihe 2** – Liu’uta nolla-asennon säätötyökalu mustan kiinteän terän päälle, kunnes se on tiukasti liikkuvan terän takaosaa vasten.



**Vaihe 3** – Aseta sormesi nolla-asennon säätötyökalun kummallekin puolelle ja työnnä ylöspäin, kunnes leikkuterä on tasoissa mustan kiinteän terän kanssa tai hieman sen alapuolella.

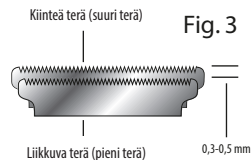

Varmista, että terät on kohdistettu oikein. Pienemmän terän (liikkuva terä) hampaiden tulee olla hieman suuremman terän (kiinteä terä) yläreunan alapuolella – noin 0,5–0,8 mm:n etäisyydellä toisistaan (katso kuva 3). Jos teriä ei ole kohdistettu oikein, ne voivat leikata tai naarmuttaa ihoa trimmauksen aikana. Kun terät on kohdistettu, kiristä ruuvit tiukasti.



**Vaihe 4** – VARMISTA, ETTEI LIIKKUVA TERÄ ULOTU KIINTEÄN TERÄN YLI. VAROITUS: JOS LIIKKUVA TERÄ ULOTTUU KIINTEÄNTERÄN YLI, VOIT S A A D A H A A V O J A .



**Vaihe 5** – Kun terä on säädetty nolla-asentoon tai halutulle tasolle, kiristä varovasti terän molemmilla puolilla olevat kaksi ruuvia pitäen samalla nolla-asennon säätötyökalua paikallaan. Jos et ole tyytyväinen terän säätöön testauksen jälkeen, toista säätöprosessi.

#### LATAUSOHJEET

FRESHFX-trimmeri ladataan USB-C-kaapelilla. Lataa trimmeri asettamalla USB-C-kaapeli trimmerin pohjassa olevaan USB-C-porttiin.

LED-valo vilkkuu trimmerin latauksessa. Kun LED-valo palaa tasaisesti ja lakkaa vilkkumasta, laite on ladattu täyteen.

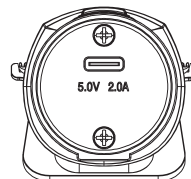

**VAROITUS:** Jos latausvalo alkaa yllättäen vilkkua nopeasti, akku on viallinen. Jos näin tapahtuu, lopeta lataaminen, irrota FX76-trimmeri pistorasiasta tai USB-virtalähteestä ja ota yhteyttä asiakaspalvelukeskukseemme saadaksesi lisäohjeita.

Käytä vain mukana toimitettua USB-C-kaapelia ja USB-adapteria (CA88M) tai sertifioitua USB-virtalähdettä.

Nimellisjännite: 100-240 V ~, 50/60 Hz, 0,5 A  
Nimellisteho: 5,0 V DC, 2000 mA

#### Akkujen ylläpito

Jotta ladattavat akut säilyttäisivät optimaalisen kapasiteettinsa, anna trimmerin akun tyhjentyä, ja lataa se sitten 140 minuutin ajan kuuden kuukauden välein.

#### KÄYTTÖ

1. Käytä laitetta vain kuivissa tiloissa. Älä altista sitä vedelle.
2. Kun laite ei ole käytössä, irrota pistoke pistorasiasta.
3. Laite lämpenee käytön aikana.

#### TRIMMERIN KÄYTTÖÄ KOSKEVAT VAROITUMET

Tämä trimmeri sisältää ladattavan akun. Älä heitä laitetta tai akku tuleen, älä altista niitä kuumuudelle, äläkä lataa, käytä tai jätä niitä ympäristöön, jossa on korkea lämpötila.

## ΕΛΛΗΝΙΚΑ

### Πριν από οποιαδήποτε χρήση της συσκευής, διαβάστε προσεκτικά τις οδηγίες ασφαλείας.

μετασχηματιστής	CA103M
δονήσεις	< 2,5 m/s <sup>2</sup>
LpA (dB(A))	< 70

### ΤΡΙΜΕΡ T-BLADE

#### ΟΔΗΓΙΕΣ ΧΡΗΣΗΣ ΔΙΑΚΟΠΤΗΣ ON/OFF

Για να θέσετε το τρίμερ σε λειτουργία, μετακινήστε τον διακόπτη τροφοδοσίας στη θέση **ON** ("I").

Μόλις ενεργοποιηθεί το τρίμερ, η φωτεινή ένδειξη λειτουργίας θα ανάψει, υποδηλώνοντας ότι η συσκευή είναι σε λειτουργία. Για να διακόψετε τη λειτουργία, μετακινήστε τον διακόπτη τροφοδοσίας στη θέση **OFF** ("O"). **ΠΟΛΥ ΣΗΜΑΝΤΙΚΟ:** Οι λεπίδες πρέπει να καθαρίζονται και να λιπαίνονται τακτικά για τη σωστή λειτουργία της συσκευής. Η μη τακτική καθαριότητα και λίπανση των λεπίδων ακυρώνει την εγγύηση.

#### ΣΥΝΤΗΡΗΣΗ ΤΩΝ ΛΕΠΙΔΩΝ

Εφαρμόζετε πάντα λάδι στις λεπίδες πριν και μετά τη χρήση. Αυτό διασφαλίζει τη μέγιστη απόδοση κοπής και τη σωστή συντήρηση. Κρατήστε το τρίμερ μακριά από

το σώμα σας, σε κεκλιμένη προς τα κάτω θέση, και εφαρμόστε μία σταγόνα λιπαντικού λαδιού BaBylissPRO® στο μπροστινό και στα πλάινα μέρη της λεπίδας κοπής.

Αφαιρέστε το περίσσιο λάδι με ένα μαλακό, στεγνό πανί.

#### ΑΝΤΙΚΑΤΑΣΤΑΣΗ (ΑΦΑΙΡΕΣΗ) ΣΤΕ ΛΕΠΙΔΩΝ

Για να αφαιρέσετε το σετ λεπίδων, θέστε το τρίμερ στη θέση "**O**" (**OFF**).

Αναποδογυρίστε το τρίμερ ώστε τα δόντια της λεπίδας να κοιτούν προς τα κάτω.

Τοποθετήστε το τρίμερ σε επίπεδη επιφάνεια και, χρησιμοποιώντας το παρεχόμενο κατασαβίδι, χαλαρώστε τις βίδες στερέωσης του σετ λεπίδων.

Αφαιρέστε το σετ λεπίδων από το τρίμερ (βλ. Εικ. 1).

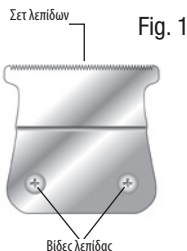

Για να τοποθετήσετε ή να αντικαταστήσετε το σετ λεπίδων του τρίμερ, ακολουθήστε την αντίστροφη διαδικασία, ευθυγραμμίζοντας τον αντικραδασμικό άξονα της

λεπίδας μέσα στο αντικραδασμικό της κινητής λεπίδας (βλ. Εικ. 2). Κρατώντας τη λεπίδα στη θέση της, τοποθετήστε τις βίδες της λεπίδας και σφίξτε τις χαλαρά. Αναποδογυρίστε το τρίμερ και ευθυγραμμίστε το σετ λεπίδων παράλληλα με το επάνω περιβλήμα του τρίμερ.

Fig. 2

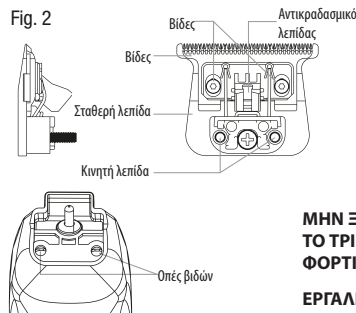

#### ΦΡΟΝΤΙΔΑ ΛΕΠΙΔΩΝ

Επειδή οι λεπίδες του τρίμερ είναι κατασκευασμένες με ακρίβεια για ειδική χρήση, πρέπει να χρησιμοποιούνται πάντα με προσοχή και να καθαρίζονται και να λιπαίνονται τακτικά ώστε να διασφαλίζεται η μέγιστη απόδοση. Μετά από κάθε χρήση του τρίμερ, χρησιμοποιείτε το παρεχόμενο βουρτσάκι καθαρισμού για να απομακρύνετε τις τρίχες που έχουν συγκεντρωθεί στις λεπίδες. Για λίπανση, εφαρμόστε λίγες σταγόνες λαδιού στις λεπίδες και αφαιρέστε το περίσσιο λάδι με στεγνό πανί. Καθαρίστε το περιβλήμα με στεγνό πανί.

Οποιαδήποτε άλλη εργασία συντήρησης πρέπει να πραγματοποιείται από εξουσιοδοτημένο τεχνικό, καθώς η συσκευή δεν διαθέτει άλλα εξαρτήματα που μπορούν να επισκευαστούν από τον χρήστη.

Το προϊόν προορίζεται για επαγγελματική χρήση.

#### ΜΗΝ ΞΕΠΛΕΝΕΤΕ ΤΙΣ ΛΕΠΙΔΕΣ, ΤΟ ΤΡΙΜΕΡ Ή ΤΗ ΒΑΣΗ ΦΟΡΤΙΣΗΣ

#### ΕΡΓΑΛΕΙΟ ΡΥΘΜΙΣΗΣ ZERO-GAP

**ΣΗΜΑΝΤΙΚΟ!** Η ρύθμιση zero-gap των λεπίδων πρέπει να πραγματοποιείται μόνο με τη χρήση του εργαλείου ρύθμισης και ακολουθώντας με ακρίβεια τις παρακάτω οδηγίες. Το εργαλείο ρύθμισης είναι απαραίτητο για τη ρύθμιση των λεπίδων σε zero-gap, ώστε να επιτυγχάνεται πιο κοντή και ακριβής κοπή.



**Βήμα 1** – Χρησιμοποιώντας το παρεχόμενο κατσαβίδι, χαλαρώστε απαλά τις δύο μικρές βίδες σε κάθε πλευρά της λεπίδας.



**Βήμα 2** – Σύρετε το εργαλείο zero-gar επάνω στη μαύρη σταθερή λεπίδα μέχρι να εφαρμόσει σφιχτά στο πίσω μέρος της κινητής λεπίδας κοπής.



**Βήμα 3** – Χρησιμοποιώντας τα δάχτυλά σας και από τις δύο πλευρές του εργαλείου zero-gar, πιέστε προς τα επάνω μέχρι η κινητή λεπίδα κοπής να έρθει στο ίδιο ύψος ή ελαφρώς χαμηλότερα από τη μαύρη σταθερή λεπίδα.

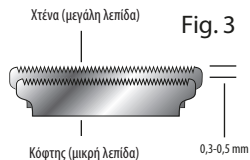

Βεβαιωθείτε ότι οι λεπίδες είναι σωστά ευθυγραμμισμένες. Τα δόντια της μικρότερης λεπίδας (κόφτης) πρέπει να βρίσκονται ελαφρώς χαμηλότερα από το επάνω άκρο της μεγαλύτερης λεπίδας (χτένα) — περίπου 1/84" έως 1/50" (βλ. Εικ. 3). Αν οι λεπίδες δεν είναι σωστά ευθυγραμμισμένες, μπορεί να προκαλέσουν κόψιμο ή ερεθισμό του δέρματος κατά τη χρήση. Αφού ολοκληρωθεί η ευθυγράμμιση, σφίξτε καλά τις βίδες.



**Βήμα 4** – ΒΕΒΑΙΩΘΕΙΤΕ ΟΤΙ Η ΚΙΝΗΤΗ ΛΕΠΙΔΑ ΚΟΠΗΣ ΔΕΝ ΠΡΟΕΞΕΧΕΙ ΠΕΡΑ ΑΠΟ ΤΗ ΣΤΑΘΕΡΗ ΛΕΠΙΔΑ. **ΠΡΟΕΙΔΟΠΟΙΗΣΗ:** ΕΑΝ Η ΛΕΠΙΔΑ ΚΟΠΗΣ ΠΡΟΕΞΕΧΕΙ ΠΕΡΑ ΑΠΟ ΤΗ ΣΤΑΘΕΡΗ ΛΕΠΙΔΑ, ΥΠΑΡΧΕΙ ΚΙΝΔΥΝΟΣ ΤΡΑΥΜΑΤΙΣΜΟΥ.



**Βήμα 5** – Αφού ρυθμίσετε τη λεπίδα σε zero-gar ή σύμφωνα με τις προτιμήσεις σας, σφίξτε απαλά τις δύο βίδες σε κάθε πλευρά της λεπίδας, κρατώντας το εργαλείο zero-gar στη θέση του. Εάν η ρύθμιση δεν

είναι ικανοποιητική μετά τη δοκιμή, επαναλάβετε τη διαδικασία ρύθμισης.

#### ΟΔΗΓΙΕΣ ΦΟΡΤΙΣΗΣ

Το τρίμερ FRESHFX φορτίζεται με καλώδιο **USB-C**.

Για να φορτίσετε το τρίμερ, συνδέστε το καλώδιο USB-C στη θύρα USB-C στο κάτω μέρος της συσκευής. Η φωτεινή ένδειξη LED αναβοσβήνει κατά τη φόρτιση. Όταν η ένδειξη LED παραμένει αναμμένη χωρίς να αναβοσβήνει, η συσκευή είναι πλήρως φορτισμένη.

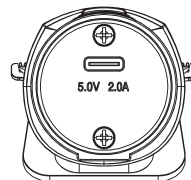

**ΠΡΟΕΙΔΟΠΟΙΗΣΗ:** Εάν η ένδειξη φόρτισης αρχίσει ξαφνικά να αναβοσβήνει γρήγορα, η μπαταρία είναι ελαττωματική. Σε αυτή την περίπτωση, διακόψτε τη φόρτιση, αποσυνδέστε το τρίμερ FX76 από την πρίζα ή την πηγή USB και επικοινωνήστε με το Τμήμα Εξυπηρέτησης Πελατών για περαιτέρω οδηγίες. Χρησιμοποιείτε μόνο το παρεχόμενο καλώδιο USB-C και τον αντάπτορα USB (CA88M) ή πιστοποιημένη πηγή τροφοδοσίας USB. Ονομαστική τάση εισόδου: 100–240V ~, 50/60Hz, 0,5A Ονομαστική έξοδος: 5,0V DC, 2000mA

#### ΣΥΝΤΗΡΗΣΗ ΜΠΑΤΑΡΙΩΝ

Για τη διατήρηση της βέλτιστης χωρητικότητας των επαναφορτιζόμενων μπαταριών, το τρίμερ πρέπει να αποφορτίζεται πλήρως και στη συνέχεια να επαναφορτίζεται για 140 λεπτά κάθε 6 μήνες.

#### ΛΕΙΤΟΥΡΓΙΑ

1. Χρήση μόνο σε στεγνά περιβάλλοντα. Μην εκθέτετε τη συσκευή σε νερό.
2. Όταν δεν χρησιμοποιείται, αποσυνδέτετε πλήρως τη συσκευή.
3. Η συσκευή θερμαίνεται κατά τη λειτουργία.

#### ΠΡΟΦΥΛΑΞΕΙΣ ΛΕΙΤΟΥΡΓΙΑΣ

Το τρίμερ περιέχει επαναφορτιζόμενη μπαταρία. Μην απορρίπτετε τη συσκευή ή την μπαταρία στη φωτιά, μην τις θερμαίνετε και μην τις φορτίζετε, χρησιμοποιείτε ή αποθηκεύετε σε περιβάλλον υψηλής θερμοκρασίας.

#### ΚÄYTTÖ

1. Käytä laitetta vain kuivissa tiloissa. Älä altista sitä vedelle.
2. Kun laite ei ole käytössä, irrota pistoke pistorasiasta.
3. Laite lämpenee käytön aikana.

#### TRIMMERIN KÄYTTÖÄ KOSKEVAT VAROTOIMET

Tämä trimmeri sisältää ladattavan akun. Älä heitä laitetta tai akkua tuleen, älä altista niitä kuumuudelle, äläkä lataa, käytä tai jätä niitä ympäristöön, jossa on korkea lämpötila.

## MAGYAR

**A készülék használata előtt olvassa el figyelmesen a biztonsági utasításokat!**

Adapter	CA103M
Rezgések	< 2,5 m/s <sup>2</sup>
LpA (dB(A))	< 70

### T-KÉSES FORMÁZÓ NYÍRÓGÉP

#### HASZNÁLATI ÚTMUTATÓ BE-/KI KAPCSOLÓ

A hajnyíró használatához állítsa a kapcsolót BE (« I ») helyzetbe. A hajnyíró bekapcsolása után jelzőfény jelzi, hogy a készülék működik.

A készülék kikapcsolásához állítsa a kapcsolót KI (« 0 ») helyzetbe.

**NAGYON FONTOS:** Az optimális működés érdekében a késeket rendszeresen tisztítani és olajozni kell. Ennek az előírásnak a figyelmen kívül hagyása érvényteleníti a jótállást.

#### A KÉSEK KARBANTARTÁSA

Használat előtt és után mindig olajozza meg a késeket. Ez biztosítja az optimális vágási teljesítményt és a kifogástalan működést.

Tartsa távol a nyírógépet a testétől, függőlegesen helyzetben lefelé, és tegyen egy csepp BaBylissPRO® kenőolajat a kés elejére és oldalaira. A felesleges mennyiséget puha és száraz ronggyal törölje le.

#### A KÉSEK CSERÉJE (KISZERELÉSE)

A kések eltávolításához állítsa a nyírógépet KI (« 0 ») helyzetbe. Fordítsa el úgy, hogy a fogak lefelé nézzenek.

Helyezze a nyírógépet egy sík felületre, majd a mellékelt csavarhúzóval lazítsa ki a késeket rögzítő csavarokat. Vegye ki a késeket (lásd 1. ábra).

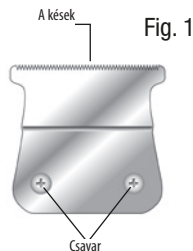

A kések behelyezéséhez vagy cseréjéhez fordított sorrendben járjon el: igazítsa a késtartó tengelyt a mozgó késhez (lásd 2. ábra). Tartsa a kést a helyén, tegye vissza a csavarokat és enyhén húzza meg őket. Fordítsa meg a nyírógépet és igazítsa a késeket a felső készülékházzal párhuzamosra

50

Fig. 2

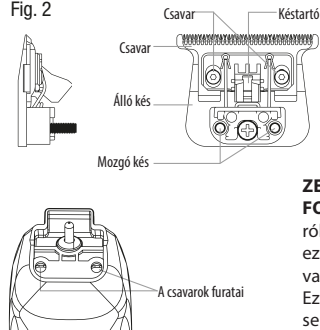

#### A KÉSEK KARBANTARTÁSA

A kések meghatározott felhasználási célra, nagy pontossággal készülnek. Kezelje őket körültekintően, és az optimális teljesítmény érdekében rendszeresen tisztítsa és olajozza meg őket.

Minden használat után kefélje ki a maradék hajszájakat a mellékelt kefével. Kezelje néhány csepp olajat a késekre és törölje le a felesleges mennyiséget egy száraz ronggyal. A készülékházat száraz ronggyal tisztítsa.

Minden egyéb beavatkozást hivatalos szerviznek kell elvégeznie, mert a készülék nem tartalmaz a felhasználó által javítható alkatrészt.

Ez a termék kizárólag professzionális használatra szolgál.

**NE ÖBLÍTSE LE A KÉSEKET, SEM A NYÍRÓGÉPET.**

**ZERO-GAP BEÁLLÍTÓ ESZKÖZ FONTOS!** A nullára állítást kizárólag a mellékelt szerszámmal és ezen utasítások pontos betartásával végezze.

Ez a szerszám lehetővé teszi a kések beállítását a tisztább és pontosabb vágás érdekében.



**1/** A mellékelt csavarhúzóval lazítsa meg kissé a két kis csavart a kés mindkét oldalán.



**2/** Csúsztassa a nullára állító eszközt a fekete álló késre, amíg nem érintkezik a mozgó kessel.

51



**3/** Tolja felfelé addig, amíg a mozgó kés az álló késsel egy vonalba, vagy kissé az alá nem kerül. A kis kés fogainak kissé hátrább kell kerülniük, a nagy késhez képest (körülbelül 0,3 - 0,5 mm-rel).

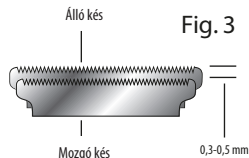

Ellenőrizze, hogy a kések megfelelően egy vonalban vannak.

A kis kés (mozgó kés) fogainak a nagy kés (mobil kés) felső szélé alatt kell lenniük — körülbelül 0,3 - 0,5 mm eltéréssel (lásd 3. ábra).

Ha a kések nincsenek megfelelően egy vonalban, vágás közben megvághatják vagy felsérthetik a bőrt.

A kések beállítása után húzza meg erősen a csavarokat.



**4/ ELLENŐRIZZE, HOGY A MOZGÓ KÉS NEM ÉR TÚL A ÁLLÓ KÉSEN. ELLENKEZŐ ESETBEN MEGVÁGHATJA A BŐRT.**



**5/** A beállítás elvégzése után tartsa helyben a szerszámot és húzza meg újra a csavarokat. Ha a beállítás nem kielégítő, kezdje újra.

#### TÖLTÉSI ÚTMUTATÓ

A FRESHFX nyírógép töltése USB-C kábellel történik.

Dugja be a kábelt a nyírógép alján lévő USB-C aljzatba.

Töltés közben a LED jelzőfény villog, majd a töltés befejezése után folyamatosan világít.



**FIGYELEM!** Ha a jelzőfény gyorsan villog, az akkumulátor hibás. Húzza ki azonnal és forduljon a vevőszolgálatához.

Kizárólag a mellékelt kábelt és adaptert, illetve tanúsított USB-forrást használjon.

Bemeneti feszültség 100-240 V~, 50/60 Hz, 0,5 A

Kimenet: 5 V DC, 2000 mA

#### Az akkumulátorok karbantartása:

Az optimális kapacitás fenntartása érdekében hat havonta merítse le teljesen a nyírógépet, majd töltsen 140 perdig.

#### HASZNÁLAT

1. Kizárólag száraz környezetben használja. Ne tegye ki víz hatásványának.
2. Húzza ki teljesen a készüléket, ha nem használja.
3. A készülék használat közben enyhén melegszik.

## POLSKI

**Przed użyciem urządzenia, dokładnie przeczytać poniższe zalecenia bezpieczeństwa.**

Zasilacz	CA103M
Wibracje	< 2,5 m/s <sup>2</sup>
LpA (dB(A))	< 70

### T-KÉSES FORMÁZÓ NYÍRÓGÉP

#### HASZNÁLATI ÚTMUTATÓ BE-/KI KAPCSOLÓ

A hajnyíró használatához állítsa a kapcsolót BE (« I ») helyzetbe.

A hajnyíró bekapcsolása után jelzőfény jelzi, hogy a készülék működik.

A készülék kikapcsolásához állítsa a kapcsolót KI (« 0 ») helyzetbe.

**NAGYON FONTOS:** Az optimális működés érdekében a késeket rendszeresen tisztítani és olajozni kell. Ennek az előírásnak a figyelmen kívül hagyása érvényteleníti a jótállást.

#### A KÉSEK KARBANTARTÁSA

Használat előtt és után mindig olajozza meg a késeket. Ez biztosítja az optimális vágási teljesítményt és a kifogástalan működést. Tartsa távol a nyírógépet a testétől, függőleges helyzetben lefelé, és tegyen egy csepp BaBylissPRO®

kenőolajat a kés elejére és oldalaira. A felesleges mennyiséget puha és száraz ronggyal törölje le.

#### A KÉSEK CSERÉJE (KISZERELÉSE)

A kések eltávolításához állítsa a nyírógépet KI (« 0 ») helyzetbe.

Fordítsa el úgy, hogy a fogak lefelé nézzenek.

Helyezze a nyírógépet egy sik felületre, majd a mellékelt csavarhúzóval lazítsa ki a késeket rögzítő csavarokat. Vegye ki a késeket (lásd 1. ábra).

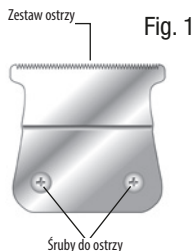
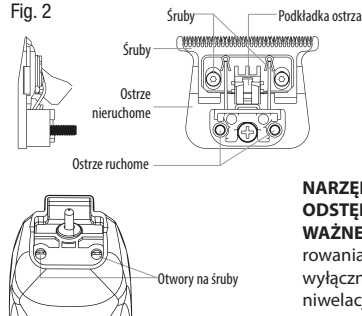

Fig. 1

Aby zainstalować lub wymienić zestaw ostrzy trymera, wykonaj procedurę w odwrotnej kolejności, ustawiając wał poduszki ostrza w ruchomej poduszce ostrza (patrz rys. 2). Przytrzymaj ostrze, wkręć śruby ostrza i dokręć je luźno. Odwróć trymer i ustaw zestaw ostrzy równoległe do górnej obudowy urządzenia.

Fig. 2



#### PIELĘGNACJA OSTRZA

Ponieważ ostrza trymera są precyzyjnie wykonane z myślą o bardzo szczególnych zastosowaniach, należy zawsze obchodzić się z nimi ostrożnie oraz regularnie je czyścić i oliwić, aby zapewnić ich maksymalną wydajność. Po każdym zakończeniu używania trymera użyj dołączonego pędzelka do czyszczenia i usuń włosy, które zgromadziły się na ostrzach. Aby naoiliwić ostrza, nałóż na nie kilka kropli oleju. Nadmiar oleju wytrzyj suchą ściereczką. Wyczyść obudowę suchą ściereczką.

Wszelkie inne czynności konserwacyjne powinny być wykonywane przez autoryzowanego przedstawiciela, ponieważ urządzenie nie posiada innych części, które mogą być konserwowane przez użytkownika. Ten produkt jest przeznaczony do użytku komercyjnego.

**NIE PŁUCZ OSTRZA, TRYMERA ANI STACJI ŁADOWANIA**

#### NARZĘDZIE DO NIWELACJI ODSTĘPU MIĘDZY OSTRZAMI

**WAŻNE!** Podejmij próby wyzerowania odstępu między ostrzami wyłącznie za pomocą narzędzia do niwelacji i postępuj zgodnie z poniższymi instrukcjami. Narzędzie to jest wymagane do niwelacji odstępu między ostrzami, co zapewnia dokładniejsze i bardziej precyzyjne cięcie.



**Krok 1** – Przy użyciu dołączonego śrubokręta delikatnie poluzuj dwie małe śrubki po obu stronach ostrza.



**Krok 2** – Przesuń narzędzie do niwelacji odstępu między ostrzami nad czarnym ostrzem nieruchomym, aż przylgnie do tylnej części ruchomego ostrza tnącego.



**Krok 3** – Używając palców po obu stronach narzędzia do niwelowania odstępu między ostrzami, popchnij je w górę, aż ostrze tnące znajdzie się na równi z czarnym ostrzem nieruchomym lub nieco poniżej niego.

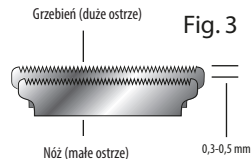

Upewnij się, że ostrza są prawidłowo ustawione. Zęby mniejszego ostrza (noża) powinny znajdować się nieco poniżej górnej krawędzi większego ostrza (grzebień) – w odległości około 0,3–0,5 mm od siebie (zob. rys. 3). Jeśli ostrza nie są prawidłowo ustawione, mogą skaleczyć lub zadrapać skórę podczas

przycinania. Po wyrównaniu ostrzy mocno dokręć śruby.



**Krok 4** – SPRAWDŹ, CZY OSTRZE TNĄCE NIE WYSTAJE POZA OSTRZE NIERUCHOME. OSTRZEŻENIE: JEŚLI OSTRZE TNĄCE WYSTAJE POZA OSTRZE NIERUCHOME, ISTNIEJE RYZYKO SKALECZENIA SIĘ.



**Krok 5** – Po zniwelowaniu odstępu między ostrzami lub wyregulowaniu go według własnych upodobań delikatnie dokręć dwie śruby po obu stronach ostrza, przytrzymując narzędzie do niwelowania odstępu na miejscu. Jeśli po przetestowaniu ostrze nie jest wyregulowane w sposób zadowalający, powtórz proces regulacji.

## INSTRUKCJE ŁADOWANIA

Trymer FRESHFX jest ładowany za pomocą kabla USB-C. Aby naładować trymer, podłącz kabel USB-C do gniazda USB-C na spodzie urządzenia.

Podczas ładowania trymera dioda LED będzie migać. Gdy dioda LED świeci światłem ciągłym i przestaje migać, oznacza to, że urządzenie jest w pełni naładowane.

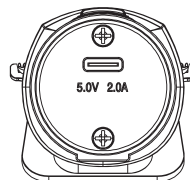

**OSTRZEŻENIE:** jeśli kontrolka ładowania nagle zacznie szybko migać, akumulator jest uszkodzony. Jeśli tak się stanie, przerwij ładowanie, odłącz trymer od źródła zasilania / USB i skontaktuj się z Centrum Obsługi Klienta, aby uzyskać dalsze wskazówki.

Używaj wyłącznie dołączonego kabla USB-C i adaptera USB (CA88M) lub certyfikowanego źródła zasilania USB.

Znamionowe napięcie wejściowe: 100-240V ~, 50/60Hz, 0.5A

Moc znamionowa: 5,0 V DC, 2000 mA

## Konserwacja akumulatorów

Aby utrzymać optymalną pojemność akumulatorów, co 6 miesięcy całkowicie rozładuj urządzenie, a następnie ładuj przez 140 godzin.

## EKSPLOATACJA

1. Wyłącznie do użytku w suchym miejscu. Nie narażaj na kontakt z wodą.
2. Gdy urządzenie nie jest używane, odłącz je całkowicie od zasilania.
3. Urządzenie nagrzewa się podczas pracy.

## ŚRODKI OSTROŻNOŚCI DOTYCZĄCE OBSŁUGI TRYMERA

Trymer jest wyposażony w akumulator. Nie wrzucaj urządzenia ani akumulatora do ognia, nie podgrzewaj, nie ładuj, nie używaj ani nie pozostawiaj w środowisku o wysokiej temperaturze.

## ČESKY

**Před použitím přístroje si prosím pozorně přečtete bezpečnostní pokyny.**

Adaptér	CA103M
Vibrace	< 2,5 m/s <sup>2</sup>
LpA (dB(A))	< 70

### ZASTŘIHOVAČ ST-ČEPELÍ

#### NÁVOD K OBSLUZE PŘEPÍNAČ ZAP/VYP

Pro uvedení zastříhovače do provozu přepněte přepínač do polohy ZAP („I“).

Po zapnutí zastříhovače se rozsvítí kontrolka napájení, která signalizuje, že je zastříhovač zapnutý. Chcete-li zastavit provoz, přepněte přepínač do polohy VYP („0“).

**VELMI DŮLEŽITÉ:** pro zajištění správné funkce je třeba čepele pravidelně čistit a mazat. Nebudete-li čepele pravidelně čistit a mazat, zanikne záruka.

#### ÚDRŽBA ČEPELÍ

Před použitím a po použití čepele vždy naolejujte. To se zajistí maximální stříhací výkon a správná údržba. Držte zastříhovač od těla v poloze směrem dolů a naneste kapku mazacího oleje BaByliss-PRO® na přední a boční stranu čepele. Přebytný olej setřete měkkým suchým hadříkem.

#### VYMĚNA (DEMONTÁŽ) SADY ČEPELÍ

Chcete-li sadu čepele vyjmout, otočte zastříhovač do polohy „0“ (VYP). Otočte zastříhovač vzhůru nohama tak, aby zuby zastříhovače směřovaly dolů. Položte zastříhovač na rovný povrch a pomocí přiloženého šroubováku uvolněte upevňovací šrouby sady čepele. Vyměňte sadu čepele ze zastříhovače (viz obr. 1).

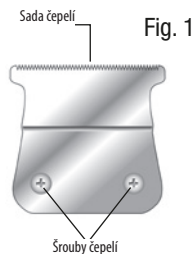

Chcete-li nainstalovat nebo vyměnit sadu čepele, proveďte opačný postup a zároveň očištěte tlumicího dorazu čepele s tlumícím dorazem pohyblivé čepele (viz obr. 2). Když čepel drží na místě, vyměňte šrouby čepele a volně je utáhněte. Otočte zastříhovač a vyrovnejte sadu čepele rovnoběžně s horním krytem zastříhovače.

Fig. 2

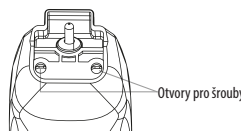
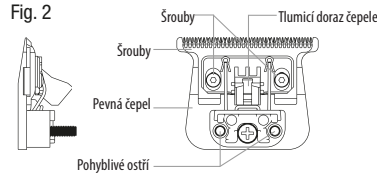

#### ÚDRŽBA ČEPELÍ

Protože jsou čepele precizně vyrobeny pro speciální použití, je třeba s nimi vždy zacházet opatrně a pravidelně je čistit a mazat, aby se zajistil jejich maximální výkon. Po každém použití zastříhovače použijte přiložený čistící kartáček a vyčistěte všechny volné chlupy, které se nahromadily v čepele. Na čepele naneste několik kapek oleje a přebytečný olej setřete suchým hadříkem. Kryt otřete suchým hadříkem.

Veškeré další servisní úkony by měl provádět autorizovaný servisní zástupce, protože spotřebič nemá žádné další díly, které by mohl opravovat uživatel. Tento výrobek je určen ke komerčnímu použití. ČEPEL, ZASTŘIHOVAČ ANI NABÍJEČKU NEOPLACHUJTE.

#### NÁSTROJ PRO NASTAVENÍ NULOVÉ MEZERY DŮLEŽITÉ!

Nulovou mezuru čepele se snažte nastavit pouze pomocí seřizovacího nástroje a přesně podle těchto pokynů. Seřizovací nástroj je nutný k nastavení nulové mezery čepele, čímž se dosáhne těsnějšího a přesnějšího stříhu.



**Krok 1** – Pomocí přiloženého šroubováku opatrně uvolněte dva malé šrouby na každé straně čepele.



**Krok 2** – Nasuňte nástroj pro nastavení nulové mezery na upe-

vněnou čepel tak, aby těsně přiléhala k zadní části pohyblivé čepele.



**Krok 3** – Prsty tlačte nahoru na obou stranách nástroje pro nastavení nulové mezery, dokud se stříhací čepel nedostane na úroveň upevněné čepele nebo mírně pod ní.

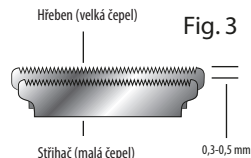

Ujistěte se, že jsou čepele správně seřízeny. Zuby menší čepele (stříhače) by měly ležet mírně pod horním okrajem větší čepele (hřebenu) – přibližně 1/84" (0,3 mm) až 1/50" (0,5 mm) od sebe (viz obr. 3). Pokud nebudou čepele správně seřízeny, mohou vás při zastříhování pořezat nebo poškrábat. Po vyrovnání břitů pevně utáhněte šrouby.



**Krok 4** – UJISTĚTE SE, ŽE POHYBLIVÝ BŘÍT NEPŘESAHUJE UPEVNĚNÝ BŘÍT. VÁROVÁNÍ: POKUD ZASTŘIHOVACÍ BŘÍT PŘESAHUJE UPEVNĚNÝ BŘÍT, MŮŽE DOJÍT K POŘEZÁNÍ



**Krok 5** – Jakmile bude čepel nastavena na nulovou mezeru nebo podle vašich představ, jemně utáhněte dva šrouby na každé straně čepele a držte nástroj pro nastavení nulové mezery na místě. Pokud nebude čepel po vyzkoušení uspokojivě nastavena, zopakujte seřízení.

#### POKyny K NABÍJENÍ

Zastříhovač FRESHFX se nabíjí pomocí kabelu USB-C. Chcete-li zastříhovač nabít, zasuňte kabel USB-C do portu USB-C ve spodní části zastříhovače.

Během nabíjení zastříhovače bude blikat kontrolka LED. Když kontrolka LED svítí nepřetržitě a přestane blikat, je zastříhovač plně nabitý.

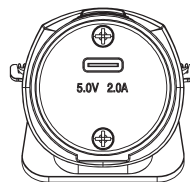

**VÁROVÁNÍ:** Pokud kontrolka nabíjení začne náhle rychle blikat, je baterie vadná. Pokud k tomu dojde, zastavte nabíjení, odpojte zastříhovač FX76 ze zásuvky / USB a obraťte se na naše zákaznické centrum, kde vám poradí.

Používejte dodaný kabel USB-C a adaptér USB (CA88M) nebo certifikovaný zdroj napájení USB.

Jmenovité vstupní napětí: 100–240V ~, 50/60 Hz, 0,5 A

Jmenovitý výkon: 5,0 V DC, 2000 mA

#### Údržba baterií

Aby byla zachována optimální kapacita dobíjecích baterií, je třeba zastříhovač každých 6 měsíců zcela vybit a poté dobíjet po dobu 140 minut.

#### PROVOZ

1. Pouze pro použití v suchu. Nevystavujte působení vody.
2. Pokud zařízení nepoužíváte, zcela jej odpojte od napájení.
3. Zařízení se během používání zahřívá.

#### PROVOZní POKyny K ZASTŘIHOVAČI

Tento zastříhovač obsahuje dobíjecí baterii. Nevhazujte zařízení ani baterii do ohně, nevystavujte je vysokým teplotám, nenabíjejte je, nepoužívejte je ani je nenechávejte v prostředí s vysokou teplotou.

## РУССКИЙ

**Прежде, чем использовать аппарат, внимательно прочтите правила техники безопасности.**

адаптер	CA103M
вибрации	< 2,5 m/s <sup>2</sup>
LpA (dB(A))	< 70

**ТРИММЕР С Т-ОБРАЗНЫМ НОЖЕВЫМ БЛОКОМ**

**РУКОВОДСТВО ПО ЭКСПЛУАТАЦИИ**

**ПЕРЕКЛЮЧАТЕЛЬ ON/OFF (вкл./выкл.)**

Чтобы включить триммер, переведите переключатель в положение ON ("I") (вкл.).

Сразу же после включения триммера загорится световой индикатор питания, указывающий на то, что прибор функционирует.

Чтобы выключить триммер, переведите переключатель в положение OFF ("0") (выкл.).

**ОБРАТИТЕ ОСОБОЕ ВНИМАНИЕ:**

для обеспечения надлежащего функционирования прибора необходимо регулярно очищать и смазывать лезвия ножевого блока. Несоблюдение данного требования приведет к аннули-

рованию гарантии.

**УХОД ЗА ЛЕЗВИЯМИ**

Лезвия ножевого блока следует смазывать до начала и по окончании использования прибора: это необходимо для поддержания оптимальных режущих характеристик прибора и осуществления надлежащего ухода. Удерживая триммер наклоненным вниз, на расстоянии от себя, капните смазочным маслом BaBylissPRO® посередине и по краям подвижного лезвия. Вытрите излишки масла мягкой сухой тканью.

**КАК СНЯТЬ/ЗАМЕНИТЬ НОЖЕВОЙ БЛОК**

Перед тем как снять ножевой блок, выключите прибор (переключатель в положении «0» OFF / выкл.) Поверните триммер зубчиками вниз. Положите прибор на ровную поверхность. С помощью прилагаемой отвертки ослабьте крепежные винты ножевого блока. Снимите ножевой блок с триммера, как показано на рисунке (Fig. 1).

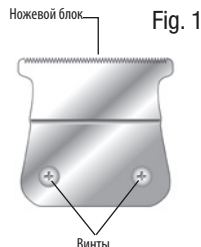

Чтобы установить снятый ножевой блок на прежнее место, либо установить на прибор новый ножевой блок, действуйте в обратном порядке: совместите

ось плоской пружины-амортизатора с осью подвижного ножа, как показано на рисунке (Fig. 2). Затем, придерживая ножевой блок, наживите винты, не затягивая их. Переверните триммер и выровняйте режущие кромки ножей строго параллельно верхнему краю корпуса прибора.

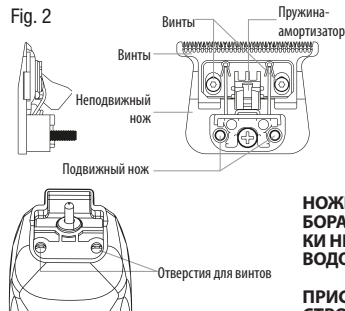

**УХОД ЗА НОЖАМИ**

Ножи триммера, изготовленные с высокой точностью и предназначенные для выполнения строго определенной функции, требуют особо тщательного ухода и регулярной очистки с целью обеспечения максимальной эффективности функционирования. После каждого использования триммера очищайте ножи от накопившихся на них состриженных волосков с помощью щеточки, включенной в комплект поставки. Чтобы смазать лезвия, нанесите на них несколько капель масла и вытрите излишки сухой тканью.

Поскольку прибор не содержит никаких других деталей, которые могли бы быть отремонтированы или заменены пользователем,

все остальные виды техобслуживания или ремонта должны выполняться техническим специалистом авторизованного сервисного центра.

Данное изделие предназначено для профессионального использования.

**НОЖЕВОЙ БЛОК, КОРПУС ПРИБОРА И ПОДСТАВКУ ДЛЯ ЗАРЯДКИ НЕ СЛЕДУЕТ ОПОЛАСКИВАТЬ ВОДОЙ.**

**ПРИСПОСОБЛЕНИЕ ДЛЯ НАСТРОЙКИ НУЛЕВОГО ЗАЗОРА**

**ОБРАТИТЕ ВНИМАНИЕ!** Для настройки нулевого зазора ножей настоятельно рекомендуется пользоваться только специальным приспособлением, включенным в комплект поставки прибора, и строго следовать инструкциям.

Данное приспособление специально предназначено для настройки нулевого зазора, что обеспечивает более короткую и аккуратную стрижку.



**Шаг 1** – С помощью прилагаемой отвертки слегка отожмите 2 маленьких винта с обеих сторон ножевого блока.



**Шаг 2** – Наденьте приспособление для настройки нулевого зазора на черный неподвижный нож таким образом, чтобы оно вплотную прилегало к задней части подвижного ножа.



**Шаг 3** – Взяв пальцами с обеих сторон за приспособление для настройки нулевого зазора, подтолкните его вверх до тех пор, пока подвижный нож не окажется на одном уровне с черным неподвижным ножом или чуть ниже него.

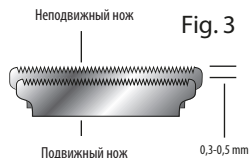

Удостоверьтесь в том, что режущие кромки ножей выровнены надлежащим образом. Зубья подвижного (маленького) ножа должны быть на 0,3 – 0,5 мм ниже режущей кромки неподвижного (большого) ножа, как показано на рисунке (Fig.3). Плохо выровненные ножи могут стать причиной царапин или порезов кожи при стрижке триммером. После того, как ножи были выровнены надлежащим образом, зажмите винты.



**Шаг 4** – ПРОСЛЕДИТЕ ЗА ТЕМ, ЧТОБЫ РЕЖУЩАЯ КРОМКА ПОДВИЖНОГО НОЖА НИ В КОЕМ СЛУЧАЕ НЕ ВЫСТУПАЛА НАД РЕЖУЩЕЙ КРОМКОЙ НЕПОДВИЖНОГО НОЖА. В ПРОТИВНОМ СЛУЧАЕ ЭТО МОЖЕТ СТАТЬ ПРИЧИНОЙ ПОРЕЗОВ ПРИ СТРИЖКЕ.



**Шаг 5** – После того как ножи будут настроены на нулевой (или иной

желаемый) зазор, аккуратно затяните винты с обеих сторон ножевого блока, придерживая на месте приспособление для настройки. Проверьте настройку ножей. Если окажется, что ножи настроены неточно, повторите процесс регулировки.

## ИНСТРУКЦИИ ПО ЗАРЯДКЕ

Триммер FRESHFX заряжается с помощью кабеля USB-C. Вставьте кабель USB-C в порт USB-C в нижней части прибора.

Во время зарядки прибора будет мигать светодиодный индикатор. По окончании зарядки световой индикатор будет гореть непрерывно.

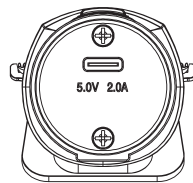

**ПРЕДУПРЕЖДЕНИЕ:** Если индикатор зарядки внезапно начнет быстро мигать, это означает, что аккумуляторная батарейка повреждена. В этом случае прекратите зарядку, отсоедините триммер от блока питания USB и обратитесь в Центр обслуживания клиентов для получения дальнейших рекомендаций. Используйте только прилагаемый кабель и сетевой адаптер (CA88M), либо сертифицирован-

ный блок питания USB. Номинальные параметры на входе: 100-240V ~, 50/60Hz, 0.5A На выходе: 5.0 V DC, 2000mA

## Поддержание работоспособности батареек

Для поддержания оптимальной емкости перезаряжаемых батареек раз в 6 месяцев триммеру следует дать возможность полностью разрядиться, а затем снова зарядить его в течение 140 минут.

## ПРАВИЛА ИСПОЛЬЗОВАНИЯ

1. Используйте прибор только в сухих помещениях. Не допускайте попадания воды.
2. Если прибор не используется, выключите его и отключите от сети.
3. В процессе функционирования прибор может слегка нагреваться.

## МЕРЫ ПРЕДОСТОРОЖНОСТИ

Триммер содержит перезаряжаемую аккумуляторную батарейку. Не бросайте в огонь ни прибор, ни батарейку; не подвергайте тепловому воздействию, не заряжайте, не используйте и не храните прибор в условиях высокой температуры.

электрическая машинка для стрижки волос  
Срок гарантии на изделие 1 год

Производитель: Бэбилис САРЛ  
Промышленная зона Валь дэ Кальвини  
59141 Иви  
Франция



Сделано в Китае

## TÜRKÇE

### Cihazı kullanmadan önce güvenlik talimatlarını dikkatlice okuyun.

Adaptör	CA103M
Titreşimler	< 2,5 m/s <sup>2</sup>
LpA (dB(A))	< 70

### ТРИММЕР С Т-ОБРАЗНЫМ НОЖЕВЫМ БЛОКОМ

### РУКОВОДСТВО ПО ЭКСПЛУАТАЦИИ

### ПЕРЕКЛЮЧАТЕЛЬ ON/OFF (вкл./выкл.)

Чтобы включить триммер, переведите переключатель в положение ON ("I") (вкл.).

Сразу же после включения триммера загорится световой индикатор питания, указывающий на то, что прибор функционирует.

Чтобы выключить триммер, переведите переключатель в положение OFF ("0") (выкл.).

**ОБРАТИТЕ ОСОБОЕ ВНИМАНИЕ:** для обеспечения надлежащего функционирования прибора необходимо регулярно очищать и смазывать лезвия ножевого блока. Несоблюдение данного требования приведет к аннулированию гарантии.

### УХОД ЗА ЛЕЗВИЯМИ

Лезвия ножевого блока следует смазывать до начала и по оконча-

нии использования прибора: это необходимо для поддержания оптимальных режущих характеристик прибора и осуществления надлежащего ухода. Удерживая триммер наклоненным вниз, на расстоянии от себя, капните смазочным маслом BaBylissPRO® посередине и по краям подвижного лезвия. Вытрите излишки масла мягкой сухой тканью.

### КАК СНЯТЬ/ЗАМЕНИТЬ НОЖЕВОЙ БЛОК

Перед тем как снять ножевой блок, выключите прибор (переключатель в положении «0» OFF / выкл.). Поверните триммер зубчиками вниз. Положите прибор на ровную поверхность. С помощью прилагаемой отвертки ослабьте крепежные винты ножевого блока. Снимите ножевой блок с триммера, как показано на рисунке (Fig. 1).

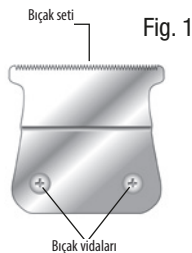

Тıraş makinesinin bıçak setini takmak veya değiştirmek için prosedürü ters yönde izleyin, bıçak yastığı milini hareketli bıçak yastığıyla hizalayın (bkz. Şek. 2). Bıçağı yerinde tutarak bıçak vidalarını çıkarın ve hafifçe sıkın. Tıraş makinesini çevirin ve bıçak setini tıraş makinesin üst gövdesine paralel olacak şekilde hizalayın.

Fig. 2

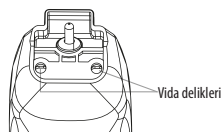
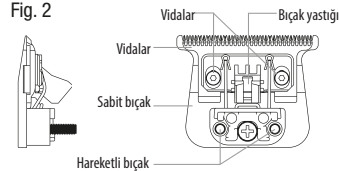

### BIÇAĞIN BAKIMI

Tıraş makinesi bıçakları çok özel kullanım için hassas üretildiğinden daima dikkatle kullanılmalı ve maksimum performansın elde edilmesi için düzenli olarak temizlenmeli ve yağlanmalıdır. Tıraş makinesini kullanmayı bitirdiğiniz her seferde, bıçaklarda biriken kılları fırçayla almak için ürünle birlikte verilen temizleme fırçasını kullanın. Yağlamak için bıçaklara birkaç damla yağ damlatın ve fazla yağı kuru bir bezle silin. Gövdeyi kuru bir bezle temizleyin.

Cihazda kullanıcı tarafından bakımı yapılabilir başka parça olmadığından, diğer bakım işlemleri yetkili servis temsilcisi tarafından yapılmalıdır. Bu ürün, ticari kullanıma uygun değildir.

**BIÇAĞI, TIRAŞ MAKİNESİNİ VEYA ŞARJ ALTIĞINI YIKAMAYIN**

**BOŞLUKSUZ AYARLAMA ALETİ ÖNEMLİ!** Bıçakların boşluksuz ayarlanması yalnızca ayarlama aleti kullanılarak ve bu talimatlara çok hassas bir şekilde uyularak yapılabilir. Bıçakları sıfır boşluğa ayarlamak için ayarlama aleti gereklidir; böylece daha yakın, daha hassas bir kesim elde edilir.



**Adım 1 –** Ürünle birlikte verilen tornavidayı kullanarak bıçağın her iki tarafındaki iki küçük vidayı hafifçe çıkarın.



**Adım 2** – Sıfır boşluk aletini siyah sabit bıçağa hareketli kesme bıçağının arka kısmına sıkıyacak şekilde kaydırın.



**Adım 3** – Sıfır boşluk aletinin her iki kenarında parmaklarınızı kullanarak, kesme bıçağı siyah sabit bıçakla eşit veya hafif altında olana kadar yukarı itin.

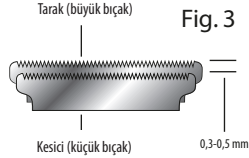

Bıçakların doğru hizalandığından emin olun. Küçük bıçağın (kesici) dişleri büyük bıçağın (tarak) üst kenarının hafifçe altına dayanmalıdır. Aralarında yaklaşık 1/84" (0,3 mm) – 1/50" (0,5 mm) mesafe olmalıdır (Bkz. Şek.3). Bıçaklar doğru hizalanmazsa, tıraş olurken cildinizi kesebilir veya çizebilir. Bıçaklar hizalandığında vidaları iyice sıkın.



**Adım 4** – HAREKETLİ KESME BİÇAĞININ SABİT BİÇAĞI AŞMADIĞINDAN EMİN OLUN. UYARI: KESME BİÇAĞI SABİT BİÇAĞI AŞARSA KENDİNİZİ YARALAYABİLİRSİNİZ.



**Adım 5** – Bıçak sıfır boşluğa veya istediğinize ayarlandığında sıfır boşluk aletini yerinde tutarken bıçağın her iki tarafındaki iki vidayı hafifçe sıkın. Bıçak test ettikten sonra istenildiği gibi ayarlanamamışsa, ayarlama işlemi tekrar yapın.

#### ŞARJ TALİMATLARI

FRESHFX tıraş makinesi USB-C kabloyla şarj edilir. Tıraş makinesini şarj etmek için USB-C kablosunu tıraş makinesinin altındaki USB-C bağlantı noktasına bağlayın. Tıraş makinesi şarj olurken LED ışık yanıp sönecektir. LED yanıp sönmeyi bırakıp yanık kaldığında tam şarj olmuştur.

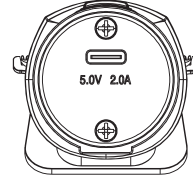

**UYARI:** Şarj ışığı aniden hızlı bir şekilde yanıp sönmeye başlarsa pil arızalıdır. Bu durum meydana gelirse FX76 tıraş makinesinin fişini prizden/USB güç kaynağından çekip daha fazla bilgi için Müşteri Hizmetlerimiz ile iletişime geçin. Birlikte verilen USB-C kablosunu ve USB adaptörünü (CA88M) veya onaylı bir USB güç kaynağını kullanın.

Anma giriş akımı: 100–240 V ~, 50/60 Hz, 0,5 A  
Anma çıkışı: 5,0V DC, 2000 mA

#### Pillerin Korunması

Şarj edilebilir pillerin optimum kapasitesini korumak için tıraş makinesi 6 ayda bir tamamen şarj tüketilene kadar kullanılmalı ve ardından 140 dakika süreyle şarj edilmelidir.

#### ÇALIŞTIRMA

1. Yalnızca kuru yerde kullanılmalıdır. Suya maruz bırakmayın.
2. Kullanılmadığında ünitenin fişini tamamen çekin.
3. Çalışma sırasında ünite ısınacaktır.

#### TIRAŞ MAKİNESİ ÇALIŞTIRMA ÖNLEMLERİ

Bu tıraş makinesi, şarj edilebilir bir pil içerir. Cihazı veya pili ateşe atmayın, ısı uygulamayın veya yüksek sıcaklıktaki ortamlarda şarj etmeyin, kullanmayın veya bırakmayın.

## LIETUVIŲ

**Prieš naudodami prietaisą, atidžiai perskaitykite saugos nurodymus.**

Adapteris	CA103M
Vibracija	< 2,5 m/s <sup>2</sup>
LpA (dB(A))	< 70

**ТРИММЕР С Т-ОБРАЗНЫМ НОЖЕВЫМ БЛОКОМ**

**РУКОВОДСТВО ПО ЭКСПЛУАТАЦИИ**

**ПЕРЕКЛЮЧАТЕЛЬ ON/OFF (вкл./выкл.)**

Чтобы включить триммер, переведите переключатель в положение ON ("I") (вкл.).

Сразу же после включения триммера загорится световой индикатор питания, указывающий на то, что прибор функционирует. Чтобы выключить триммер, переведите переключатель в положение OFF ("0") (выкл.).

**ОБРАТИТЕ ОСОБОЕ ВНИМАНИЕ:** для обеспечения надлежащего функционирования прибора необходимо регулярно очищать и смазывать лезвия ножевого блока. Несоблюдение данного требования приведет к аннулированию гарантии.

### УХОД ЗА ЛЕЗВИЯМИ

Лезвия ножевого блока следует смазывать до начала и по окончании использования прибора: это необходимо для поддержания оптимальных режущих характеристик прибора и осуществления надлежащего ухода. Удерживая триммер наклоненным вниз, на расстоянии от себя, капните смазочным маслом BaBylissPRO® посередине и по краям подвижного лезвия. Вытрите излишки масла мягкой сухой тканью.

### КАК СНЯТЬ/ЗАМЕНИТЬ НОЖЕВОЙ БЛОК

Перед тем как снять ножевой блок, выключите прибор (переключатель в положении «0» OFF / выкл.) Поверните триммер зубчиками вниз. Положите прибор на ровную поверхность. С помощью прилагаемой отвертки ослабьте крепежные винты ножевого блока. Снимите ножевой блок с триммера, как показано на рисунке (Fig. 1).

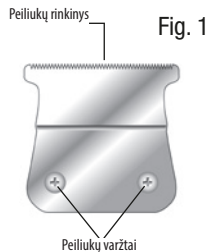
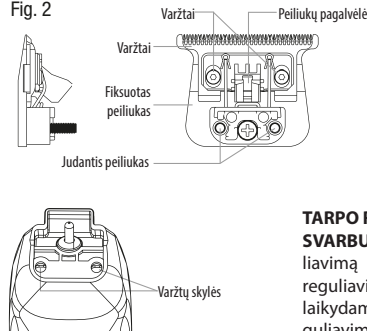

Fig. 1

Norėdami įdiegti arba pakeisti kantavimo mašinėlės peiliukų komplektą, atlikite veiksmus atvirkštine tvarka, įstatydami peiliuko pagalvėlės velenėlį į judančio peiliuko

pagalvėlę (žr. pav. 2). Laikydami peiliuką, įsukite peiliuko varžtus ir lengvai priveržkite. Apverskite kantavimo mašinėlę ir sulygiuokite peiliukų komplektą lygiagrečiai su viršutiniu mašinėlės korpusu.

Fig. 2



### PEILIUKŲ PRIEŽIŪRA

Kadangi kantavimo mašinėlės peiliukai yra pagaminti tiksliai ir labai specifiniam naudojimui, juos visada reikia laikyti atsargiai bei reguliariai valyti ir tepti alyva, kad būtų užtikrintas maksimalus našumas. Kiekvieną kartą baigę naudoti mašinėlę, naudokite komplekte pateiktą valymo šepetėlį, kad nuvalytumėte visus ant peiliukų susikaupusius plaukelius. Ant peiliukų užlašinkite kelis lašus alyvos ir jos perteklių nuvalykite sausa šluoste. Korpuso paviršių nuvalykite sausa šluoste.

Visus kitus techninės priežiūros darbus turi atlikti įgaliotas serviso atstovas, kadangi prietaisas neturi

kitų dalių, kurias galėtų prižiūrėti pats naudotojas. Šis gaminytis skirtas komerciniam naudojimui. PEILIUKO, MAŠINĖLĖS AR ĮKROVIMO PAGRINDO NEPLAUKITE

### TARPO REGULIAVIMO ĮRANKIS

**SVARBU!** Peiliukų tarpo reguliavimą atlikite tik naudodami reguliavimo įrankį ir labai tiksliai laikydamiesi šių nurodymų. Reguliavimo įrankis reikalingas tam, kad peiliukai būtų sureguliuoti iki nulinio tarpo – taip pasiekiamas glaudesnis ir tikslesnis kirpimas.



**1 žingsnis** – naudodami komplekte esantį atsuktuvą, šiek tiek atlaisvinkite du mažus varžtus kiekvienoje peiliuko pusėje.



**2 žingsnis** – uždėkite tarpo reguliavimo įrankį ant juodo fiksuoto peiliuko, kol jis tvirtai prisipaus prie galinės judančiojo peiliuko dalies.



**3 žingsnis** – suėmę pirštais tarpo reguliavimo įrankį iš abiejų pusių, stumkite jį aukštyn tol, kol judantis peiliukas bus lygus su juodu fiksuotu peiliuku arba šiek tiek žemiau jo.

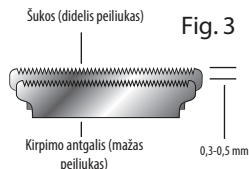

Fig. 3

Įsitikinkite, kad peiliukai tinkamai sulygiuoti. Mažesniojo peiliuko

(kirpimo) dantukai turi būti šiek tiek žemiau už didesniojo peiliuko (šukų) viršutinį kraštą – maždaug 1/84" (0,3 mm) – 1/50" (0,5 mm) atstumu (žr. 3 pav.). Jei peiliukai nesulygiuoti tinkamai, kirpimo metu jie gali įpjauti ar subraižyti odą. Kai peiliukai susilygiuos, tvirtai priveržkite varžtais.



**4 žingsnis** – ĮSITIKINKITE, KAD JUDANTIS PEILIUKAS NEIŠSIKIŠA UŽ FIKSUOTO PEILIUKO. ĮSPĖJIMAS. JEI KIRPIMO PEILIUKAS IŠSIKIŠA UŽ FIKSUOTO PEILIUKO, GALITE SU-SIŽALOTI.



**5 žingsnis** – Peiliuką suregulavus iki nulinio tarpo arba pagal jūsų poreikį, šiek tiek priveržkite du varžtus kiekvienoje peiliuko pusėje, kol laikote tarpo reguliavimo įrankį. Jei matote, kad peiliukas vis dar nesureguliuotas tinkamai, reguliavimo procesą pakartokite.

## ĮKROVIMO NURODYMAI

FRESHFX mašinėlė įkraunama USB-C kabeliu. Norėdami įkrauti kantravimo mašinėlę, įjunkite USB-C kabelį į USB-C prievadą kantravimo mašinėlės apačioje. LED indikatorius mirksės, kol kantravimo mašinėlė įkraunama. Kai LED indikatorius nustoja mirksėti ir nuolat šviečia, reiškia, kad mašinėlė yra visiškai įkrauta.

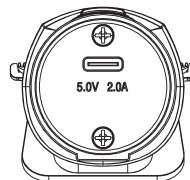

**ĮSPĖJIMAS.** Jei įkrovimo indikatorius staiga pradeda greitai mirksėti, reiškia, kad baterija yra sugedusi. Jei taip nutinka, nutraukite įkrovimą, atjunkite FX76 mašinėlę nuo elektros lizdo / USB maitinimo šaltinio ir kreipkitės į mūsų klientų aptarnavimo centrą dėl tolesnių nurodymų.

Naudokite su pridėdamu USB-C kabeliu ir USB adapteriu (CA88M) arba sertifikuotu USB maitinimo šaltiniu.

Vardinė įėjimo įtampa: 100–240 V ~, 50/60 Hz, 0,5 A

Vardinė išėjimo galia 5,0 V DC, 2000 mA

## Baterijų išsaugojimas

Norint išlaikyti optimalų įkraunamų baterijų pajėgumą, kas 6 mėnesius mašinėlė turi būti visiškai iškrauta ir vėl įkraunama 140 minučių.

## VEIKIMAS

- Galima naudoti tik sausoje vietoje. Nesušlapinkite.
- Kai nenaudojate prietaiso, išjunkite jį iš elektros tinklo.
- Veikdamas prietaisas sušyla.

## ATSARGUMO PRIEMONĖS NAUDOJANT MAŠINĖLĘ

Šioje mašinėlėje yra įdėta įkraunama baterija. Prietaiso ar baterijos nemeskite į ugnį, nekaitinkite. Neįkraukite, nenaudokite ir nepalikite karštoje aplinkoje.

## ROMÂNĂ

**Vă rugăm să citiți cu atenție instrucțiunile de siguranță înainte de a utiliza aparatul.**

Adaptor	CA103M
Vibrație	< 2,5 m/s <sup>2</sup>
LpA (dB(A))	< 70

**ТРИММЕР С Т-ОБРАЗНЫМ НОЖЕВЫМ БЛОКОМ**

**РУКОВОДСТВО ПО ЭКСПЛУАТАЦИИ**

**ПЕРЕКЛЮЧАТЕЛЬ ON/OFF (вкл./выкл.)**

Чтобы включить триммер, переведите переключатель в положение ON ("I") (вкл.). Сразу же после включения триммера загорится световой индикатор питания, указывающий на то, что прибор функционирует. Чтобы выключить триммер, переведите переключатель в положение OFF ("O") (выкл.).

**ОБРАТИТЕ ОСОБОЕ ВНИМАНИЕ:** для обеспечения надлежащего функционирования прибора необходимо регулярно очищать и смазывать лезвия ножевого блока. Несоблюдение данного требования приведет к аннулированию гарантии.

### УХОД ЗА ЛЕЗВИЯМИ

Лезвия ножевого блока следует смазывать до начала и по окончании использования прибора: это необходимо для поддержания оптимальных режущих характеристик прибора и осуществления надлежащего ухода. Удерживая триммер наклоненным вниз, на расстоянии от себя, капните смазочным маслом BaBylissPRO® посередине и по краям подвижного лезвия. Вытрите излишки масла мягкой сухой тканью.

### КАК СНЯТЬ/ЗАМЕНИТЬ НОЖЕВОЙ БЛОК

Перед тем как снять ножевой блок, выключите прибор (переключатель в положении «0» OFF / выкл.) Поверните триммер зубчиками вниз. Положите прибор на ровную поверхность. С помощью прилагаемой отвертки ослабьте крепежные винты ножевого блока. Снимите ножевой блок с триммера, как показано на рисунке (Fig. 1).

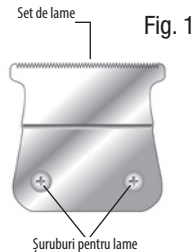

Пенру а instala sau înlocui setul de lame al trimmerului, inversați procedura, aliniați axul amortizorului lamei în cel al lamei mobile (vezi Fig. 2). Cu lama fixată în poziție, înlocuiți șuruburile ei și strângeți-le ușor. Întoarceți

trimmerul și aliniați setul de lame paralel cu carcasa superioară a trimmerului.

**NU CLĂȚIȚI LAMA, TRIMMERUL SAU BAZA DE ÎNCĂRCARE**

Fig. 2

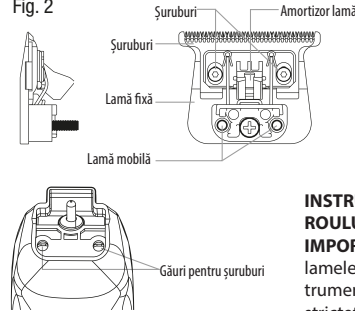

### ÎNGRIJIREA LAMEI

Deoarece lamele trimmerului sunt fabricate cu precizie pentru o utilizare foarte specială, acestea trebuie manipulate întotdeauna cu grijă, curățate și unse regulat pentru a asigura performanțe maxime. De fiecare dată când terminați de utilizat trimmerul, folosiți peria de curățare furnizată pentru a îndepărta părul desprins, care s-a acumulat pe lame. Pentru a o unge, aplicați câteva picături de ulei pe lame și ștergeți excesul cu o cârpă uscată. Ștergeți carcasa cu o cârpă uscată.

Orice altă operațiune de întreținere trebuie efectuată de un reprezentant autorizat, deoarece aparatul nu are alte piese care pot fi întreținute de utilizator. Acest produs este destinat utilizării comerciale.

### INSTRUMENT DE REGLARE A ZEROU LAMELOR

**IMPORTANT!** Încercați să reglați lamele la zero doar folosind instrumentul de reglare și urmând cu strictețe aceste instrucțiuni. Instrumentul de reglare este necesar pentru a regla lamele la zero, ceea ce va permite o tăiere mai precisă și mai fină.



**Pasul 1** – Folosind șurubelnița închisă, slăbiți ușor cele două șuruburi mici de pe fiecare parte a lamei.



**Pasul 2** – Glisați instrumentul de reglare peste lama fixă neagră până când acesta se fixează bine în contact cu partea din spate a lamei mobile de tăiere.



**Pasul 3** – Folosind degetele pe fiecare parte a instrumentului de reglare, împingeți în sus până când lama de tăiere este la același nivel sau ușor sub cea fixă neagră.

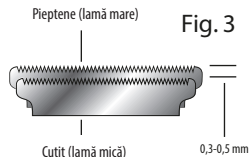

Asigurați-vă că lamele sunt aliniate corect. Dinții lamei mai mici

(cuțit) trebuie să se afle ușor sub marginea superioară a lamei mai mari (pieptene) – la o distanță de aproximativ 1/84" (0,3 mm) până la 1/50" (0,5 mm) (vezi Fig. 3). Dacă lamele nu sunt aliniate corect, acestea pot tăia sau zgâria pielea în timpul tunsului. Odată ce lamele au fost aliniate, strângeți bine șuruburile.



**Pasul 4** – ASIGURAȚI-VĂ CĂ LAMA DE TĂIERE MOBILĂ NU O DEPĂȘEȘTE PE CEA FIXĂ. AVERTISMENT: DACĂ LAMA DE TĂIERE O DEPĂȘEȘTE PE CEA FIXĂ, VĂ PUTEȚI TĂIA.



**Pasul 5** – Odată ce lama este reglată la distanța zero sau la cea dorită, strângeți ușor cele două șuruburi de pe fiecare parte a ei, ținând în același timp instrumentul de reglare a distanței zero în poziție. Dacă lama nu este reglată corespunzător după testare, repetați procesul de reglare.

## INSTRUCȚIUNI DE ÎNCĂRCARE

Trimmerul FRESHFX se încarcă folosind un cablu USB-C. Pentru a încărca trimmerul, introduceți cablul USB-C în portul USB-C din partea inferioară a aparatului. LED-ul va lumina intermitent în timpul încărcării trimmerului. Când LED-ul rămâne aprins și nu mai luminează intermitent, trimmerul este complet încărcat.

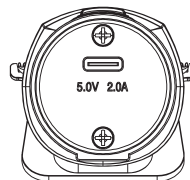

**AVERTISMENT:** Dacă indicatorul de încărcare începe să clipească rapid, înseamnă că bateria este defectă. În acest caz, opriți încărcarea, deconectați trimmerul FX76 de la priză/sursa de alimentare USB și contactați Centrul nostru de Asistență Clienți pentru sfaturi suplimentare.

Utilizați cablul USB-C și adaptorul USB de perete (CA88M) furnizate sau o sursă de alimentare USB certificată.

Tensiune nominală de intrare: 100–240 V ~, 50/60 Hz, 0,5 A  
Putere nominală: 5,0 V c.c., 2000 mA

## Păstrarea bateriilor

Pentru a menține capacitatea optimă a bateriilor reîncărcabile, trimmerul trebuie descărcat complet și apoi reîncărcat timp de 140 de minute la fiecare 6 luni.

## FUNCȚIONAREA

1. Utilizați numai în locuri uscate. Nu expuneți la apă.
2. Când nu este utilizat, deconectați complet unitatea.
3. Unitatea se va încălzi în timpul funcționării.

## PRECAUȚII LA FUNCȚIONAREA TRIMMERULUI

Acest trimmer conține o baterie reîncărcabilă. Nu aruncați dispozitivul sau bateria în foc, nu le expuneți la căldură, încălcați, utilizați și nici nu le lăsați într-un mediu cu temperatură ridicată.

## LATVIETIS

**Pirms ierīces lietošanas, lūdzu, uzmanīgi izlasiet drošības norādījumus**

Adapteris	CA103M
Vibrācijas	< 2,5 m/s <sup>2</sup>
LpA (dB(A))	< 70

**ТРИММЕР С Т-ОБРАЗНЫМ НОЖЕВЫМ БЛОКОМ**

**РУКОВОДСТВО ПО ЭКСПЛУАТАЦИИ**

**ПЕРЕКЛЮЧАТЕЛЬ ON/OFF (вкл./выкл.)**

Чтобы включить триммер, переведите переключатель в положение ON ("I") (вкл.).

Сразу же после включения триммера загорится световой индикатор питания, указывающий на то, что прибор функционирует. Чтобы выключить триммер, переведите переключатель в положение OFF ("0") (выкл.).

**ОБРАТИТЕ ОСОБОЕ ВНИМАНИЕ:**

для обеспечения надлежащего функционирования прибора необходимо регулярно очищать и смазывать лезвия ножевого блока. Несоблюдение данного требования приведет к аннулированию гарантии.

### УХОД ЗА ЛЕЗВИЯМИ

Лезвия ножевого блока следует смазывать до начала и по окончании использования прибора: это необходимо для поддержания оптимальных режущих характеристик прибора и осуществления надлежащего ухода. Удерживая триммер наклоненным вниз, на расстоянии от себя, капните смазочным маслом BaBylissPRO® посередине и по краям подвижного лезвия. Вытрите излишки масла мягкой сухой тканью.

### КАК СНЯТЬ/ЗАМЕНИТЬ НОЖЕВОЙ БЛОК

Перед тем как снять ножевой блок, выключите прибор (переключатель в положении «0» OFF / выкл.) Поверните триммер зубчиками вниз. Положите прибор на ровную поверхность. С помощью прилагаемой отвертки ослабьте крепежные винты ножевого блока. Снимите ножевой блок с триммера, как показано на рисунке (Fig. 1).

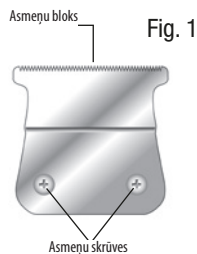

Lai uzstādītu trimmera asmeņu bloku, izpildiet aprakstītos soļus apgrieztā kārtībā, un izlīdziniet asmens balsta asi ar kustīgo asmens balstu (skat. 2. att.). Turot asmeni tā pareizajā vietā, ievietojiet atpakaļ asmeņu skrūves un viegli

pievelciet tās. Apgrieziet trimmeri otrādi un izlīdziniet asmeņu bloku tā, lai tas būtu novietots paralēli trimmera augšējam korpusam.

Fig. 2

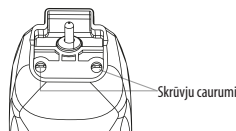
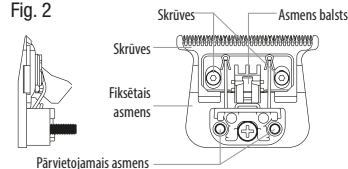

### АСМЕНУ АПКОПЕ

Триммера асmeņи ir precīzi apstrādāti, lai tie būtu piemēroti lietošanas mērķim. Ar аsmeņiem jārikojas uzmanīgi, ir regulāri jāveic to tīrīšana un eļļošana, lai nodrošinātu optimālu veiktspēju. Pēc katras trimmera lietošanas reizes ar komplektācijā iekļauto suku notīriet matiņus, kas sakrājušies uz аsmeņiem. Lai ieeļļotu ierīci, uzpildiet dažas eļļas pīles uz аsmeņiem un notīriet eļļas pārpalikumu ar sausu drānu. Notīriet korpusu ar sausu drānu.

Jebkādas citus apkopes darbus var veikt tikai pilnvarots servisa darbinieks – ierīcei nav citu detaļu, kuru tehnisko apkopi varētu veikt pats lietotājs. Šis produkts ir paredzēts komerciālai lietošanai.

**NESKALOJIET АSMEŅUS, TRIMMERI VAI UZLĀDES STATĪVU**

### PRECĪZAS АTSTARPES NOREGULĒŠANAS RĪKS

**SVARĪGĪ!** Veiciet аsmeņu precīzo аtstarpes noregulēšanu tikai ar īpašu noregulēšanas rīka palīdzību, un stingri sekojiet šim instrukcijām. Noregulēšanas rīks ļauj precīzi noregulēt аsmeņu аtstarpi, lai iegūtu maksimāli isāku un precīzāku griezumus.



**1. solis.** Izņemot komplektācijā iekļauto skrūvgriezi, daļēji atlaidiet divas mazās skrūves, kas atrodas abās аsmeņu pusēs.



**2. solis.** Virziet noregulēšanas rīku pāri melnajam fiksētajam asmenim, līdz tas ir cieši novietots pret pārvietojamā asmens aizmugurējo daļu.



**3. solis.** Ar pirkstiem stumiet uz augšu, līdz pārvietojamais asmens atrodas vienā līmenī vai nedaudz zemāk par melno fiksēto asmeni.

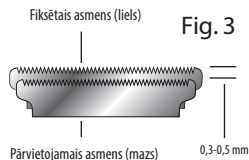

Pārliecinieties, ka asmeņi ir pareizi izlīdzināti. Mazākā (pārvietojamā) asmens zobīņiem vajadzētu atrasties nedaudz zemāk par lielākā

(fiksētā) asmens augšējo šķautni – atstarpei vajadzētu būt apmēram 1/84" (0,3 mm) līdz 1/50" (0,5 mm) (skat. 3. att.). Ja asmeņi nav pareizi izlīdzināti, tie var sagriezt vai kairināt ādu. Kad asmeņi ir pareizi izlīdzināti, stingri pievelciet skrūves.



**4. solis.** PĀRLIECINIETIES, KA PĀRVIETOJAMĀS ASMENS NEIZVIRZĀS PĀRI FIKSĒTĀJAM ASMENIM. BRĪDINĀJUMS! JA PĀRVIETOJAMĀS ASMENS IZVIRZĀS PĀRI FIKSĒTĀJAM ASMENIM, PASTĀV RISKS SAGRIEZTIES.



**5. solis.** Kad asmeņi ir pareizi noregulēti, viegli pievelciet divas skrūves abos asmens sānos, vienlaicīgi turot atstarpes noregulēšanas rīku pareizajā pozīcijā. Veiciet testu – ja asmeņu noregulēšana nav pareiza, atkārtojiet noregulēšanas procesu.

## UZLĀDES INSTRUKCIJAS

FRESHFX trimmeris tiek uzlādēts ar USB-C kabeli. Lai uzlādētu trimmeri, iespraudiet USB-C kabeli USB-C portā, kas atrodas trimmera apakšā. Kamēr trimmeris lādējas, mirgo LED indikators. Kad LED indikators paliek ieslēgts un pārstāj mirgot, tas ir pilnībā uzlādēts.

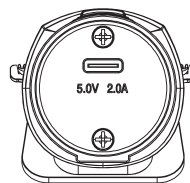

**BRĪDINĀJUMS!** Ja uzlādes indikators pēkšņi sāk ātri mirgot, tas nozīmē, ka akumulators ir bojāts. Ja tā notiek, apturiet uzlādes procesu, atvienojiet FX76 trimmeri no kontaktligzdas / USB barošanas avota, un sazinieties ar mūsu Klientu apkalpošanas dienestu. Lietojiet kopā ar komplektācijā iekļauto USB-C kabeli un USB adapteri (CA88M) vai prasībām atbilstošu USB barošanas avotu. Nominālais ieejas spriegums: 100–240 V maiņstrāva, 50/60 Hz, 0,5 A Nominālā jauda: 5,0 V līdzstrāva, 2000 mA

## Akumulatora ilgmūžības nodrošināšana

Lai uzturētu optimālu uzlādējamo akumulatoru kapacitāti, trimmeri reizi 6 mēnešos vajadzētu pilnībā izlādēt un tad atkal uzlādēt (140 minūtes).

## LIETOŠANA

1. Lietošanai tikai sausus apstākļos. Nepakļaujiet ierīci ūdens iedarbībai.
2. Kamēr ierīce netiek lietota, pilnībā atvienojiet to no elektrības.
3. Ierīce lietošanas laikā uzsilst.

## TRIMMERA LIETOŠANAS BRĪDINĀJUMI

Šis trimmeris satur uzlādējamu akumulatoru. Nedrīkst iemest ierīci vai akumulatoru ugunī, pakļaut to karstuma iedarbībai, vai arī uzlādēt, lietot vai atstāt ierīci vidē ar augstu temperatūru.

## EESTLANE

### Enne seadme mistahes kasutamist lugege tähelepanelikult läbi ohutusjuhised

Adapter	CA103M
Vibratsiooni-tase	< 2,5 m/s <sup>2</sup>
LpA (dB(A))	< 70

### ТРИММЕР С Т-ОБРАЗНЫМ НОЖЕВЫМ БЛОКОМ

### РУКОВОДСТВО ПО ЭКСПЛУАТАЦИИ

### ПЕРЕКЛЮЧАТЕЛЬ ON/OFF (вкл./выкл.)

Чтобы включить триммер, переведите переключатель в положение ON ("I") (вкл.).

Сразу же после включения триммера загорится световой индикатор питания, указывающий на то, что прибор функционирует. Чтобы выключить триммер, переведите переключатель в положение OFF ("0") (выкл.).

### ОБРАТИТЕ ОСОБОЕ ВНИМАНИЕ:

для обеспечения надлежащего функционирования прибора необходимо регулярно очищать и смазывать лезвия ножевого блока. Несоблюдение данного требования приведет к аннулированию гарантии.

### УХОД ЗА ЛЕЗВИЯМИ

Лезвия ножевого блока следует смазывать до начала и по окончании использования прибора: это необходимо для поддержания оптимальных режущих характеристик прибора и осуществление надлежащего ухода. Удерживая триммер наклоненным вниз, на расстоянии от себя, капните смазочным маслом BaBylissPRO® посередине и по краям подвижного лезвия. Вытрите излишки масла мягкой сухой тканью.

### КАК СНЯТЬ/ЗАМЕНИТЬ НОЖЕВОЙ БЛОК

Перед тем как снять ножевой блок, выключите прибор (переключатель в положении «0» OFF / выкл.) Поверните триммер зубчиками вниз. Положите прибор на ровную поверхность. С помощью прилагаемой отвертки ослабьте крепежные винты ножевого блока. Снимите ножевой блок с триммера, как показано на рисунке (Fig. 1).

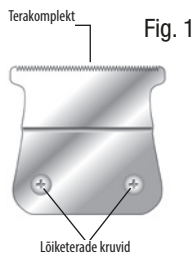

Триммерный тераккомплект (Terakomplekt) снимается с лезвийной головки (Lõiketerade kruvid) с помощью прилагаемой отвертки. После снятия лезвийной головки необходимо смазать лезвия ножевого блока маслом BaBylissPRO® посередине и по краям подвижного лезвия. Вытрите излишки масла мягкой сухой тканью.

tagasi ja keerake need nõrgalt kinni. Pöörake trimmer ümber ja joondage terakomplekt trimmeri ülemise korpusega paralleelselt.

Fig. 2

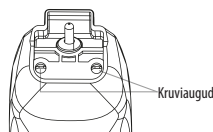
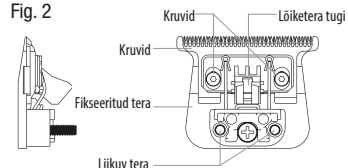

ÄRGE LOPUTAGE LÕIKETERA, TRIMMERIT EGA LAADIMISPÕHJA.

### TÄPPISLÕIKE (NULLÜLEKATTE) REGULEERIMISVAHEND

**OLULINE!** Lõiketerade täppisreguleerimist (nullülekatte seadmist) tohib teha ainult kaasasoleva reguleerimisvahendi abil ja käesolevaid juhiseid järgides. Reguleerimisvahend on vajalik terade nullülekatte seadistamiseks, mis tagab tihedama ja täpsema lõike.

### LÕIKETERADE HOOLDUS

Kuna trimmeri lõiketerad on valmistatud väga täpselt ja mõeldud spetsiifiliseks kasutuseks, tuleb nendega alati ettevaatlikult ümber käia ning neid regulaarselt puhastada ja õlitada, et tagada maksimaalne jõudlus. Pärast iga kasutuskorda eemaldage kaasasoleva puhastusvahendi abil terade vahele kogunenud lahtised karvad. Õlitamiseks kandke lõiketeradele mõni tilk õli ning pühkige liigne õli kuiva lapiga ära. Puhastage trimmeri korpus samuti kuiva lapiga. Mis tahes muud hooldustööd tuleb lasta teha volitatud teeninduses, kuna seadmel ei ole midagi osi, mida kasutaja saaks hooldada. See toode on mõeldud professionaalseks kasutamiseks.



**Samm 1** – Kasutades kaasasolevat kruvikeerajat, keerake kaks väikest kruvi lõiketera kummalgi küljel ettevaatlikult lahti.



**Samm 2** – Libistage reguleerimisvahend musta fikseeritud tera kohale, kuni see toetub tihedalt liikuva tera tagumisele osale.



**Samm 3** – Asetage sõrmed mõlemale poole reguleerimisvahendit ja suruge seda üles, kuni lõiketera on musta fikseeritud teraga ühel kõrgusel või sellest pisut allpool.

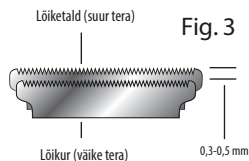

Veenduge, et lõiketerad oleksid õigesti joondatud. Väiksema tera (lõikur) hambad peaksid paiknema suurema tera (lõiketald) ülemisest

servast allpool – umbes 1/84" (0,3 mm) –1/50" (0,5 mm) kaugusel (vt joonis 3). Kui terad ei ole õigesti joondatud, võivad need trimmimise ajal nahka lõigata või kriimustada. Pärast terade korrektset joondamist keerake kruvid tugevasti kinni.



**Samm 4** – VEENDUGE, ET LIIKUV TERA EI ULATUKS FIKSEERITUD TERAST ÜLE. HOIATUS! KUI LÕIKETERA ULATUB ÜLE FIKSEERITUD TERA, VÕIB SEE PÕHJUSTADA VIGASTUSI.



**Samm 5** – Kui lõiketerad on seadistatud nullülekattega või soovitud asendisse, keerake tera kummalgi küljel kaks kruvi ettevaatlikult kinni, hoides samal ajal reguleerimisvahendit paigal. Kui te pole pärast katsetamist tera seadistusega rahul, korra reguleerimisprotsessi.

## LAADIMISE JUHISED

FRESHFX trimmerit laaditakse USB-C kaabliga. Trimmeri laadimiseks ühendage USB-C kaabel seadme põhjas olevasse USB-C porti. LED-märgutuli vilgub laadimise ajal. Kui LED-tuli enam ei vilgu, vaid põleb, on trimmer täis laaditud.

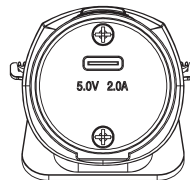

**HOIATUS!** Kui laadimise märgutuli hakkab äkki kiiresti vilkuma, on aku vigane. Sellisel juhul lõpetage laadimine, eemaldage FX76 trimmer pistikupesast/USB-toiteallikast ja võtke edasiste juhiste saamiseks ühendust meie klienditeenindusega.

Kasutage ainult kaasasolevat USB-C kaablit ja USB-adaptrit (CA88M) või sertifitseeritud USB-toiteallikat. Nimisisendpinge: 100–240 V ~, 50/60 Hz, 0,5 A  
Nimiväljundpinge: 5,0 V alalisvool, 2000 mA

## Aku säilitamine

Selleks, et säilitada laetava aku optimaalne mahtuvus, tuleb akul lasta iga 6 kuu tagant täielikult tühjeneda ja seejärel seda laadida 140 minutit järjest.

## KASUTAMINE

1. Kasutada ainult kuivas kohas. Ärge laske seadmel veega kokku puutuda.
2. Kui seadet ei kasutata, lahutage see toiteallikast.
3. Seade kuumeneb kasutamise ajal.

## TRIMMERI ETTEVAATUSBINÕUD

See trimmer sisaldab laetavat akut. Ärge visake seadet ega akut tulle ega kuumutage neid. Ärge laadige, kasutage ega hoidke seadet kuumas keskkonnas.

## HRVATSKI

**Prije svake uporabe  
proizvoda pažljivo pročitajte  
sigurnosne upute.**

Adapter	CA103M
Vibracije	< 2,5 m/s <sup>2</sup>
LpA (dB(A))	< 70

**ТРИММЕР С Т-ОБРАЗНЫМ  
НОЖЕВЫМ БЛОКОМ**

**РУКОВОДСТВО ПО  
ЭКСПЛУАТАЦИИ**

**ПЕРЕКЛЮЧАТЕЛЬ ON/OFF  
(вкл./выкл.)**

Чтобы включить триммер, переведите переключатель в положение ON ("I") (вкл.).

Сразу же после включения триммера загорится световой индикатор питания, указывающий на то, что прибор функционирует. Чтобы выключить триммер, переведите переключатель в положение OFF ("0") (выкл.).

**ОБРАТИТЕ ОСОБОЕ ВНИМАНИЕ:**

для обеспечения надлежащего функционирования прибора необходимо регулярно очищать и смазывать лезвия ножевого блока. Несоблюдение данного требования приведет к аннулированию гарантии.

### УХОД ЗА ЛЕЗВИЯМИ

Лезвия ножевого блока следует смазывать до начала и по окончании использования прибора: это необходимо для поддержания оптимальных режущих характеристик прибора и осуществления надлежащего ухода. Удерживая триммер наклоненным вниз, на расстоянии от себя, капните смазочным маслом BaBylissPRO® посередине и по краям подвижного лезвия. Вытрите излишки масла мягкой сухой тканью.

### КАК СНЯТЬ/ЗАМЕНИТЬ НОЖЕВОЙ БЛОК

Перед тем как снять ножевой блок, выключите прибор (переключатель в положении «0» OFF / выкл.) Поверните триммер зубчиками вниз. Положите прибор на ровную поверхность. С помощью прилагаемой отвертки ослабьте крепежные винты ножевого блока. Снимите ножевой блок с триммера, как показано на рисунке (Fig. 1).

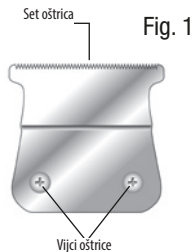

За уградњу или zamjenu seta noževa trimera, ponovite obrnuti postupak, poravnavajući osovину јастука ножа s pomičnim јастуком ножа (види слику 2). S оштрицом на мјесту, вратите вијке оштрице i labavo их затегните. Okrenite trimер i

poravnajte set oštrica paralelno s gornjim kućištem trimera.

Fig. 2

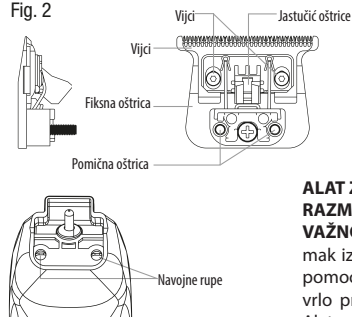

### НЕГА ОШТРИЦЕ

Budući da су оштрице trimera precizno израђене за врло посебну употребу, s njима треба увјек пајљиво руковати те их редовито чистити i подмазивати како би се осигурале максималне performanse. Svaki put када завршите s коришћеним trimera, употребите приложеног четку за чишћење како бисте уклонили све dlake које су се накопиле u оштрицама. За подмазивање, нанесите неколико капи ulја на оштрице i обришите вишак ulја сухом крпом. Обришите кућиште сухом крпом.

Bilo које друго сервисирање треба обавити овлашћени сервисни представник, будући да уређај нема других дијелова које корисник може сам сервисирати. Овај производ је намењен за комерцијалну употребу.

NE ISPIRITE OŠTRICE, TRIMER ILI BAZU ZA PUNJENJE

### ALAT ZA PODEŠAVANJE NULTOG RAZMAKA

**VAŽNO!** Pokušajte postaviti razmak između oštrica na nulu samo pomoću alata za podešavanje i vrlo precizno slijedeći ove upute. Alat za podešavanje potreban je za podešavanje oštrica na nulti razmak, što će postići bliži i precizniji rez.



**Korak 1** – Pomoću priloženog odvijача lagano odvrните dva mala vijka sa svake strane oštrice.



**Korak 2** – Pomaknite alat s nulom prazninom preko crne fiksne oštrice dok ne bude čvrsto uz stražnji dio pokretne oštrice za rezanje.



**Korak 3** – Prstima sa svake strane alata za rezanje s nulom prazninom gurajte prema gore dok oštrica za rezanje ne bude u ravnini s crnom fiksnom oštricom ili malo ispod nje.

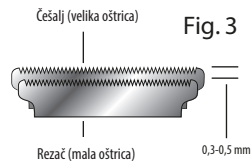

Pazite da su oštrice pravilno poravnate. Zubi manje oštrice (rezača) trebaju biti malo ispod gornjeg ruba veće oštrice (češlja) – udaljeni otprilike 1/84" (0,3 mm) do 1/50" (0,5 mm) (vidi sliku 3). Ako oštrice nisu pravilno poravnate, mogu vam porezati ili ogrebati kožu tijekom podrezivanja. Nakon što su oštrice poravnate, čvrsto zategnite vijak.



**Korak 4** – PROVJERITE DA POKRETNJA OŠTRICA NE PRELAZI IZNADFIKSNEOŠTRICE. UPOZORENJE: AKO SE OŠTRICA ZA REZANJE PRODUŽI IZA FIKSNE OŠTRICE, MOŽETE SE POREZATI.



**Korak 5** – Nakon što je oštrica podešena na nulti razmak ili po vašoj želji, lagano zategnite dva vijka sa svake strane oštrice dok držite alat za nulti razmak na mjestu. Ako oštrica nije zadovoljavajuće podešena nakon testiranja, ponovite postupak podešavanja.

#### UPUTE ZA PUNJENJE

Trimer FRESHFX puni se USB-C kabelom. Za punjenje trimera, umetnite USB-C kabel u USB-C priključak na dnu trimera. LED lampica će treptati dok se trimer puni. Kad LED lampica ostane svijetliti i prestane treptati, aparat je potpuno napunjen.

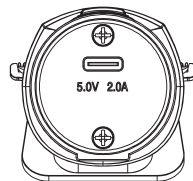

**UPOZORENJE:** Ako lampica punjenja iznenada počne brzo treptati, baterija je neispravna. Ako se to dogodi, prekinite punjenje, isključite FX76 trimer iz utičnice/USB izvora napajanja i obratite se našem centru za korisničku podršku za daljnje savjete.

Koristite s priloženim USB-C kabelom i USB adapterom (CA88M) ili certificiranim USB izvorom napajanja.

Nazivni ulazni napon: 100–240 V ~, 50/60 Hz, 0,5 A

Nazivna izlazna snaga: 5,0 V istosmjernje struje, 2000 mA

#### Čuvanje baterija

Kako bi se održao optimalni kapacitet punjivih baterija, trimer treba potpuno isprazniti, a zatim puniti 140 minuta svakih 6 mjeseci.

#### RAD

1. Samo za upotrebu na suhim mjestima. Ne izlagati vodi.
2. Kada se ne koristi, potpuno isključite aparat iz struje.
3. Uređaj će se zagrijati tijekom rada.

#### MJERE OPREZA PRI RADANJU TRIMEROM

Ovaj trimer sadrži punjivu bateriju. Ne bacajte uređaj niti bateriju u vatra, ne zagrijavajte ih, ne puniti, ne koristite i ne ostavljajte u okruženju s visokom temperaturom.

## БЪЛГАРСКИ

**Моля, прочетете внимателно инструкциите за безопасност, преди да използвате уреда.**

Адаптер	CA103M
Вибрации	< 2,5 m/s <sup>2</sup>
LpA (dB (A))	< 70

### ТРИМЕР С Т-ОБРАЗНО ОСТРИЕ

#### ИНСТРУКЦИИ ЗА РАБОТА ПРЕВКЛЮЧАТЕЛ ЗА ON/OFF (ВКЛ./ИЗКЛ.)

За да работите с тримера, натиснете превключателя на захранването в положение ON („I“). След като тримера се включи, светлинният индикатор за захранване ще светне, за да покаже, че тримерът е включен. За да спрете работа, натиснете превключателя на захранването в положение OFF („0“).

**МНОГО ВАЖНО:** За да функционира правилно, остриетата трябва да се почистват и смазват редовно. Ако не почиствате и не смазвате редовно остриетата, гаранцията отпада.

**ПОДДРЪЖКА НА ОСТРИЕТА**  
Винаги нанасяйте масло върху остриетата преди и след употреба. Това ще осигури максимална ефективност на подстригване и правилна поддръжка. Дръжте тримера далеч от тялото си в положение надолу и нанесете капка смазочно масло VaBylissPRO® върху предната част и страните на режещото острие. Избършете излишното масло с мека и суха кърпа.

#### ЗАМЯНА (ОТСТРАНЯВАНЕ) НА КОМПЛЕКТА ОСТРИЕТА

За да извадите комплекта остриета, завъртете тримера в положение „0“ (OFF). Обърнете тримера с главата надолу, така че зъбите на тримера да са насочени надолу. Поставете тримера върху равна повърхност и с помощта на включената в комплекта отвертка разхлабете закрепващите винтове от комплекта остриета. Извадете комплекта остриета от тримера (вж фиг. 1).

Комплект остриета

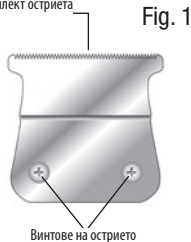
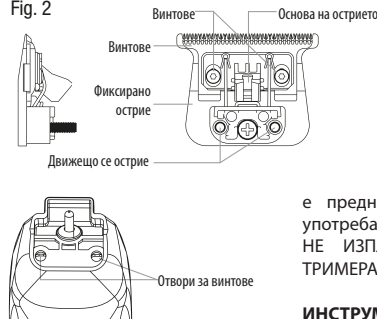

Fig. 1

За да инсталирате или смените комплекта остриета на тримера, обърнете процедурата, като подравните вала на основата на острието в подвижната основа на острието (вж. фиг. 2). След като острието се задържи на мястото си, поставете винтовете на острието и ги затегнете хлабова. Обърнете тримера и подравнете комплекта остриета успоредно на горния корпус на тримера.

Fig. 2



#### ГРИЖА ЗА ОСТРИЕТО

Тъй като остриетата на тримера са прецизно изработени за много специална употреба, с тях винаги трябва да се работи внимателно и да се почистват и смазват редовно, за да се осигури максимална ефективност. Всеки път, когато приключите с тримера, използвайте предоставената четка за почистване, за да почиствате всички свободни косъмчета, които са се събрали в остриетата. За да ги намажете, нанесете няколко капки масло

върху остриетата и избършете излишното масло със суха кърпа. Избършете корпуса със суха кърпа.

Всяко друго обслужване трябва да се извършва от оторизиран сервизен представител, тъй като устройството няма други части, които могат да се обслужват от потребителя. Този продукт

е предназначен за търговска употреба.

**НЕ ИЗПЛАКВАЙТЕ ОСТРИЕТО, ТРИМЕРА ИЛИ ЗАРЯДНАТА БАЗА**

#### ИНСТРУМЕНТ ЗА РЕГУЛИРАНЕ НА НУЛЕВАТА ХЛАБИНА

**ВАЖНО!** Опитвайте се да занулите хлабината на остриетата само с помощта на инструмента за регулиране и като следвате много точно тези инструкции. Инструментът за регулиране е необходим, за да се регулира нулевата хлабина между остриетата, с което се постига по-близо и по-прецизно подстригване.



**Стъпка 1** – с помощта на включената в комплекта отвертка внимателно разхлабете двата малки винта от двете страни на острието.



**Стъпка 2** – плъзнете инструмента за нулева хлабина върху черното фиксирано острие, докато се притисне към задната част на подвижното режещо острие.



**Стъпка 3** – като използвате пръстите си от двете страни на инструмента за нулева хлабина, натиснете нагоре, докато

режещото острие се изравни с черното фиксирано острие или е малко под него.

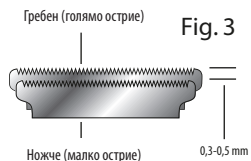

Уверете се, че остриетата са правилно подравнени. Зъбите на по-малкото острие (ноже) трябва да се намират малко под горния ръб на по-голямото острие (гребен) – на разстояние от около 1/84" (0,3 mm) до 1/50" (0,5 mm) (вж. фигура 3). Ако остриетата не са правилно подравнени, те може да порежат или надраскат кожата Ви при подстригване. След като остриетата са подравнени, затегнете здраво винтовете.



**Стъпка 4** – УВЕРЕТЕ СЕ, ЧЕ ПОДВИЖНОТО РЕЖЕЩО ОСТРИЕ НЕ ИЗЛИЗА ИЗВЪН ФИКСИРАНОТО ОСТРИЕ. ПРЕДУПРЕЖДЕНИЕ: АКО РЕЖЕЩОТО ОСТРИЕ ИЗЛИЗА ИЗВЪН ФИКСИРАНОТО ОСТРИЕ, ИМА ВЕРОЯТНОСТ ДА СЕ ПОРЕЖЕТЕ.



**Стъпка 5** – след като острието е настроено на нулева хлабина или по Ваш вкус, внимателно затегнете двата винта от всяка страна на острието, като държите инструмента за нулева хлабина на място. Ако след тестването острието не е регулирано задоволително, повторете процеса на регулиране.

#### ИНСТРУКЦИИ ЗА ЗАРЕЖДАНЕ

Тримерът FRESHFX се зарежда с USB-C кабел. За да заредите тримера, включете USB-C кабела в USB-C порта в долната част на тримера.

Светодиодът ще мига, докато тримерът се зарежда. Когато светодиодът остане светещ и спре да мига, това означава, че батерията е напълно заредена

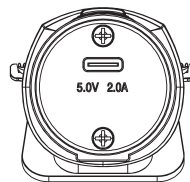

**ПРЕДУПРЕЖДЕНИЕ:** Ако индикаторът за зареждане изведнъж започне да мига бързо, батерията е повредена. Ако това

се случи, спрете зареждането, изключете тримера FX76 от контакта/USB източника на захранване и се свържете с нашия Център за обслужване на клиенти за допълнителни съвети.

Използвайте с предоставения USB-C кабел и USB адаптер (CA88M) или сертифициран USB източник на захранване.

Номинално входно напрежение: 100–240 V ~, 50/60 Hz, 0,5 A

Номинална мощност: 5,0 V DC, 2000 mA

#### Съхраняване на батериите

За да се запази оптималният капацитет на акумулаторните батерии, тримерът трябва да се разрежда напълно и след това да се зарежда за 140 минути на всеки 6 месеца.

#### РАБОТА

1. Само за употреба на сухо място. Да не се излага на вода.
2. Когато не използвате устройството, изключете го напълно от електрическата мрежа.
3. Устройството ще се затопли по време на работа.

#### ПРЕДПАЗНИ МЕРКИ ЗА РАБОТА С ТРИМЕРА

Този тример съдържа акумулаторна батерия. Не хвърляйте устройството или батерията в огън, не ги нагрявайте, не ги зареждайте, не ги използвайте и не ги оставяйте в среда с висока температура.

## УКРАЇНЬСЬКА

**Перед початком експлуатації пристрою уважно прочитайте правила техніки безпеки.**

Адаптер	CA103M
Колівання	< 2,5 m/s <sup>2</sup>
ЛрА, дБ(А)	< 70

### ТРИМЕР С Т-ОБРАЗНО ОСТРИЕ

#### ИНСТРУКЦИИ ЗА РАБОТА ПРЕВКЛЮЧАТЕЛ ЗА ON/OFF (ВКЛ./ИЗКЛ.)

За да работите с тримера, натиснете превключателя на захранването в положение ON („I“).

След като тримера се включи, светлинният индикатор за захранване ще светне, за да покаже, че тримерът е включен. За да спрете работа, натиснете превключателя на захранването в положение OFF („0“).

**МНОГО ВАЖНО:** За да функционира правилно, остриетата трябва да се почистват и смазват редовно. Ако не почиствате и не смазвате редовно остриетата, гаранцията отпада.

**ПОДДРЪЖКА НА ОСТРИЕТАТА**  
Винаги нанасяйте масло върху остриетата преди и след употреба. Това ще осигури максимална ефективност на подстригване и правилна поддръжка. Дръжте тримера далеч от тялото си в положение надолу и нанесете капка смазочно масло BaBylissPRO® върху предната част и страните на режещото острие. Избършете излишното масло с мека и суха кърпа.

#### ЗАМЯНА (ОТСТРАНЯВАНЕ) НА КОМПЛЕКТА ОСТРИЕТА

За да извадите комплекта остриета, завъртете тримера в положение „0“ (OFF). Обърнете тримера с главата надолу, така че зъбите на тримера да са насочени надолу. Поставете тримера върху равна повърхност и с помощта на включената в комплекта отвертка разхлабете закрепващите винтове от комплекта остриета. Извадете комплекта остриета от тримера (вж фиг. 1).

Комплект лезостриета

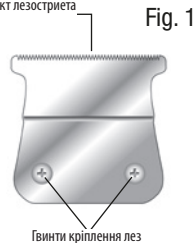

Щоб установити або замінити комплект лез тримера, виконайте описані вище дії у зворотному порядку, вставивши вісь амортизатора леза в амортизатор рухомого леза (див. рис. 2). Утримуючи лезо, вставте гвинти й злегка затягніть їх. Переверніть тример і відрегулюйте комплект лез так, щоб він був паралельний верхній частині корпусу тримера.

Fig. 2

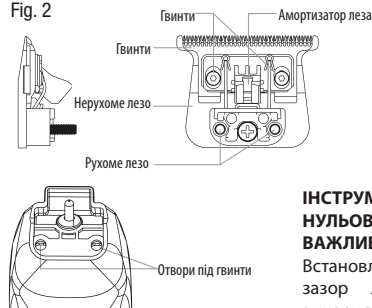

#### ДОГЛЯД ЗА ЛЕЗАМИ

Оскільки леза тримера є високоточними й виготовлені для спеціального призначення, з ними слід поводитись обережно та регулярно очищати й змащувати, щоб забезпечити найкращу ефективність. Після кожного використання тримера за допомогою щітки, що входить до комплекту, видаляйте з лез залишки волосся. Для змащування нанесіть на леза кілька крапель мастила, а надлишок витріть сухою

тканиною. Протріть корпус сухою тканиною. Оскільки в приладі немає деталей, що підлягають обслуговуванню користувачем, усі додаткові операції з обслуговування має проводити лише авторизований сервісний спеціаліст. Цей виріб призначено для комерційного використання. ПРОМИВАТИ ЛЕЗО, ТРИМЕР ЧИ ЗАРЯДНУ СТАНЦІЮ ЗАБОРОНЕНО

#### ІНСТРУМЕНТ РЕГУЛЮВАННЯ НУЛЬОВОГО ЗАЗОРУ ВАЖЛИВА ІНФОРМАЦІЯ!

Встановлювати нульовий зазор лез можна лише з використанням спеціального інструмента регулювання з чітким дотриманням інструкцій. Інструмент регулювання призначено для встановлення нульового зазору лез для досягнення коротшого й точнішого зрізу.



**Крок 1.** За допомогою викрутки, що входить до комплекту, акуратно відкрутіть два невеликі гвинти з обох боків леза.



**Крок 2.** Встановіть інструмент регулювання нульового зазору на чорне нерухоме лезо так, щоб він вільно прилягав до задньої частини рухомого різального леза.



**Крок 3.** Візьміться пальцями з обох боків інструмента регулювання нульового зазору й штовхніть його вгору так, щоб різальне лезо опинилося на одному рівні з чорним нерухомим лезом або трохи нижче за нього.

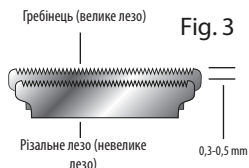

Перевірте правильність положення лез. Зубці невеликого (різального) леза має бути розташовано трохи нижче за верхній край великого леза (гребінця) приблизно на 1/84" (0,3) – 1/50" (0,5 мм) (див. рис. 3). Якщо леза буде розташовано неправильно, під час підстригання вони можуть порізати чи подряпати шкіру. Після регулювання положення лез міцно затягніть гвинти.



**Крок 4.** ПЕРЕСВІДЧИТЬСЯ, ЩО РУХОМЕ РІЗАЛЬНЕ ЛЕЗО НЕ ВИСТУПАЄ ЗА МЕЖИ НЕРУХОМОГО ЛЕЗА. ПОПЕРЕДЖЕННЯ: ЯКЩО РІЗАЛЬНЕ ЛЕЗО ВИСТУПАТИМЕ ЗА МЕЖИ НЕРУХОМОГО ЛЕЗА, ЦЕ МОЖЕ ПРИЗВЕСТИ ДО ПОРІЗІВ.



**Крок 5.** Після встановлення нульового зазору або налаштування потрібного положення лез акуратно затягніть

два гвинти з обох боків леза, утримуючи інструмент регулювання нульового зазору. Якщо після перевірки положення леза виявиться незадовільним, повторіть процедуру налаштування.

## ІНСТРУКЦІЇ ІЗ ЗАРЯДЖАННЯ

Для заряджання тримера FRESHFX використовуйте кабель USB-C. Щоб зарядити тример, вставте один кінець кабелю USB-C в роз'єм USB-C на нижній частині тримера.

Під час заряджання тримера блиматиме світлодіодний індикатор. Коли світлодіод перестане блимати й світитиметься постійно, тример повністю заряджений.

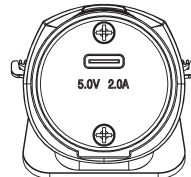

**ПОПЕРЕДЖЕННЯ.** Раптове й швидке блимання індикатора заряджання вказує на несправність акумулятора. У такому разі припиніть заряджання, від'єднайте тример FX76 від розетки або джерела живлення USB й зверніться до нашого центру обслуговування клієнтів по подальші інструкції. Використовуйте кабель USB-C та адаптер USB (CA88M), що входять

до комплекту, або сертифіковане джерело живлення USB. Номінальна вхідна напруга: 100–240 В ~, 50/60 Гц, 0,5 А. Номінальна вихідна напруга: 5,0 В постійного струму, 2000 мА

## Збереження акумуляторів

Для збереження оптимальної ємності перезаряджуваних акумуляторів тример треба повністю розрядити, а потім зарядити впродовж 140 хв раз на 6 місяців.

## ЕКСПЛУАТАЦІЯ

1. Використовуйте лише в сухих приміщеннях. Не допускайте потраплення води.
2. Лад, повністю від'єднайте його від мережі.
3. Під час роботи прилад може нагріватися.

## ЗАСТЕРЕЖЕННЯ ПІД ЧАС ЕКСПЛУАТАЦІЇ ТРИМЕРА

У цьому тримері встановлено перезаряджуваний акумулятор. Не кидайте прилад або акумулятор у вогонь, не нагрівайте, не заряджайте й не залишайте його в середовищі з високою температурою.

## SRPSKI

**Molimo da pre upotrebe aparata pažljivo pročitate bezbednosna uputstva.**

Adapter	CA103M
Vibracije	< 2,5 m/s <sup>2</sup>
LpA, дБ(А)	< 70

### ТРИМЕР С Т-ОБРАЗНО ОСТРИЕ

#### ИНСТРУКЦИИ ЗА РАБОТА ПРЕВКЛЮЧАТЕЛ ЗА ON/OFF (ВКЛ./ИЗКЛ.)

За да работите с тримера, натиснете превключателя на захранването в положение ON („I“).

След като тримера се включи, светлинният индикатор за захранване ще светне, за да покаже, че тримерът е включен. За да спрете работа, натиснете превключателя на захранването в положение OFF („0“).

**МНОГО ВАЖНО:** За да функционира правилно, остриетата трябва да се почистват и смазват редовно. Ако не почиствате и не смазвате редовно остриетата, гаранцията отпада.

**ПОДДРЪЖКА НА ОСТРИЕТА**  
Винаги нанасяйте масло върху остриетата преди и след употреба. Това ще осигури максимална ефективност на подстригване и правилна поддръжка. Дръжте тримера далеч от тялото си в положение надолу и нанесете капка смазочно масло BaBylissPRO® върху предната част и страните на режещото острие. Избършете излишното масло с мека и суха кърпа.

#### ЗАМЯНА (ОТСТРАНЯВАНЕ) НА КОМПЛЕКТА ОСТРИЕТА

За да извадите комплекта остриета, завъртете тримера в положение „0“ (OFF). Обърнете тримера с главата надолу, така че зъбите на тримера да са насочени надолу. Поставете тримера върху равна повърхност и с помощта на включената в комплекта отвертка разхлабете закрепващите винтове от комплекта остриета. Извадете комплекта остриета от тримера (вж фиг. 1).

Set секичалозостриета

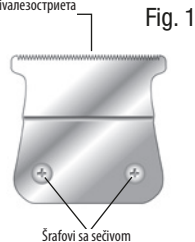
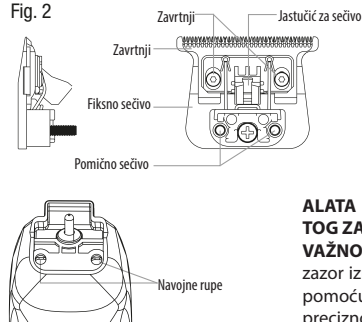

Fig. 1

Da biste postavili ili zamenili komplet oštrica za trimer, obrnite postupak, poravnajte osovinu kao podmetač za oštricu u pokretni podmetač za oštricu (vidi sl. 2). Dok je sečivo na mestu, vratite zavrtnje sečiva i labavo ih zategnite. Obrnite trimer nazad i poravnajte oštricu tako što ćete je postaviti paralelno sa gornjim kućištem trimera.

Fig. 2



#### BRIGA ZA OŠTRICE

Pošto su sečiva trimera precizno napravljena za veoma posebnu upotrebu, sa njima treba uvek pažljivo rukovati i redovno ih čistiti i podmazivati kako bi se osiguralo maksimalne performanse. Svaki put kada završite sa korišćenjem trimera, upotrebite priloženu četkicu za čišćenje da biste uklonili sve dlake koje su se nakupile u oštricama. Za podmazivanje, nanesite nekoliko kapi ulja na sečiva i obrišite višak suvom krpom. Obrišite kućište čistom suvom krpom.

Bilo koje drugo servisiranje treba obaviti ovlašćeni servisni predstavnik, jer aparat nema drugih delova koje korisnik može sam servisirati. Ovaj proizvod ima komercijalnu namenu.  
**NE ISPIRAJTE SEČIVO, TRIMER ILI BAZU ZA PUNJENJE**

#### ALATA ZA PODEŠAVANJE NULTAVOZAZORA

**VAŽNO!** Pokušajte da podesite zazor između sečiva na nulu samo pomoću alata za podešavanje i precizno pratite ova uputstva. Alat za podešavanje obavezan je za podešavanje oštrica na nulti zazor, čime će se postići bolje prijanjanje i precizniji rez.



**Korak 1** – Pomoću priloženog odvijača lagano odvrtnite dva mala šrafa sa svake strane oštrice.



**Korak 2** – Pomaknite alat sa nul-tom prazninom preko crne fiksne oštrice dok ne bude čvrsto uz zad-nji deo pokretne oštrice za rezanje.



**Korak 3** – Prstima sa svake strane alata za rezanje sa nultom prazninom gurajte prema gore dok oštrica za rezanje ne bude u ravni sa crnom fiksnom oštricom ili malo ispod nje.

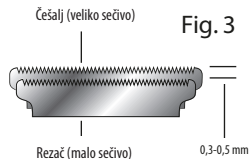

Pobrinite se da oštrice budu po-ravnate kako treba. Zubi manje oštrice (rezača) trebaju biti malo

ispod gornje ivice veće oštrice (češlja) – udaljeni otprilike 1/84" (0,3 mm) do 1/50" (0,5 mm) (vidi sl. 3). Ako oštrice nisu ispravno poravnate, one će možda poseći ili ogrebatl vašu kožu kod podre-zivanja. Kada se oštrice poravnaju, čvrsto zategnite šrafove.



**Korak 4** – PROVERITE DA POKRETN A OŠTRICA NE PRELAZI IZNAD FIKSNE OŠTRICE. UPOZORENJE: AKO SE OŠTRICA ZA REZANJE PRODUŽI IZA FIKSNE OŠTRICE, MOŽETE SE PORE-ZATI.



**Korak 5** – Nakon što je oštrica po-dešena na nulti razmak ili po vašoj želji, lagano zategnite dva šrafa sa svake strane oštrice dok držite alat za nulti razmak na mestu. Ako oštri-ca nije podešena kako zadovoljava posle testiranja, ponovite proces podešavanja.

## UPUTSTVA ZA PUNJENJE

Trimer FRESHFX puni se USB-C kablom. Za punjenje trimera, umetnite USB-C kabl u USB-C priklju-čak na dnu trimera.

LED lampica će treptati dok se tri-mer puni. Kad LED lampica ostane svetliti i prestane treptati, aparat je potpuno napunjen.

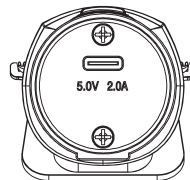

**UPOZORENJE:** Ako lampica za pu-njenje iznenada počne ubrzano da treperi, baterija je neispravna. Ako se to dogodi, prekinite punjenje, isključite FX76 trimer iz utičnice/ USB izvora napajanja i obratite se našem centru za korisničku po-dršku za dalje savete.

Koristite sa priloženim USB-C ka-blom i USB adapterom (CA88M) ili sertifikovanim USB izvorom napa-janja.

Nazivni ulazni napon: 100 – 240 V ~, 50/60 Hz, 0,5 A

Nominalna izlazna snaga: 5,0 V DC, 2000 mA

## Čuvanje baterija

Kako bi se održao optimalni kapa-citet punjivih baterija, trimer treba pot-puno isprazniti, a zatim puniti 140 minuta svakih 6 meseci.

## RAD

1. Samo za upotrebu na suvom. Nemojte da izlažete vodi.
2. Kada se ne koristi, potpuno isklju-čite aparat iz struje.
3. Jedinica će se zagrevati tokom rada.

## MERE OPREZA PRI RADU TRIME-RA

Ovaj trimer sadrži punjivu bateriju. Ne bacajte uređaj niti bateriju u va-tru, ne zagrevajte ih, ne punitite, ne koristite i ne ostavljajte u sredini sa visokom temperaturom.



BaByliss SARL  
ZI du Val de Calvigny  
59141 Iwuy  
France

FAC 2026/01



FR

**Cet appareil,  
ses accessoires  
et ses batteries  
se recyclent**

À DÉPOSER  
EN MAGASIN



OU

À DÉPOSER  
EN DÉCHÈTERIE



Points de collecte sur [www.quefairedemesdechets.fr](http://www.quefairedemesdechets.fr)  
Privilégiez la réparation ou le don de votre appareil !

IB-25/265