

# *BaByliss*PRO®



FRESHFX

TONDEUSE DE COUPE LAME TAPER

*TAPER BLADE CLIPPER*

FX86E - T197a

## FRANCAIS

**Veillez lire attentivement les consignes de sécurité avant toute utilisation de l'appareil.**

Adaptateur USB	CA103M
Vibrations	< 2,5 m/s <sup>2</sup>
LpA (dB(A))	< 70

### TONDEUSE DE COUPE LAME TAPER

#### INSTRUCTIONS D'UTILISATION Interrupteur ON/OFF

Pour utiliser la tondeuse, poussez l'interrupteur sur la position MARCHE (« 1 »).

Une fois la tondeuse allumée, le témoin lumineux s'allume pour indiquer qu'elle est en marche. Pour arrêter l'appareil, poussez l'interrupteur sur la position ARRÊT (« 0 »).

**TRÈS IMPORTANT :** Les lames doivent être nettoyées et huilées régulièrement pour un fonctionnement optimal. Le non-respect de cette consigne annulera la garantie.

#### INSTRUCTIONS D'ENTRETIEN ENTRETIEN DES LAMES

Appliquez toujours de l'huile sur les lames avant et après utilisation. Cela garantit des performances de coupe optimales et un bon entretien. Tenez la tondeuse à distance de votre corps, en position verticale vers le bas, et appliquez une goutte

d'huile lubrifiante BaBylissPRO® sur l'avant et les côtés de la lame mobile. Essuyez l'excédent d'huile avec un chiffon doux et sec.

#### FIXATION (RETRAIT) DES GUIDES DE COUPE

Pour fixer un guide de coupe, assurez-vous que l'appareil est éteint. Positionnez le guide de coupe sur l'avant de la lame et faites-le glisser sur la tête. Appuyez et enclenchez l'arrière du guide de coupe (voir Fig. 1).

Pour retirer le guide de coupe, assurez-vous que l'appareil est éteint. Tirez la languette à l'arrière du guide de coupe et soulevez-le (voir Fig. 2).



Fig. 1

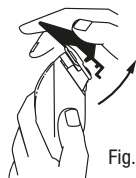
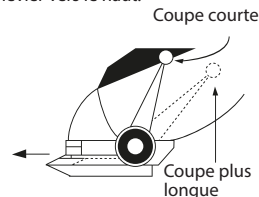

Fig. 2

#### RÉGLAGE DE LA HAUTEUR DE COUPE

La molette permet un ajustement précis de la longueur de coupe : Pour augmenter la longueur, poussez le levier vers le bas. Pour réduire la longueur, poussez le levier vers le haut.



#### PRÉPARATION AVANT UTILISATION

Inspectez toujours l'appareil avant usage pour vérifier que les lames sont exemptes de cheveux ou de débris.

#### REMPACEMENT (RETRAIT) DU JEU DE LAMES

1. Réglez le levier comme indiqué sur l'illustration A.
2. Retirez les vis et la lame fixe. Conservez les vis.
3. Soulevez la petite lame mobile et placez la nouvelle lame sur l'oscillateur en plastique (voir illustration B).
4. Remplacez la lame fixe avec les vis et serrez légèrement. Ajustez les dents comme indiqué sur l'illustration C, avec un écart de 0,3 mm à 1,0 mm. La petite lame mobile doit être centrée et parallèle à la lame fixe.

#### NOTE IMPORTANTE :

Le bord supérieur de la lame fixe doit être au minimum 0,3 mm plus haut que celui de la lame mobile et aussi centré que possible pour éviter tout contact avec la peau. Ajoutez quelques gouttes d'huile BaByliss-PRO avant de faire fonctionner la tondeuse. N'oubliez pas de resserrer les vis après alignement des lames.

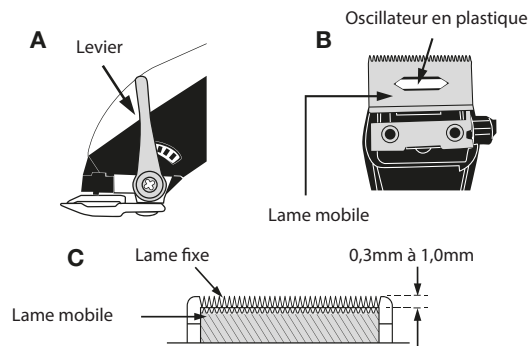

## NETTOYAGE

Pour maintenir des performances optimales, nettoyez l'appareil après chaque utilisation :

Retirez le guide de coupe. Les guides de coupe peuvent être rincés sous l'eau courante. Séchez-les soigneusement avant rangement ou réutilisation.

À l'aide de la brosse de nettoyage, éliminez les cheveux restants sur les lames.

Ne démontez pas les lames.

Pour de meilleurs résultats, utilisez sur cheveux propres, secs et démêlés.

## INSTRUCTIONS DE CHARGE

La tondeuse CRAFTX se recharge avec un câble USB-C. Pour la charger, insérez le câble dans le port USB-C situé en bas de la tondeuse. Le témoin LED clignote pendant la charge. Quand il reste allumé sans clignoter, la tondeuse est complètement chargée. Le chargement complet est de 2.5 heures.

**ATTENTION** : Si le témoin clignote rapidement, la batterie est défectueuse. Dans ce cas, arrêtez la charge, débranchez la tondeuse FX86E et contactez notre service client.

Utilisez le câble USB-C fourni et l'adaptateur USB (CA103M) ou une source d'alimentation USB certifiée.

Tension d'entrée : 100-240 V~, 50-60 Hz, 0,5 A

Sortie : 5,0 V CC, 2.0A

## PRÉSERVATION DES BATTERIES

Pour maintenir la capacité optimale des batteries rechargeables, déchargez complètement la tondeuse puis rechargez-la pendant 2.5 heure tous les 6 mois.

## UTILISATION

Utilisation uniquement en environnement sec. Ne pas exposer à l'eau. Débranchez complètement l'appareil lorsqu'il n'est pas utilisé.

L'appareil chauffe légèrement pendant l'utilisation.

## PRÉCAUTIONS D'UTILISATION

Cette tondeuse contient une batterie rechargeable. Ne jetez pas l'appareil ou la batterie au feu, ne l'exposez pas à la chaleur, et ne l'utilisez pas dans un environnement à haute température.

## ENGLISH

### Please carefully read the safety instructions before using the appliance.

USB adaptor	CA103M
Vibrations	< 2,5 m/s <sup>2</sup>
LpA (dB(A))	< 70

## TAPER BLADE CLIPPER

### OPERATING INSTRUCTIONS ON/OFF SWITCH

To operate the clipper, push the power switch to the ON ("I") position.

Once the clipper is turned on, the power light indicator will illuminate to indicate the clipper is on. To stop operation, push the power switch to the OFF ("O") position.

**VERY IMPORTANT:** Blades must be cleaned and oiled on a regular basis for proper functioning. Failure to regularly clean and oil the blades will void the warranty.

### USER MAINTENANCE INSTRUCTIONS

#### MAINTENANCE OF THE BLADES

Always apply oil to the blades before and after use. This will ensure maximum cutting performance and proper maintenance. Hold the clipper away from your body in a downward position, and apply a drop of BaBylissPRO® lubricating oil

on the front and sides of the cutter blade. Wipe off excess oil with a soft, dry cloth.

### REPLACING (REMOVING) COMB GUIDES

- To attach a comb guide, ensure the appliance is switched off. Position the comb guide over the front of the clipper blade and slide over the head. Push and click the rear of the comb guide into position (see Fig. 1).
- To remove the comb guide, ensure the appliance is switched off. Pull the tab on the rear of the comb guide away from the head and lift off (see Fig. 2).



Fig. 1

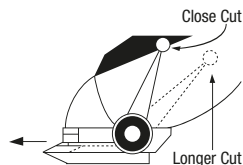

Fig. 2

## ADJUSTABLE TAPER CONTROL

The taper-control lever enables fine cut adjustment for precision clipping.

- To increase the cutting length, push the lever down.
- To reduce the cutting length, push the lever up.



## PREPARATION FOR USE

- Always inspect the appliance before use to ensure the clipper blades are free from hair, debris, etc.

## REPLACEMENT (REMOVAL) OF BLADE SET

- Step 1.** Adjust the taper to the position shown in illustration A.
- Step 2.** Remove the screws and the

fixed blade. Save the screws.

**Step 3.** Lift off the small moving blade and place the new blade on the plastic oscillator (see illustration B).

**Step 4.** Replace the fixed blade using the screws and lightly tighten them. Adjust the teeth, as shown in illustration C, to a gap of  $1/80''$  ( $0.3\text{ mm}$ ) to  $1/25''$  ( $1.0\text{ mm}$ ). The small, moving blade should be as centered and as parallel as possible to the fixed blade's teeth.

### IMPORTANT NOTE:

The top edge of the fixed blade must be a minimum of  $1/80''$  ( $0.3\text{ mm}$ ) higher than the top edge of the moving blade and as centered as possible. This is important so that the moving blade does not come in contact with the skin.

Be sure to add a few drops of BaBylissPRO lubricating oil to the blades before running the clipper. Don't forget to tighten the screws after the blades have been aligned.

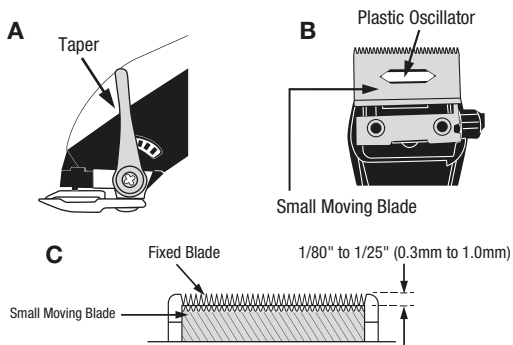

## CLEANING

To maintain optimum performance, the appliance should be cleaned after each use:

- Remove the comb guide. The comb guides can be rinsed under running water. Please make sure they are dried thoroughly before storage or further use.
- Using the cleaning brush, brush and blow away any remaining hair from the blades.
- Do not disassemble the blades.
- For best performance, use on clean, dry hair that has been combed until tangle-free.

## CHARGING INSTRUCTIONS

The CRAFTX clipper charges with a USB-C cable. To charge the clipper, insert the USB-C cable into the USB-C port at the bottom of the clipper.

The LED light will flash while the clipper is charging. When the LED stays lit and stops blinking, it is fully charged. Charging is complete after 2.5 hours.

**WARNING:** If the charging light suddenly starts to flash rapidly, the battery is faulty. If this happens, stop charging, unplug the FX86E Clipper from the outlet/USB power source, and contact our Customer Care Center for further advice.

Use with provided USB-C cable and USB adapter (CA103M), or a certified USB power source.

Rated input voltage: 100-240V ~, 50-60Hz, 0.5A

Rated output: 5.0V DC, 2.0A

## Preserving the Batteries

In order to maintain the optimum capacity of the rechargeable batteries, the clipper should be fully discharged and then recharged for 2.5 hours every 6 months.

### OPERATION

1. For dry location use only. Do not expose to water.
2. When not in use, unplug unit completely.
3. Unit will become warm during operation.

## CLIPPER OPERATING PRECAUTIONS

This clipper contains a rechargeable battery. Do not throw device or battery into fire, apply heat, or charge, use, or leave in a high-temperature environment.

## DEUTSCH

**Bitte aufmerksam die Sicherheitshinweise lesen, bevor Sie das Gerät zum ersten Mal verwenden.**

USB-Adapter	CA103M
Vibrationen	< 2,5 m/s <sup>2</sup>
LpA (dB(A))	< 70

## HAARSCHNEIDER MIT TAPER-KLINGE

### BEDIENUNGSANLEITUNG EIN-/AUSSCHALTER

Den Betriebsschalter auf EIN („I“) stellen, um den Haarschneider einzuschalten.

Sobald der Haarschneider eingeschaltet ist, leuchtet die entsprechende Betriebsanzeige. Zum Ausschalten des Geräts den Betriebsschalter auf AUS („O“) stellen.

**SEHR WICHTIG:** Die Klagen müssen regelmäßig gereinigt und geölt werden, damit sie einwandfrei funktionieren. Werden die Klagen nicht regelmäßig gereinigt und geölt, erlischt die Garantie.

### HINWEISE ZUR WARTUNG PFLEGE DER KLINGEN

Vor und nach der Verwendung immer Öl auf die Klagen geben. Hierdurch werden optimale Schnittleistungen und Pflege gewährleistet. Dazu den Haarschneider von Ihrem Körper weg nach unten halten und

einen Tropfen BaBylissPRO® Schmieröl vorne und seitlich auf die Schneideklagen geben. Überschüssiges Öl mit einem weichen, trockenen Tuch abwischen.

### AUSWECHSELN (ENTFERNEN) DER KAMMAUFsätze

• Vergewissern Sie sich vor dem Befestigen eines Kammaufsatzes, dass das Gerät ausgeschaltet ist. Den Kammaufsatz auf die Vorderseite der Klinge des Haarschneiders stecken und über den Scherkopf schieben. Dann andrücken, bis die Rückseite des Kammaufsatzes einrastet (siehe Abb. 1).

• Zum Entfernen eines Kammaufsatzes vergewissern Sie sich zuerst, dass das Gerät ausgeschaltet ist. Die Lasche auf der Rückseite des Kammaufsatzes vom Scherkopf weg ziehen und abheben (siehe Abb. 2)

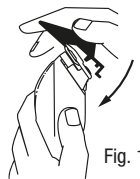

Fig. 1

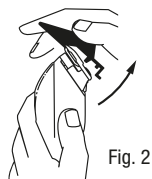
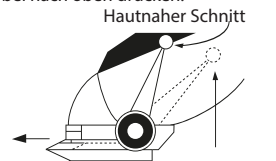

Fig. 2

### EINSTELLHEBEL

Der Einstellhebel ermöglicht die Feineinstellung der Schnittlänge für Präzisionsschnitte.

- Für mehr Schnittlänge den Hebel nach unten drücken.
- Für weniger Schnittlänge den Hebel nach oben drücken.



### VORBEREITUNG

- Vergewissern Sie sich vor jeder Verwendung, dass die Klagen des Haarschneiders frei von Haaren und anderen Rückständen sind.

### AUSWECHSELN (ENTFERNEN) DES KLINGENSATZES

- Schritt 1.** Den Hebel auf die in Abbildung A gezeigte Position stellen.
- Schritt 2.** Die Schrauben und die feste Klinge entfernen. Die

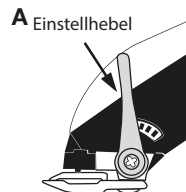

A Einstellhebel

B Kunststoff-Oszillator

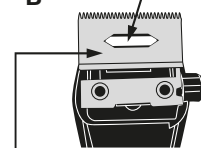

Kleine bewegliche Klinge

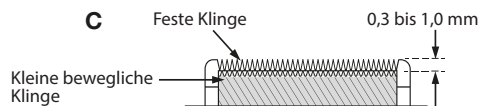

C Feste Klinge

0,3 bis 1,0 mm

Schrauben sicher verwahren.

**Schritt 3.** Die kleine bewegliche Klinge abheben und die neue Klinge auf den Kunststoff-Oszillator stecken (siehe Abbildung B).

**Schritt 4.** Die feste Klinge wieder befestigen und dabei die Schrauben nur leicht anziehen. Die Zähne auf einen Abstand zwischen 0,3 mm und 1,0 mm einstellen, so wie in Abbildung C dargestellt. Die kleine, bewegliche Klinge sollte so zentriert und so parallel wie möglich zu den Zähnen der festen Klinge stehen.

### WICHTIGER HINWEIS:

Die Oberkante der festen Klinge muss mindestens 0,3 mm höher als die Oberkante der beweglichen Klinge und so mittig wie möglich liegen. Dies ist wichtig, damit die sich bewegende Klinge nicht mit der Haut in Berührung kommt.

Immer einige Tropfen BaBylissPRO Schmieröl auf die Klagen geben, bevor Sie den Haarschneider einschalten. Vergessen Sie nicht, die Schrauben nach dem Ausrichten der Klagen wieder festzuziehen.

## REINIGUNG

Das Gerät sollte nach jedem Gebrauch gereinigt werden, um die optimale Leistung zu erhalten:

- Den Kammaufsatz entfernen. Der Kammaufsatz kann unter fließendem Wasser abgespült werden. Bitte achten Sie darauf, die Zubehörteile wieder gut zu trocknen, bevor sie weggeräumt oder wieder verwendet werden.
- Mit der Reinigungsbürste abbürsten und eventuell noch verbleibende Haare von den Klängen pusten.
- Den Klingsatz nicht zerlegen.
- Für die besten Leistungen auf sauberem, trockenem Haar verwenden, das vorher sorgfältig durchgekämmt wurde, um alle Knoten zu entfernen.

## HINWEISE ZUM AUFLADEN

Der CRAFTX Haarschneider wird über ein USB-C-Kabel aufgeladen. Zum Aufladen das USB-C-Kabel in den USB-C-Anschluss an der Unterseite des Haarschneiders stecken. Die LED blinkt, während der Haarschneider geladen wird. Wenn die LED ununterbrochen leuchtet und nicht mehr blinkt, ist er vollständig geladen. Der Ladevorgang ist nach 2,5 Stunden abgeschlossen.

**ACHTUNG:** Wenn die Ladeanzeige plötzlich schnell blinkt, ist der Akku defekt. In diesem Fall den Ladevorgang abbrechen, den FX86E Haarschneider von der Steckdose/USB-Stromquelle trennen und unseren Kundendienst kontaktieren, um

weiteren Rat einzuholen.

Mit dem mitgelieferten USB-C-Kabel und Netzadapter (CA103M) oder einer zertifizierten USB-Stromquelle verwenden.

Nenneingangsspannung: 100-240V ~, 50-60Hz, 0,5A

Nennleistung: 5.0V DC, 2,0A

Die Akkus schonen

Um die optimale Leistung der Akkus zu erhalten, sollte der Haarschneider alle 6 Monate vollständig entladen und dann 140 Minuten lang wieder aufgeladen werden.

## BETRIEB

1. Nur an trockenen Orten verwenden. Nicht in die Nähe von Wasser bringen.
2. Immer den Netzstecker ziehen, wenn das Gerät nicht benutzt wird.
3. Das Gerät wird während des Betriebs warm.

## VORSICHTSMASSNAHMEN BEI DER VERWENDUNG DES HAARSCHNEIDERS

Dieser Haarschneider verfügt über einen aufladbaren Akku. Das Gerät nicht ins Feuer werfen oder erhitzen, und es nicht in einer sehr warmen Umgebung aufladen, verwenden oder lagern.

## NEDERLANDS

**Lees vóór gebruik van het apparaat de veiligheidsinstructies goed door.**

Adaptateur USB	CA103M
Vibrations	< 2,5 m/s <sup>2</sup>
LpA (dB(A))	< 70

## TONDEUSE MET TRI-MHOOGTE-HENDEL

### GEBRUIKSAANWIJZING AAN/UIT-SCHAKELAAR

Om de tondeuse aan te zetten zet u de schakelaar in de AAN-stand ('1'). Als u hem heeft aangezet, gaat het stroomindicatie-lampje branden om aan te geven dat hij aan staat. Om hem uit te zetten, zet u hem in de UIT-stand ('0').

**ZEER BELANGRIJK:** De messen moeten regelmatig worden gereinigd en geolied om goed te kunnen blijven werken. Bij niet regelmatig schoonmaken en smeren van de messen, vervalt de garantie.

### ONDERHOUDSINSTRUCTIES ONDERHOUD VAN DE MESSEN

Breng voor en na gebruik altijd olie aan op de messen. Dit garandeert maximale trimprestaties en het juiste onderhoud. Houd de tondeuse van u af, met de scheerkop naar beneden en breng een druppel BaBylissPRO® smeerolie aan op de

voorkant en aan de zijkanten van het bewegende mes. Veeg overtollige olie weg met een zachte, droge doek.

### DE OPZETKAMMEN VERVANGEN (VERWIJDEREN)

• Zorg, bij het plaatsen van een opzetkam, dat het apparaat uit staat. Plaats de opzetkam over de voorkant van het tondeusemes en schuif hem over de kop. Druk daarna de achterkant van de opzetkam naar beneden tot hij vastklikt (Zie Fig. 1).

• Zorg dat het apparaat uit staat als u de opzetkam verwijderd. Duw het lipje aan de achterkant van de opzetkam van de kop af en til hem omhoog (Zie Fig. 2).



Fig. 1



Fig. 2

### AANPASBARE TRIMMHOOGTE

De trimmhoogtehendel maakt preci-

sietrimmen mogelijk.

- Duw de hendel omlaag voor langer haar.
- Duw de hendel omhoog voor korter haar.

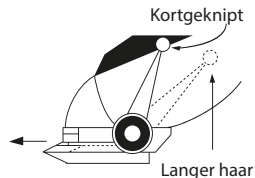

#### VOORBEREIDING

- Controleer de tondeuse altijd vóór gebruik om te zien of er geen haar, vuil etc. tussen de messen zit.

#### HET VERVANGEN (VERWIJDEREN) VAN DE MESSENSET

- Stap 1.** Plaats de trimhoogtehendel zoals aangegeven in afbeelding A.
- Stap 2.** Verwijder de schroeven en het vaste mes. Bewaar de schroeven.
- Stap 3.** Til het bewegende mesje op

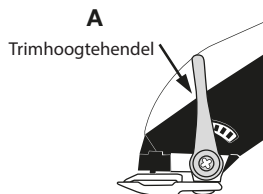

en vervang deze, door een nieuw mesje op de kunststof trillingsgenerator te plaatsen (zie afbeelding B).

**Stap 4.** Zet het vaste mes vast door de schroeven een beetje vast te draaien, maar nog niet helemaal. Stel zoals weergegeven in afbeelding C, de tandjes af op een spleetje van 0,3 mm à 1,0 mm. Het kleine, bewegende mes moet zo gecentreerd en zo parallel mogelijk staan ten opzichte van de tandjes van het vaste mes.

**NB:** De bovenkant van het vaste mes moet minimaal 0,3 mm uitsteken boven het bewegende mes, en zoveel mogelijk in het midden liggen. Dit is belangrijk, om te voorkomen dat het bewegende mes de huid raakt.

Breng een paar druppels BaByliss-PRO smeerolie aan op de messen, voordat u het apparaat weer aanzet. Vergeet niet de schroeven vast te draaien nadat de messen goed zijn uitgelijnd.

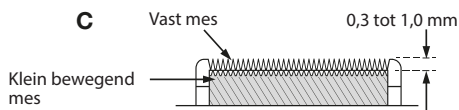
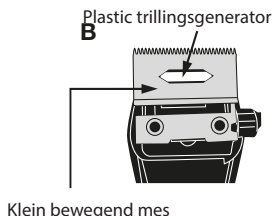

#### REINIGEN

Voor optimale prestaties dient het apparaat na elk gebruik te worden gereinigd:

- Verwijder de opzetkam. Opzetkammen kunnen worden afgespoeld onder de kraan. Zorg dat ze goed droog zijn voordat u ze opbergt of weer gaat gebruiken.
- Borstel alles schoon met het schoonmaakborsteltje en blaas de resterende haartjes van de messen.
- Haal de messen niet los.
- Gebruik het apparaat voor het beste resultaat op schoon, droog haar dat doorgekamd en klitvrij is.

#### INSTRUCTIES VOOR HET OPLADEN

De CRAFTX-tondeuse wordt opgeladen met een USB-C-kabel. Sluit de USB-C-kabel aan op de USB-C-poort aan de onderkant van het tondeuse om de tondeuse op te laden.

Een LED-lampje zal knipperen zolang het tondeuse wordt opgeladen. Als het LED-lampje blijft branden en niet meer knippert, is de batterij volledig opgeladen. Na 2,5 uur is de batterij volledig opgeladen.

**WAARSCHUWING:** Als het oplaadlampje plotseling snel begint te knipperen, is de batterij defect. Mocht dit gebeuren, stop dan met opladen, haal de stekker van de FX86E tondeuse uit het stopcontact of USB-voedingsbron en neem

contact op met onze klantenservice voor advies.

Gebruik de meegeleverde USB-C kabel en USB-adapter (CA103M), of een gecertificeerde USB-voedingsbron.

Nominale ingangsspanning: 100-240V ~, 50-60Hz, 0,5A

Nominaal uitgangsvermogen: 5,0V DC, 2,0A

Behoud van de batterijen

Om te zorgen dat de oplaadbare batterijen optimaal blijven functioneren dient de accu van de tondeuse in ieder geval eens in de 6 maanden helemaal ontladen (leeg) te zijn en vervolgens weer 2,5 uur opgeladen te worden.

#### GEBRUIK

1. Alleen voor gebruik op droge locaties. Niet blootstellen aan water.
2. Haal de stekker uit het stopcontact als u het apparaat niet gebruikt.
3. Het apparaat wordt warm tijdens gebruik.

#### VOORZORGSMAATREGELEN BIJ HET GEBRUIK VAN DE TONDEUSE

Deze tondeuse bevat een oplaadbare batterij. Gooi het apparaat of de batterij niet in vuur, maak hem niet heet en gebruik hem niet in een omgeving waar het heet is op. Laad hem ook niet op en laat hem ook niet achter in een omgeving waar het heet is.

## ITALIANO

**Leggere attentamente le istruzioni di sicurezza prima di utilizzare l'apparecchio.**

Adaptateur USB	CA103M
Vibrations	< 2,5 m/s <sup>2</sup>
LpA (dB(A))	< 70

### RASOIO DI FINITURA LAMA TAPER

#### ISTRUZIONI PER L'USO Interruttore ON/OFF

Per usare il rasoio, posizionare l'interruttore su **ACCESO** («I»).

Una volta acceso il rasoio, la spia luminosa s'illumina, a indicare che l'apparecchio è in funzione. Per spegnere l'apparecchio, posizionare l'interruttore su **SPENTO** («O»).

**MOLTO IMPORTANTE:** le lame devono essere pulite e oliate regolarmente per un funzionamento ottimale. Il mancato rispetto di queste istruzioni annulla la garanzia.

#### ISTRUZIONI DI MANUTENZIONE PULIZIA DELLE LAME

Applicare sempre dell'olio sulle lame prima e dopo l'utilizzo. Questo garantisce la corretta manutenzione e la massima efficacia di taglio.

Tenere il rasoio lontano dal corpo, in posizione verticale verso il basso, e applicare una goccia d'olio lubrificante BaBylissPRO® sulla parte

anteriore e sui lati della lama mobile. Asciugare l'eccesso d'olio con un panno morbido e asciutto.

#### INSERIMENTO (SMONTAGGIO) DELLE GUIDE DI TAGLIO

Per inserire una guida di taglio, controllare che l'apparecchio sia spento. Posizionare la guida di taglio sulla parte anteriore della lama, quindi farla scorrere sulla testina. Premere, inserendo con uno scatto, la parte posteriore della guida di taglio (cfr. Fig. 1).

Per togliere la guida di taglio, controllare che l'apparecchio sia spento. Tirare la linguetta nella parte posteriore della guida di taglio. Sollevare la guida (cfr. Fig. 2).



Fig. 1

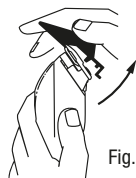

Fig. 2

#### REGOLAZIONE DELL'ALTEZZA DI TAGLIO

La levetta permette un aggiusta-

mento preciso della lunghezza di taglio:

Per aumentare la lunghezza, spingere la levetta verso il basso.

Per ridurre la lunghezza, spingere la levetta verso l'alto.

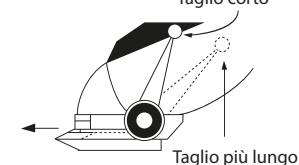

#### PREPARAZIONE PRIMA DELL'USO

Ispezionare sempre l'apparecchio prima dell'uso per verificare che le lame siano prive di capelli o altri residui.

#### SOSTITUZIONE (ESTRAZIONE) DEL BLOCCO LAME

1. Regolare la levetta come indicato nell'illustrazione A.

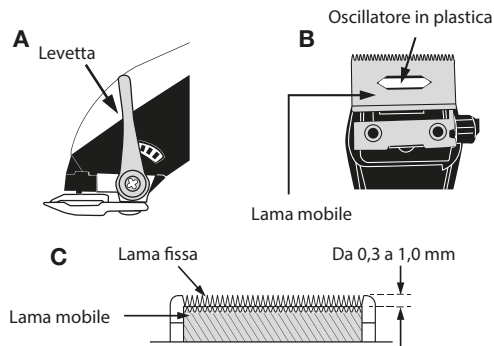

2. Togliere le viti e la lama fissa. Conservare le viti.

3. Sollevare la piccola lama mobile. Posizionare la nuova lama sull'oscillatore in plastica (cfr. illustrazione B).

4. Riposizionare la lama fissa con le viti. Stringere leggermente le viti. Aggiustare i denti come indicato nell'illustrazione C, con uno scarto da 0,3 a 1,0 mm. La piccola lama mobile deve essere centrata e parallela alla lama fissa.

#### NOTA IMPORTANTE:

Il bordo superiore della lama fissa deve essere almeno 0,3 mm più alto di quello della lama mobile e il più possibile centrato, in modo da evitare qualsiasi contatto con la pelle. Aggiungere alcune gocce d'olio BaBylissPRO prima di far funzionare il rasoio. Non dimenticare di stringere le viti dopo l'allineamento delle lame.

## PULIZIA

Per mantenere sempre la massima efficacia, pulire l'apparecchio dopo ogni utilizzo:

Togliere la guida di taglio. Le guide di taglio possono essere sciacquate con acqua corrente. Asciugarle con cura prima di riporle o riutilizzarle. Con una spazzolina di pulizia, eliminare i capelli residui sulle lame. Non smontare le lame.

Per ottenere risultati migliori, utilizzare su capelli puliti, asciutti e senza nodi.

## ISTRUZIONI DI CARICA

Il rasoio CRAFTX si ricarica con un cavo USB-C. Per caricarlo, inserire il cavo nella porta USB-C posta nella parte bassa del rasoio.

La spia a LED lampeggia durante la carica. Quando resta accesa fissa senza lampeggiare, il rasoio è completamente carico. La durata totale di carica è di 2,5 ore.

**ATTENZIONE:** se la spia lampeggia rapidamente, la batteria è difettosa. Staccare immediatamente dalla corrente elettrica e contattare il servizio clienti.

Utilizzare il cavo USB-C fornito in dotazione, l'adattatore USB (CA103M) o una fonte d'alimentazione USB certificata.

Tensione in ingresso: 100-240 V~, 50/60 Hz, 0,5 A

Uscita: 5,0V CC, 2.0A

## PRESERVARE LE BATTERIE

Per mantenere la capacità ottimale

delle batterie ricaricabili, scaricare completamente il rasoio e ricaricarlo per 2,5 ore ogni 6 mesi.

## UTILIZZO

Utilizzare solo in ambiente asciutto. Non esporre all'acqua.

Staccare totalmente l'apparecchio dalla rete elettrica quando non viene utilizzato.

L'apparecchio si scalda leggermente durante l'uso.

## PRECAUZIONI D'USO

Questo rasoio contiene una batteria ricaricabile. Non gettare l'apparecchio o la batteria nel fuoco, non esporre al calore, né utilizzare o lasciare in ambiente ad alta temperatura.

# ESPAÑOL

**Lea atentamente las instrucciones de seguridad antes de utilizar el producto.**

Adaptateur USB	CA103M
Vibrations	< 2,5 m/s <sup>2</sup>
LpA (dB(A))	< 70

## CORTAPELO DE CUCHILLA CÓNICA

### ISTRUCCIONES DE USO INTERRUPTOR DE ENCENDIDO/APAGADO

Para utilizar el cortapeelo, deslice el interruptor a la posición ON ("I"). El indicador luminoso de encendido se iluminará cuando encienda el cortapeelo. Para detener el funcionamiento, coloque el interruptor en la posición OFF ("O").

**MUY IMPORTANTE:** Las cuchillas deben limpiarse y lubricarse con regularidad para que funcionen correctamente. Si no las limpia y lubrica con regularidad, se anulará la garantía.

### ISTRUCCIONES DE MANTENIMIENTO MANTENIMIENTO DE LAS CUCHILLAS

Aplique siempre lubricante a las cuchillas antes y después de su uso. De esta forma obtendrá un máximo rendimiento de corte y un mante-

nimiento adecuado. Mantenga el cortapeelo lejos de usted cabeza abajo y aplique una gota de aceite lubricante BaBylissPRO en la parte delantera y en los laterales de la cuchilla. Limpie el exceso de lubricante con un paño suave y seco.

## SUSTITUCIÓN (EXTRACCIÓN) DE LAS GUÍAS DE CORTE

- Antes de instalar una guía de corte, compruebe que el aparato esté apagado. Coloque la guía de corte sobre la parte delantera de la cuchilla del cortapeelo y deslícela por el cabezal. Empuje y encaje la parte trasera de la guía de corte en su posición (Fig. 1).

- Para retirar la guía de corte, compruebe primero que el aparato está apagado. Empuje la lengüeta de la parte posterior de la guía de corte, alejándola del cabezal, y desengánchela (Fig. 2).



Fig. 1

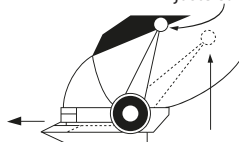

Fig. 2

## PALANCA DE AJUSTE

- La palanca permite ajustar la guía de corte con exactitud para lograr un corte más preciso.
- Para aumentar la altura de corte, empuje la palanca hacia abajo.
- Para reducir la altura de corte, empuje la palanca hacia arriba.

Ajuste corto



Ajuste más largo

## PREPARACIÓN PREVIA

- Inspeccione siempre el aparato antes de usarlo para asegurarse de que las cuchillas están libres de cabello y otros residuos.

## SUSTITUCIÓN (RETIRADA) DEL JUEGO DE CUCHILLAS

**Paso 1.** Ajuste la palanca en la posición indicada en la ilustración A.

**Paso 2.** Retire los tornillos y la cuchil-

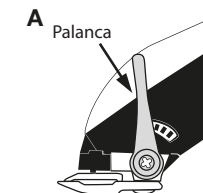

la fija. Guarde los tornillos.

**Paso 3.** Levante la pequeña cuchilla móvil y coloque la nueva cuchilla sobre el oscilador de plástico (véase la ilustración B).

**Paso 4.** Vuelva a colocar la cuchilla fija con los tornillos y apriételos ligeramente. Ajuste los dientes, como se muestra en la ilustración C, a una separación de entre 1/80" (0,3 mm) y 1/25" (1,0 mm). La pequeña cuchilla móvil debe estar lo más centrada y paralela a los dientes de la cuchilla fija

### NOTA IMPORTANTE:

El borde superior de la cuchilla fija debe estar como mínimo 1/80" (0,3 mm por encima del borde superior de la cuchilla móvil y estar lo más centrado posible. Esto es importante para que la cuchilla en movimiento no entre en contacto con la piel. Añada unas gotas de aceite lubricante BaBylissPRO a las cuchillas antes de poner el cortapelo en marcha. No olvide apretar los tornillos después de alinear las cuchillas.

**B** Oscilador de plástico

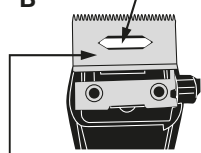

Cuchilla móvil (pequeña)

**C**

Cuchilla fija

0,3 a 1,0mm

Cuchilla móvil (pequeña)

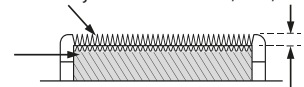

## LIMPIEZA

Para mantener un rendimiento óptimo, debe limpiar el aparato después de cada uso:

- Retire la guía de corte. La guía de corte puede enjuagarse con agua corriente. Compruebe que está bien seca antes de guardarla o usarla.
  - Utilizando el cepillo de limpieza, retire los restos de cabello de las cuchillas.
  - No desmonte las cuchillas.
- Para obtener el mejor rendimiento, trabaje con el cabello limpio, seco y desenredado.

## INSTRUCCIONES DE CARGA

El cortapelo CRAFTX se carga con un cable USB-C. Para cargar el cortapelo, inserte el cable USB-C en el puerto USB-C de la parte inferior de la unidad.

La luz LED parpadeará mientras el cortapelo se esté cargando. Cuando el LED deje de parpadear y permanezca encendido, la unidad está completamente cargada. Una carga completa tarda 2,5 horas.

**ATENCIÓN:** Si la luz de carga empieza a parpadear rápidamente, la batería está defectuosa. Si esto ocurre, deje de cargar, desenchufe el Cortapelo FX86E de la fuente de alimentación o del puerto USB y póngase en contacto con nuestro Centro de Atención al Cliente para obtener más información.

Para cargar, use el cable USB-C y el adaptador incluido (CA103M) o una fuente de alimentación USB certificada.

Tensión nominal de entrada: 100-240 V ~, 50-60 Hz, 0,5 A

Salida nominal: 5.0 V DC, 2,0 A

Mantenimiento de la batería

Para mantener la capacidad óptima de las baterías, cada 6 meses debe descargar completamente el cortapelo y volverlo a cargar durante 2,5 horas.

## FUNCIONAMIENTO

1. Solo para uso en lugares secos. No exponer al agua.
2. Cuando no utilice el aparato, déjelo desenchufado.
3. La unidad se calentará durante el funcionamiento.

## PRECAUCIONES DE USO DEL CORTAPELO

Este cortapelo contiene una batería recargable. No arroje el dispositivo ni la batería al fuego, no los caliente ni los cargue, utilice o almacene en un entorno con altas temperaturas.

## PORTUGUÊS

**Leia atentamente as instruções de segurança antes de utilizar o aparelho**

Adaptateur USB	CA103M
Vibrations	< 2,5 m/s <sup>2</sup>
LpA (dB(A))	< 70

### MÁQUINA DE CORTAR CABELO COM LÂMINA CÔNICA

#### INSTRUÇÕES DE UTILIZAÇÃO

##### Interruptor de alimentação

Para utilizar o aparelho, coloque o interruptor de alimentação na posição ON ("I").

Quando o aparelho estiver ligado, o indicador luminoso acende-se. Para apagar o aparelho, coloque o interruptor de alimentação na posição OFF ("0").

**MUITO IMPORTANTE:** É essencial limpar e lubrificar as lâminas com regularidade para garantir o bom funcionamento do aparelho. O incumprimento destas instruções invalida a garantia.

#### INSTRUÇÕES DE MANUTENÇÃO

##### MANUTENÇÃO DAS LÂMINAS

Lubrifique sempre as lâminas antes e após cada utilização. Isto assegurará um poder de corte ótimo e a manutenção adequada. Segure

no aparelho em posição vertical virado ao contrário, afastado do seu corpo e deite uma gota de óleo lubrificante BabyIissPRO® na parte anterior e lateral da lâmina de corte. Absorva o excedente com um pano macio e seco.

#### FIXAÇÃO (EXTRAÇÃO) DOS GUIAS DE CORTE

Para fixar um guia de corte, certifique-se de que o aparelho está desligado. Posicione o guia de corte sobre a parte anterior da lâmina e faça deslizar sobre a cabeça. Exerça pressão na parte posterior do guia de corte até encaixar no lugar (ver Fig. 1).

Para extrair o guia de corte, confirme que o aparelho está desligado. Puxe a lingueta na parte traseira do guia de corte e levante (ver Fig. 2).

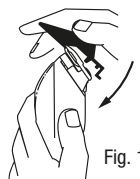

Fig. 1

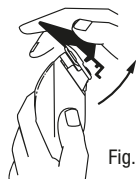

Fig. 2

20

#### REGULAÇÃO DO COMPRIMENTO DE CORTE

A alavanca permite um ajuste preciso do comprimento de corte:

Para aumentar o comprimento de corte, empurre a alavanca para baixo. Para reduzir o comprimento de corte, empurre a alavanca para cima.

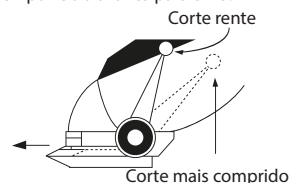

#### PREPARAÇÃO PARA A UTILIZAÇÃO

Inspecione sempre o aparelho antes da utilização para confirmar que as lâminas estão livres de pelos ou resíduos.

#### SUBSTITUIÇÃO (EXTRAÇÃO) DO BLOCO DE LÂMINAS

1. Coloque a alavanca na posição

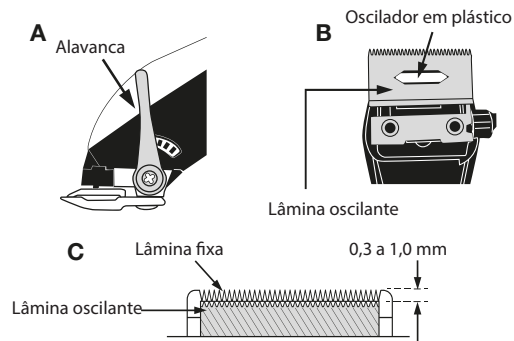

indicada na ilustração A.

2. Desatarraxe os parafusos e remova a lâmina fixa. Guarde os parafusos.

3. Levante a pequena lâmina oscilante e coloque a nova lâmina no oscilador em plástico (ver ilustração B).

4. Volte a colocar a lâmina fixa utilizando os parafusos e atarraxe-os sem apertar demasiado. Ajuste os dentes, como indica a ilustração C, com uma folga de 0,3 mm a 1,0 mm. A lâmina pequena móvel deve estar o mais centrada e paralela possível aos dentes da lâmina fixa.

#### NOTA IMPORTANTE:

O bordo superior da lâmina fixa deve estar posicionado no mínimo 0,3 mm mais acima do da lâmina oscilante e tão centrado quanto possível para evitar qualquer contacto com a pele. Deite umas gotas de óleo lubrificante BabyIissPRO® antes de utilizar o aparelho. Não se esqueça de atarraxar os parafusos após o alinhamento das lâminas.

21

## LIMPEZA

Para que conserve o nível de desempenho ideal, o aparelho deve ser limpo após cada utilização:

Retire o guia de corte. Os guias de corte podem ser enxaguados em água corrente. Seque-os bem antes de guardar ou utilizar.

Escove cuidadosamente as lâminas com uma escova de limpeza e elimine quaisquer pelos que se tenham acumulado nas lâminas.

Não desmonte as lâminas.

Para obter o melhor resultado, utilize em cabelo limpo, seco e desembaraçado.

## INSTRUÇÕES DE CARREGAMENTO

O aparelho CRAFTX utiliza um cabo USB-C para o carregamento. Para o carregar, insira o cabo na saída USB-C situada na base do aparelho. A luz LED fica intermitente enquanto o aparelho estiver a carregar. Quando a luz LED fica fixa deixando de estar intermitente, o aparelho está carregado. O carregamento completo demora cerca de 2,5 horas.

**ATENÇÃO:** Se a luz indicadora de carregamento ficar intermitente muito rapidamente, poderá ser indício de avaria da bateria. Se tal ocorrer, interrompa o carregamento, desligue o aparelho da fonte de alimentação e entre em contacto com a Linha de Assistência ao Cliente para mais informações.

Utilize unicamente o cabo USB-C e o adaptador USB (CA103M) fornecidos ou uma fonte de

alimentação USB certificada.

Tensão nominal de entrada: 100-240V ~, 50/60Hz, 0,5A

Tensão nominal de saída: 5,0 V CC, 2,0A

Cuidados com as baterias

Para manter as baterias recarregáveis no seu nível de capacidade máxima, convém proceder a uma descarga completa das baterias de 6 em 6 meses. Depois, volte a carregar o aparelho durante 2,5 horas.

## FUNCIONAMENTO

Utilize unicamente em local seco. Não exponha à água.

Quando não estiver a ser utilizado, desligue sempre o aparelho da tomada.

O aparelho aquece ligeiramente durante a utilização.

## PRECAUÇÕES DE UTILIZAÇÃO

Este aparelho contém uma bateria recarregável. Não incinere nem deite no lume o aparelho ou a bateria, não os exponha ao calor, nem os carregue, utilize ou deixe em ambiente com temperatura muito elevada.

## DANSK

Læs sikkerhedsforanstaltningerne omhyggeligt, inden apparatet tages i brug.

Adaptateur USB	CA103M
Vibrations	< 2,5 m/s <sup>2</sup>
LpA (dB(A))	< 70

## KONISK TRIMMER

### BETJENINGSVEJLEDNING TÆND/SLUK-KNAP

For at betjene trimmeren skal du skubbe tænd/sluk-knappen til ON-positionen («!»).

Når trimmeren tændes, lyser strømindikatoren for at indikere, at trimmeren er tændt. For at slukke, skal du flytte kontakten til OFF-positionen («0»).

**MEGET VIGTIGT:** Bladene skal rengøres og smøres regelmæssigt for at fungere korrekt. Ved manglende regelmæssig rengøring og smøring af bladene bortfalder garantien.

### BRUGERVEDLIGEHOVELSE VEDLIGEHOVELSE AF BLADENE

Påfør altid olie på bladene før og efter brug. Dette vil sikre maksimal klippeydelse og korrekt vedligeholdelse. Hold trimmeren væk fra kroppen i en nedadgående position, og påfør en dråbe BaBy-

lissPRO® smøroleolie på forsiden og siderne af skæreblandet. Tør støv og snavs af med en tør, blød klud.

### UDSKIFTNING (FJERNELSE) AF AFSTANDSKAMME

- For at fastgøre en kam skal det sikres, at apparatet er slukket. Placer kammen over trimmerbladets front, og skub det over hovedet. Skub og klik på bagsiden af kammen for at få den på plads (se Fig. 1).
- For at fjerne en kam skal det sikres, at apparatet er slukket. Skub tappen på bagsiden af kammen væk fra hovedet og løft af (se Fig. 2).



Fig. 1



Fig. 2

### JUSTERBAR PRÆCISIONSKONTROL

Hold grebet muliggør finskæringsjustering til præcisionsklipping:

- Skub grebet ned for at øge klippehøjden.

- Skub grebet op for at reducere klippelængden.

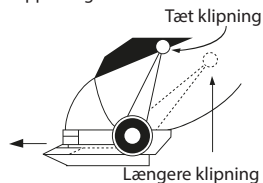

#### FORBEREDELSE TIL BRUG

- Kontrollér altid apparatet inden brug for at sikre, at bladene er fri for hår, snavs etc.

#### UDSKIFTNING (FJERNELSE) AF BLADSÆT

**Trin 1.** Juster holdegrebet til den position, der er vist i illustration A.

**Trin 2.** Fjern skruerne og det faste blad. Gem skruerne.

**Trin 3.** Løft det lille bevægelige blad ud og udskift det med det nye på plastoscillatoren (se illustration B).

**Trin 4.** Sæt det faste blad på med skruerne og stram dem let. Juster

tænderne, som vist i illustration C, til et mellemrum på 0,3 mm til 1,0 mm. Det lille, bevægelige blad skal være så centrert og parallelt som muligt med det faste blads tænder.

#### VIGTIGT:

Den øverste kant af det faste blad skal være mindst 0,3 mm højere end den øverste kant af det bevægelige blad og så centrert som muligt. Dette er vigtigt, så det bevægelige blad ikke kommer i kontakt med huden.

Sørg for at tilføje et par dråber Ba-BylissPRO-smørelolie til bladene, før trimmeren bruges. Husk at stramme skruerne, når bladene er justeret.

#### RENGØRING

For at opretholde optimal ydelse skal apparatet altid rengøres efter brug:

- Fjern aftandskammen. Aftandskammene kan skylles unde rindende vand. Sørg for at de tørres grundigt før opbevaring

eller yderligere brug.

- Brug rengøringsbørsten til at børste og blæse eventuelle resterende hår væk fra bladene.
- Bladene må ikke skilles ad.
- Anvendes på rent, tørt hår, der er kæmmet, indtil det fri for sammenfiltringer for at opnå det bedste resultat.

#### OPLADNINGSVEJLEDNING

CRAFTX-trimmeren oplades med et USB-C-kabel. Sæt USB-C-kablet i USB-C-porten i bunden af enheden for at oplade trimmeren.

LED-lampen blinker, mens trimmeren oplades. Når LED-lampen stopper med at blinke og lyser konstant, er trimmeren fuldt opladet. Opladningen er fuldendt efter 2,5 time.

**ADVARSEL:** Hvis opladningslampen pludselig begynder at blinke hurtigt, er batteriet defekt. Hvis dette sker, skal du stoppe opladningen og fjerne FX86E-trimmeren fra stikkontakten/USB-strømkilden og kontakte vores kundeservice for yderligere rådgivning.

Skal bruges med det medfølgende USB-C-kabel og USB-adapter (CA103M) eller en certificeret USB-strømkilde.

Mærkeindgangsspænding: 100-240 V ~, 50/-60 Hz, 0,5 A

Nominal effekt: 5,0 V DC 2,0 A

#### Vedligehold af batterierne

For at opretholde den optimale kapacitet af de genopladelige batterier, skal trimmeren aflades helt og derefter genoplades i 16 timer hver 6. måned.

#### BETJENING

1. Kun til brug på tørre steder. Må ikke udsættes for vand.

2. Når apparatet ikke er i brug, skal det frakobles helt fra strømforsyningen.

3. Apparatet bliver varmt under brug.

#### FORHOLDSREGLER FOR BRUG AF TRIMMEREN

Denne trimmer indeholder et genopladeligt batteri. Kast ikke apparatet eller batteriet i ild, påfør ikke varme, må ikke oplades, bruges eller efterlades i omgivelser med høj temperatur.

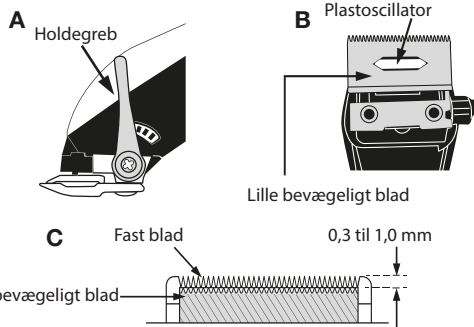

## SVENSKA

Läs säkerhetsföreskrifterna noga innan du använder apparaten.

Adaptateur USB	CA103M
Vibrations	< 2,5 m/s <sup>2</sup>
LpA (dB(A))	< 70

### HÅRKLIPPARE MED SPAK

#### BRUKSANVISNING STRÖMBRYTARE

Starta hårklipparen genom att föra strömbrytaren till positionen PÅ (I). Strömindikatorn börjar lysa för att indikera att hårklipparen körs. Stäng av genom att föra strömbrytaren till positionen AV (0).

**MYCKET VIKTIGT:** Bladen måste rengöras och smörjas regelbundet för att de ska fungera korrekt. Garantin gäller endast om bladen rengörs och smörjs regelbundet.

#### UNDERHÅLLSANVISNINGAR FÖR ANVÄNDARE BLADUNDERHÅLL

Applicera alltid olja på bladen före och efter användning. Detta säkerställer maximal klippstanda och lämpligt underhåll. Håll hårklipparen riktad bortåt och nedåt, och applicera en droppe BaBylissPRO® smörjolja på klippbladets framsida

och sidor. Torka av överskottsolja med en mjuk, torr trasa.

#### BYTA (TA BORT) DISTANSKAMMAR

- Kontrollera att apparaten är avstängd innan du monterar en distanskam. Placera distanskammen över klippbladets framsida och skjut den över huvudet. Tryck och klicka distanskammens baksida på plats (se bild 1).
- Kontrollera att apparaten är avstängd innan du tar bort en distanskam. Dra i fliken på distanskammens baksida bort från huvudet och lyft av den (se bild 2).



Fig. 1

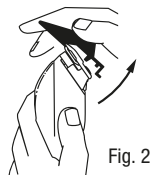
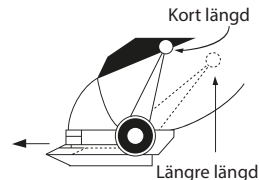

Fig. 2

#### JUSTERBART SPAKREGLAGE

Med spakreglaget kan du finjustera precisionstrimningen.

- Öka klipplängden genom att trycka spaken nedåt.
- Minska klipplängden genom att trycka spaken uppåt.



#### FÖRE ANVÄNDNING

- Inspektera alltid apparaten före användning för att säkerställa att klippbladen är fria från hår och smuts.

#### BYTE (BORTTAGNING) AV BLADENHET

**Steg 1.** Justera spaken till positionen som visas i illustration A.

**Steg 2.** Ta bort skruvarna och det fasta bladet. Spara skruvarna.

**Steg 3.** Lyft av det lilla rörliga bladet och placera det nya bladet på plastoscillatorn (se illustration B).

**Steg 4.** Sätt tillbaka det fasta bladet med skruvarna och dra åt dem lätt. Justera tänderna enligt illustration C

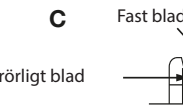
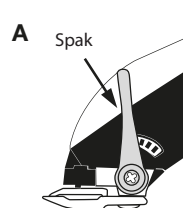

Litet rörligt blad

till ett avstånd på 0,3 mm till 1,0 mm. Det lilla, rörliga bladet ska vara så centrerat och parallellt som möjligt med det fasta bladets tänder.

#### VIKTIGT:

Det fasta bladets överkant måste vara minst 0,3 mm högre upp än det rörliga bladets överkant, och så centrerat som möjligt. Detta är viktigt så att det rörliga bladet inte kommer i kontakt med huden.

Kom ihåg att applicera några droppar BaBylissPRO-smörjolja på bladen innan du startar hårklipparen. Glöm inte att dra åt skruvarna när bladen har passats in.

#### RENGÖRING

För optimal prestanda ska apparaten rengöras efter varje användning:

- Ta bort distanskammen. Distanskammarna kan sköljas under rinnande vatten. Kontrollera att de är helt torra innan du lägger undan dem eller använder dem.
- Använd rengöringsborsten.

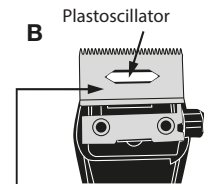

Litet rörligt blad

0,3 till 1,0 mm

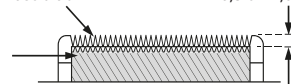

Litet rörligt blad

Borsta och blås bort eventuella återstående hår från bladen.

- Monterer ikke isår bladene.
- För bästa prestanda: Använd apparaten på rent, torrt hår som har retts ut tills inga knutar återstår.

### LADDNINGSANVISNINGAR

CRAFTX-hårklipparen laddas med en USB-C-kabel. Ladda hårklipparen genom att föra in USB-C-kabeln i USB-C-porten längst ned på hårklipparen.

LED-lampan blinkar medan hårklipparen laddas. När LED-lampan slutar blinka och börjar lysa med ett fast sken är batteriet fullt. Laddningen är klar efter 2,5 timmar.

**VARNING:** Om laddningslampan plötsligt börjar blinka snabbt är det något fel på batteriet. Sluta ladda om det händer. Dra FX86E-hårklipparen ur väggkontakten/USB-strömkällan och kontakta vår kundtjänst för ytterligare råd.

Används med den medföljande USB-C-kabeln och USB-adaptren (CA103M) eller en certifierad USB-strömkälla.

Inmatning: 100–240 V ~, 50–60 Hz, 0,5 A

Utmatning: 5,0 V DC, 2,0 A

Bibehålla batterikapaciteten För att bibehålla optimal kapacitet i de laddningsbara batterierna ska hårklipparen med 6 månaders mellanrum ladda ur helt och sedan laddas i 2,5 timmar.

### ANVÄNDNING

1. Endast för användning på torra platser. Får ej utsättas för vatten.
2. Dra enheten ur väggkontakten när den inte används.
3. Enheten blir varm under drift.

### FÖRSIKTIGHETSÅTGÄRDER VID ANVÄNDNING AV HÅRKLIPPAREN

Den här hårklipparen innehåller ett laddningsbart batteri. Enheten eller batteriet får ej kastas i eld, utsättas för värme eller laddas, användas eller lämnas i miljöer med hög temperatur.

## NORSK

### Les disse sikkerhetsanvisningene grundig før apparatet tas i bruk!

Adaptateur USB	CA103M
Vibrations	< 2,5 m/s <sup>2</sup>
LpA (dB(A))	< 70

### KLIPPER MED JUSTERBART BLAD

#### PA/AV-BRYTER

For å bruke klipperen må du skyve strømbryteren til posisjonen PA («I»).

Indikatorlampen på strømbryteren lyser for å indikere at klipperen er skrudd på. For å stoppe klipperen må du skyve strømbryteren til posisjonen AV («O»).

**SVÆRT VIKTIG:** Bladene må rengjøres og smøres regelmessig for å sikre at de fungerer som de skal. Hvis du ikke rengjør og smører bladene regelmessig, vil det medføre at garantien oppheves.

#### INSTRUKSJONER FOR VEDLIKEHOLD SOM SKAL UTFØRES AV BRUKEREN

##### VEDLIKEHOLD AV BLADENE

Husk alltid å påføre olje på bladene før og etter bruk. Dette vil sikre best mulig kutteytelse og riktig vedlikehold. Hold klipperen vendt nedover og bort fra kroppen, og

påfør en dråpe med BaByliss-PRO®-smøreolje på forsiden og sidene til kuttebladet. Tørk av overflødig olje med en myk, tørr klut.

#### UTSKIFTNING (FJERNING) AV AVSTANDSKAMMER

• Før du monterer en avstandskam, må du forsikre deg om at apparatet er skrudd av. Plasser avstandskammen over forsiden av klipperbladet, og skyv den over hodet. Dytt baksiden av avstandskammen ned slik at den klikker på plass i riktig posisjon (se Fig. 1).

• Før du fjerner avstandskammen, må du kontrollere at apparatet er skrudd av. Trekk klaffen på baksiden av avstandskammen bort fra hodet, og løft kammen bort fra apparatet (se Fig. 2).

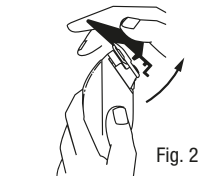
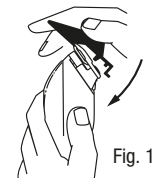

#### JUSTERING AV VINKEL

Spaken for justering av vinkel gir deg muligheten til å finjustere for

presisjonsklipping.

- Hvis du vil øke kuttelengden, må du trykke spaken nedover.
- Hvis du vil redusere kuttelengden, må du trekke spaken oppover.

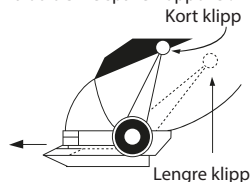

#### FORBEREDELSE

- Husk alltid å inspisere apparatet før bruk for å forsikre deg om at klipp-erbladene er frie for hår, smuss osv.

#### UTSKIFTNING (FJERNING) AV BLADSETTET

**Trinn 1.** Juster vinkelen til posisjonen vist i illustrasjon A.

**Trinn 2.** Fjern skruene og det fastmonterte bladet. Ta vare på skruene.

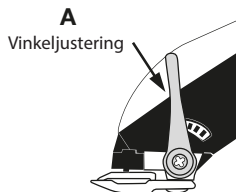

**Trinn 3.** Løft bort det lille, bevegelige bladet, og skift det ut med det nye på plastoscillatoren (se illustrasjon B).

**Trinn 4.** Sett tilbake det fastmonterte bladet ved å bruke skruene, og stram dem litt. Juster tennene, som vist i illustrasjon C, til en klaring på 0,3–1,0 mm. Det lille, bevegelige bladet skal være midtstilt og så parallelt som mulig med tennene på det fastmonterte bladet.

#### VIKTIG MERKNAD:

Den øvre kanten på det fastmonterte bladet må være minst 0,3 mm høyere enn den øvre kanten på det bevegelige bladet, og så midtstilt som mulig. Det er viktig for å unngå at det bevegelige bladet kan komme i kontakt med huden.

Husk å påføre et par dråper med BaBylissPRO-smøreolje på bladene før du starter klipperen. Ikke glem å stramme til skruene etter at du har justert bladene.

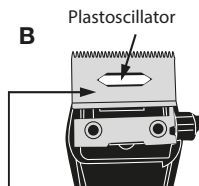

Lite, bevegelig blad

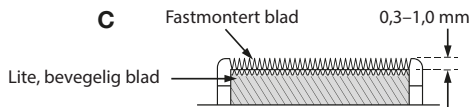

#### RENGJØRING

For å opprettholde optimal ytelse bør apparatet rengjøres etter hver bruk:

- Fjern avstandskammen. Avstandskammene kan skylles under rennende vann. Sørg for at de er helt tørre før de pakkes bort eller brukes på nytt.
- Bruk rengjøringskosten for å fjerne hårrester fra bladene, eller blås dem bort.
- Ikke ta fra hverandre bladene.
- Du vil oppnå best resultat hvis håret er rent, tørt og gredd, slik at eventuelle floker er fjernet.

#### LADAINSTRUKSJONER

CRAFTFX-klipperen lades med en USB-C-kabel. For å lade klipperen stikker du USB-C-kabelen inn i USB-C-porten på undersiden av klipperen.

LED-lampen blinker mens klipperen lader. Når LED-lampen slutter å blinke og lyser permanent, er klipperen fulladet. Ladingen er ferdig etter 2,5 timer.

**ADVARSEL:** Hvis ladelampen plutselig begynner å blinke raskt, har det oppstått en feil i batteriet. Hvis dette skjer, må du avslutte ladingen, koble FX86E-klipperen fra uttaket / USB-strømkilden og kontakte kundeservice for å spørre om råd.

Skal kun brukes med den medfølgende USB-C-kabelen og USB-adapteren (CA103M) eller en sertifisert USB-strømkilde.

Nominell inngangsspenning: 100–

240 V ~, 50–60 Hz, 0,5 A

Nominell ytelse: 5,0 V DC, 2,0 A

Bevaring av batteriene

For å opprettholde den optimale kapasiteten til de oppladbare batteriene bør du lade ut klipperen fullstendig og deretter lade den igjen i 2,5 timer hver 6. måned.

#### BRUK

1. Kun beregnet for bruk i tørre omgivelser. Må ikke utsettes for vann.
2. Når apparatet ikke er i bruk, skal det kobles fra strømkilden.
3. Enheten vil bli varm under bruk.

#### FORSIKTIGHETSREGLER FOR BRUK AV KLIPPEREN

Klipperen inneholder et oppladbart batteri. Ikke kast enheten eller batteriet inn i ild, og unngå at apparatet utsettes for varme. Det skal ikke lades, brukes eller forlades i et miljø med høye temperaturer.

## SUOMI

### Lue turvallisuusohjeet huolellisesti ennen laitteen käyttöä.

USB adaptor	CA103M
Vibrations	< 2,5 m/s <sup>2</sup>
LpA (dB(A))	< 70

### TAPER BLADE CLIPPER HIUSTENLEIKKUKONE

#### KÄYTTÖOHJEET VIRTAKATKAISIN

Käynnistä hiustenleikkukone siirtämällä virtakatkaisin ON-asentoon ("I").

Kun hiustenleikkukone on kytketty päälle, virran merkivalo syttyy osoittamaan, että laite on päällä. Sammuta laite asettamalla virtakatkaisin OFF-asentoon ("0").

**ERITTÄIN TÄRKEÄÄ:** Terät on puhdistettava ja voideltava säännöllisesti laitteen hyvän toiminnan takaamiseksi. Näiden ohjeiden noudattamatta jättäminen mitätöi takuun.

#### HUOLTO-OHJEET TERIEN HUOLTO

Levitä teriin öljyä aina ennen käyttöä ja käytön jälkeen. Tämä varmistaa parhaan mahdollisen leikkaustehon ja asianmukaisen kunnossapidon. Pidä hiustenleikkukonetta poispäin kehostasi

alaspäin suunnatussa asennossa ja lisää tippa BaBylissPRO®-voiteluöljyä leikkuuterän etuosaan ja sivuille. Pyyhi ylimääräinen öljy pois pehmeällä, kuivalla liinalla.

#### LEIKKUKAMPOJEN VAIHTAMINEN (IRROTTAMINEN)

- Kiinnitä leikkukampa varmistamalla, että laite on kytketty pois päältä. Aseta leikkukampa hiustenleikkukoneen terän etuosan päälle ja liu'uta pään yli. Työnnä ja napsauta leikkukampa paikoilleen (kuva 1).
- Irrota leikkukampa varmistamalla, että laite on kytketty pois päältä. Vedä leikkukamman takana olevaa kielekettä pois päältä ja nosta se pois (kuva 2).

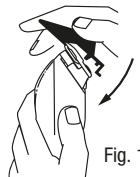

Fig. 1

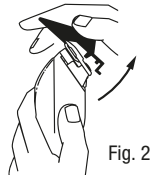
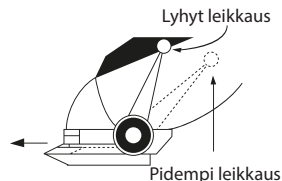

Fig. 2

#### SÄÄDETTÄVÄ KARTIOMAINEN SÄÄTÖVIPU

Säätövivulla voi hienosäätää laitetta tarkempaan hiustenleikkukseen.

- Lisää leikkupituutta työntämällä vipua alas.
- Vähennä leikkupituutta vetämällä vipua ylös.



#### KÄYTTÖVALMISTELUT

- Tarkasta laite aina ennen käyttöä varmistaaksesi, että hiusleikkurin terissä ei ole hiuksia, roskia jne.

#### TERIEN VAIHTAMINEN (IRROTTAMINEN)

- Vaihe 1.** Aseta säätövipu kuvan A osoittamaan asentoon.
- Vaihe 2.** Irrota ruuvit ja kiinteä terä.

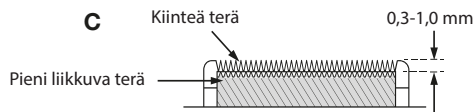
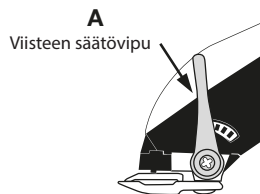

Säilytä ruuvit varmassa paikassa.

**Vaihe 3.** Irrota pieni liikkuva terä ja aseta uusi terä muoviseen oskillaattoriin (kuva B).

**Vaihe 4.** Aseta kiinteä terä takaisin paikoilleen kiristämällä ruuveja kevyesti. Kohdista terät kuvan C osoittamalla tavalla 0,3–1,0 mm etäisyydelle toistaan. Pienen liikkuvan terän tulee olla mahdollisimman keskellä ja samansuuntaisesti kiinteään terään nähden.

#### TÄRKEÄÄ:

Kiinteän terän yläosan on oltava vähintään 0,3 mm korkeammalla kuin liikkuvan terän yläreuna, ja sen on oltava mahdollisimman keskellä. Tämä on tärkeää, jotta liikkuva terä ei pääse kosketuksiin ihon kanssa. Muista lisätä muutama tippa BaBylissPRO-voiteluöljyä teriin ennen leikkurin käynnistämistä. Muista kiristää ruuvit terien kohdistamisen jälkeen.

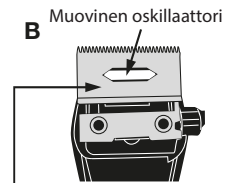

Pieni liikkuva terä

## PUHDISTUS

Laitteen optimaalisen suorituskyvyn varmistamiseksi se tulee puhdistaa jokaisen käyttökerran jälkeen:

- Irrota leikkuukampa käytön jälkeen. Huuhtelee juoksevan veden alla ja kuivaa kunnolla ennen säilytystä tai käyttöä.
- Poista jäljelle jääneet hiukset puhdistusharjalla tai puhaltamalla.
- Älä pura teriä.
- Parhaan suorituskyvyn takaamiseksi käytä trimmeriä puhtaissa ja kuivissa hiuksissa, jotka on kamattu auki ja joissa ei ole takkuja.

## LATAUSOHJEET

CRAFTFX-leikkuri ladataan USB-C-kaapelilla. Lataa leikkuri asettamalla USB-C-kaapeli leikkurin pohjassa olevaan USB-C-porttiin. LED-valo vilkkuu leikkurin latautuessa. Kun LED-valo palaa tasaisesti ja lakkaa vilkkumasta, laite on ladattu täyteen. Lataus on valmis 2,5 tunnin kuluttua.

**VAROITUS:** Jos latausvalo alkaa yllättäen vilkkua nopeasti, akku on viallinen. Jos näin tapahtuu, lopeta lataaminen, irrota FX86E -hiustenleikkuukone pistorasiasta tai USB-virtalähteestä ja ota yhteyttä asiakaspalvelukeskukseemme saadaksesi lisäohjeita.

Käytä vain mukana toimitettua USB-C-kaapelia ja USB-adapteria (CA88M) tai sertifioitua USB-virtalähdettä.

Nimellijännite:100-240 V ~, 50-60

## Hz, 0,5 A

Nimellisteho: 5,0V DC, 2,0 A

## Akkujen ylläpito

Jotta ladattavat akut säilyttäisivät optimaalisen kapasiteettinsa, anna leikkurin akun tyhjäntyä, ja lataa se sitten 2,5 tunnin ajan kuuden kuukauden välein.

## KÄYTTÖ

1. Käytä laitetta vain kuivissa tiloissa. Älä altista sitä vedelle.
2. Kun laite ei ole käytössä, irrota pistoke pistorasiasta.
3. Laite lämpenee käytön aikana.

## HIUSTENLEIKKUUKONEEN

### KÄYTTÖÄ KOSKEVAT VAROTOIMET

Tämä leikkuri sisältää ladattavan akun. Älä heitä laitetta tai akkua tuleen, älä altista niitä kuumuudelle, äläkä lataa, käytä tai jätä niitä ympäristöön, jossa on korkea lämpötila.

## ΕΛΛΗΝΙΚΑ

**Διαβάστε προσεκτικά τις οδηγίες ασφαλείας πριν χρησιμοποιήσετε τη συσκευή.**

Adaptateur USB	CA103M
Vibrations	< 2,5 m/s <sup>2</sup>
LpA (dB(A))	< 70

## ΚΟΥΡΕΥΤΙΚΗ ΜΗΧΑΝΗ ΜΕ ΛΕΠΙΔΑ ΤΑΠΕΡ

### ΟΔΗΓΙΕΣ ΧΡΗΣΗΣ ΔΙΑΚΟΠΤΗΣ ON/OFF

Για να θέσετε την κουρευτική μηχανή σε λειτουργία, μετακινήστε τον διακόπτη τροφοδοσίας στη θέση ON ("I").

Μόλις ενεργοποιηθεί η κουρευτική μηχανή, η φωτεινή ένδειξη λειτουργίας θα ανάψει, υποδηλώνοντας ότι η συσκευή είναι σε λειτουργία.

Για να διακόψετε τη λειτουργία, μετακινήστε τον διακόπτη τροφοδοσίας στη θέση OFF ("O").

**ΠΟΛΥ ΣΗΜΑΝΤΙΚΟ:** Οι λεπίδες πρέπει να καθαρίζονται και να λιπαίνονται τακτικά για τη σωστή λειτουργία της συσκευής. Η μη τακτική καθαριότητα και λίπανση των λεπίδων ακυρώνει την εγγύηση.

### ΟΔΗΓΙΕΣ ΣΥΝΤΗΡΗΣΗΣ ΣΥΝΤΗΡΗΣΗ ΤΩΝ ΛΕΠΙΔΩΝ

Εφαρμόζετε πάντα λάδι στις λεπίδες πριν και μετά τη χρήση. Αυτό διασφαλίζει τη μέγιστη απόδοση κοπής και τη σωστή συντήρηση.

Κρατήστε την κουρευτική μηχανή μακριά από το σώμα σας, σε κεκλιμένη προς τα κάτω θέση, και εφαρμόστε μία σταγόνα λιπαντικού λαδιού BaByliss-PRO® στο μπροστινό και στα πλαινά μέρη της λεπίδας κοπής. Αφαιρέστε το περίσσιο λάδι με ένα μαλακό, στεγνό πανί.

### ΑΝΤΙΚΑΤΑΣΤΑΣΗ (ΑΦΑΙΡΕΣΗ) ΣΕΤ ΛΕΠΙΔΩΝ

Για να τοποθετήσετε έναν οδηγό κοπής, βεβαιωθείτε ότι η συσκευή είναι απενεργοποιημένη.

Τοποθετήστε τον οδηγό κοπής στο μπροστινό μέρος της λεπίδας και σύρετέ τον επάνω στην κεφαλή.

Πιέστε και ασφαλίστε το πίσω μέρος του οδηγού κοπής (βλ. Εικ. 1).

Για να αφαιρέσετε τον οδηγό κοπής, βεβαιωθείτε ότι η συσκευή είναι απενεργοποιημένη.

Τραβήξτε τη γλωττίδα στο πίσω μέρος του οδηγού κοπής και ανασηκώστε τον (βλ. Εικ. 2).



Fig. 1

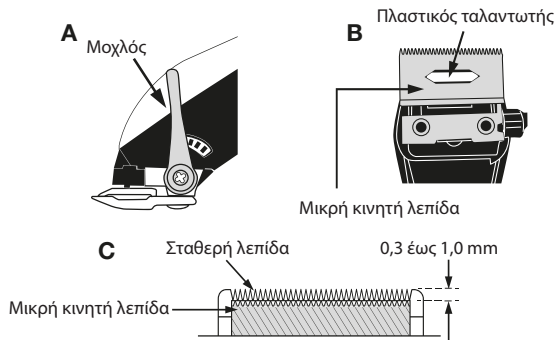
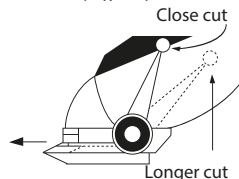

Fig. 2

## ΡΥΘΜΙΖΟΜΕΝΟΣ ΕΛΕΓΧΟΣ ΚΟΠΗΣ

Ο μοχλός ελέγχου κοπής επιτρέπει την ακριβή ρύθμιση της κοπής για κοπή ακριβείας.

- Για να αυξήσετε το μήκος κοπής, πιέστε το μοχλό προς τα κάτω.
- Για να μειώσετε το μήκος κοπής, πιέστε το μοχλό προς τα πάνω.



## PREPARATION FOR USE

- Always inspect the appliance before use to ensure the clipper blades are free from hair, debris, etc.

## ΑΝΤΙΚΑΤΑΣΤΑΣΗ (ΑΦΑΙΡΕΣΗ) ΤΟΥ ΣΕΤ ΛΕΠΙΔΩΝ

**Βήμα 1.** Ρυθμίστε το μοχλό στη θέση που φαίνεται στην εικόνα Α.

**Βήμα 2.** Αφαιρέστε τις βίδες και τη σταθερή λεπίδα. Φυλάξτε τις βίδες.

**Βήμα 3.** Σηκώστε τη μικρή κινητή λεπίδα και τοποθετήστε τη νέα λεπίδα στον πλαστικό ταλαντωτή (βλ. εικόνα Β).

**Βήμα 4.** Αντικαταστήστε τη σταθερή λεπίδα χρησιμοποιώντας τις βίδες και σφίξτε τις ελαφρά. Ρυθμίστε τα δόντια, όπως φαίνεται στην εικόνα C, σε απόσταση  $1/80''$  (0,3 mm) έως  $1/25''$  (1,0 mm). Η μικρή κινητή λεπίδα πρέπει να είναι όσο το δυνατόν πιο κεντραρισμένη και παράλληλη με τα δόντια της σταθερής λεπίδας.

## ΣΗΜΑΝΤΙΚΗ ΣΗΜΕΙΩΣΗ:

Το άνω άκρο της σταθερής λεπίδας πρέπει να είναι τουλάχιστον  $1/80''$  (0,3 mm) υψηλότερο από το άνω άκρο της κινητής λεπίδας και όσο το δυνατόν πιο κεντραρισμένο. Αυτό είναι σημαντικό ώστε η κινητή λεπίδα να μην έρχεται σε επαφή με το δέρμα.

Φροντίστε να προσθέσετε μερικές σταγόνες λιπαντικού ελαίου BaBylissPRO στις λεπίδες πριν θέσετε σε λειτουργία τη μηχανή. Μην ξεχάσετε να σφίξετε τις βίδες μετά την ευθυγράμμιση των λεπίδων.

## ΚΑΘΑΡΙΣΜΟΣ

Για να διατηρηθεί η βέλτιστη απόδοση, η συσκευή πρέπει να καθαρίζεται μετά από κάθε χρήση:

- Αφαιρέστε τον οδηγό χτένας. Οι οδηγοί χτένας μπορούν να ξεπλυθούν κάτω από τρεχούμενο νερό. Βεβαιωθείτε ότι έχουν στεγνώσει καλά πριν από την αποθήκευση ή την περαιτέρω χρήση.
- Χρησιμοποιώντας τη βούρτσα καθαρισμού, βουρτσάστε και απομακρύνετε τυχόν υπολείμματα τριχάς από τις λεπίδες.
- Μην αποσυρμολογείτε τις λεπίδες.
- Για βέλτιστη απόδοση, χρησιμοποιήστε τη σε καθαρά, στενά μαλλιά που έχουν χτεμιστεί μέχρι να μην έχουν κόμπος.

## ΟΔΗΓΙΕΣ ΦΟΡΤΙΣΗΣ

Η μηχανή CRAFTX φορτίζεται με καλώδιο USB-C. Για να φορτίσετε τη μηχανή, συνδέστε το καλώδιο USB-C στη θύρα USB-C στο κάτω μέρος της μηχανής.

Η λυχνία LED θα αναβοσβήνει κατά τη διάρκεια της φόρτισης της μηχανής. Όταν η λυχνία LED παραμείνει αναμμένη και σταματήσει να αναβοσβήνει, η φόρτιση έχει ολοκληρωθεί. Η φόρτιση ολοκληρώνεται μετά από 2,5 ώρες.

**ΠΡΟΕΙΔΟΠΟΙΗΣΗ:** Εάν η λυχνία φόρτισης αρχίσει ξαφνικά να αναβοσβήνει γρήγορα, η μπαταρία είναι ελαττωματική. Εάν συμβεί αυτό, σταματήστε τη φόρτιση, αποσυνδέστε τη μηχανή FX86E από την πρίζα/πηγή τροφοδοσίας USB και επικοινωνήστε με το Κέντρο Εξυπηρέτησης Πελατών για περαιτέρω συμβουλές.

Χρησιμοποιήστε το παρεχόμενο καλώδιο USB-C και τον προσαρμογέα USB (CA103M) ή μια πιστοποιημένη πηγή τροφοδοσίας USB.

Ονομαστική τάση εισόδου: 100-240V ~, 50-60Hz, 0,5A

Ονομαστική έξοδος: 5,0V DC, 2,0A

## Διατήρηση των μπαταριών

Προκειμένου να διατηρηθεί η βέλτιστη χωρητικότητα των επαναφορτιζόμενων μπαταριών, η μηχανή πρέπει να αποφορτίζεται πλήρως και στη συνέχεια να επαναφορτίζεται για 2,5 ώρες κάθε 6 μήνες.

## ΛΕΙΤΟΥΡΓΙΑ

1. Για χρήση μόνο σε στεγνό χώρο. Μην εκθέτετε σε νερό.
2. Όταν δεν χρησιμοποιείται, αποσυνδέστε πλήρως τη συσκευή.
3. Η συσκευή θα ζεσταθεί κατά τη λειτουργία.

## ΠΡΟΦΥΛΑΞΕΙΣ ΧΡΗΣΗΣ

Η κουρευτική μηχανή περιέχει επαναφορτιζόμενη μπαταρία. Μην απορρίπτετε τη συσκευή ή την μπαταρία στη φωτιά, μην την εκθέτετε σε θερμότητα και μην την χρησιμοποιείτε σε περιβάλλον με υψηλή θερμοκρασία.

## MAGYAR

### A készülék használata előtt olvassa el figyelmesen a biztonsági előírásokat.

USB adaptor	CA103M
Vibrations	< 2,5 m/s <sup>2</sup>
LpA (dB(A))	< 70

## TAPER KÉSES NYÍRÓGÉP

### HASZNÁLATI ÚTMUTATÓ BE-/KI KAPCSOLÓ

A hajnyíró használatához állítsa a kapcsolót BE (« I ») helyzetbe. A hajnyíró bekapcsolása után jelzőfény jelzi, hogy a készülék működik. A készülék kikapcsolásához állítsa a kapcsolót KI (« 0 ») helyzetbe.

**NAGYON FONTOS:** Az optimális működés érdekében a késeket rendszeresen tisztítani és olajozni kell. Ennek az előírásnak a figyelmen kívül hagyása érvényteleníti a jótállást.

### KARBANTARTÁSI ÚTMUTATÓ A KÉSEK KARBANTARTÁSA

Használat előtt és után mindig olajozza meg a késeket. Ez biztosítja az optimális vágási teljesítményt és a kifogástalan karbantartást. Tartsa távol a nyírógépet a testétől, függőleges helyzetben felfelé, és tegyen egy csepp BaBylissPRO® kenőolajat a mozgó kés elejére és oldalaira. A felesleges mennyiséget puha és száraz ronggyal törölje le.

## A VEZETŐFÉSŰ FELHELYEZÉSE (ELTÁVOLÍTÁSA)

A vezetófésű felhelyezésekor győződjön meg róla, hogy a készülék ki van kapcsolva. Helyezze a vezetófésűt a kés elejére és csúsztassa rá a fejre. Nyomja meg és kattintsa be a vezetófésű hátsó részét (lásd 1. ábra).

A vezetófésű eltávolításánál győződjön meg róla, hogy a készülék ki van kapcsolva. Húzza meg a vezetófésű hátulján lévő nyelvet és emelje fel (lásd 2. ábra).



Fig. 1



Fig. 2

## A VÁGÁSI MAGASSÁG BEÁLLÍTÁSA

Az állítókorong segítségével pontosan beállítható a vágási hossz: A hosszúság növeléséhez tolja a kart lefelé. A hosszúság csökkentéséhez tolja a kart felfelé.

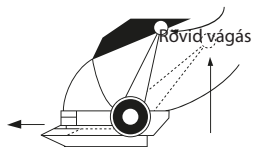

## ELŐKÉSZÍTÉS A HASZNÁLAT ELŐTT

Hosszabb vágás  
• Mindig vizsgálja át a készüléket használat előtt, hogy ellenőrizze nincsenek-e hajszálok vagy törmelékek a késeken.

## A KÉSEK CSERÉJE (ELTÁVOLÍTÁSA)

1. Állítsa be az A. ábrán látható módon.
2. Távolítsa el a csavarokat és az álló kést.
3. Emelje fel a kis mozgó kést és helyezze az új kést a műanyag oszcillátorra (lásd a B ábrát).
4. Helyezze vissza az álló kést a csavarokkal, és enyhén húzza meg őket. Állítsa be a fogakat a C ábra szerint 0,3 mm - 1,0 mm eltéréssel. A kis

mozgó késnek közepén kell lennie, párhuzamosan az álló késsel.

## FONTOS MEGJEGYZÉS:

A álló kés felső élének legalább 0,3 mm-rel magasabban kell lennie a mozgó kés felső élénél, és a lehető legjobban középre igazítva, hogy ne érintkezzen a bőrrel. A nyírógép működtetése előtt olajozza meg néhány csepp BaBylissPRO olajjal. A kések beállítása után ne feledje meghúzni a csavarokat.

## TISZTÍTÁS

Az optimális teljesítmény fenntartása érdekében minden használat után tisztítsa meg a készüléket: Távolítsa el a vezetófésűt. A vezetófésűket folyó víz alatt el lehet öblíteni. Tárolás vagy újbóli használat előtt alaposan szárítsa meg őket. A tisztítókefe segítségével távolítsa el a késeken maradt hajszálakat. Ne szerelje szét a késeket. A jobb eredmény érdekében tiszta,

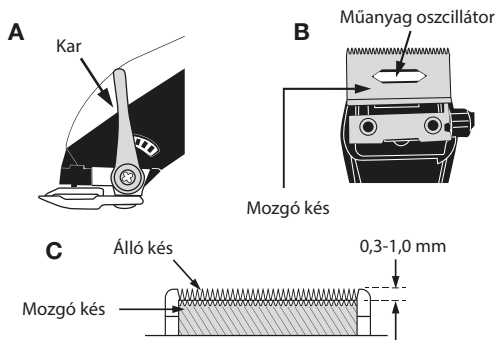

száraz és kifésült hajon használja.

## TÖLTÉSI ÚTMUTATÓ

A CRAFTFX nyírógép töltése USB-C kábellel történik. A töltéshez dugja be a kábelt a nyírógép alján lévő USB-C aljzatba.

Töltés közben a LED jelzőfény villog. Amikor már nem villog és folyamatosan világít, a nyírógép teljesen feltöltődött. A teljes töltés 2,5 óra.

**FIGYELEM!** Ha a jelzőfény gyorsan villog, az akkumulátor hibás. Ebben az esetben hagyja abba a töltést, húzza ki az FX86E nyírógépet és lépjen kapcsolatba a vevőszolgálatunkkal.

Használja a mellékelt USB-C kábelt és az USB adaptert (CA103M), vagy egy tanúsított USB tápforrást.

Bemeneti feszültség 100-240 V~, 50-60 Hz, 0,5 A

Kimenet: 5,0 V CC, 2,0 A

## AZ AKKUMULÁTOROK KÍMÉLÉSE

A tölthető akkumulátorok optimális kapacitásának fenntartása érdekében hat havonta merítse le teljesen a nyírógépet, majd töltsse 2,5 óráig.

## HASZNÁLAT

Kizárólag száraz környezetben használja. Ne tegye ki víz hatásának. Húzza ki teljesen a készüléket, ha nem használja.

A készülék használat közben enyhén melegszik.

## ÖVINTÉZKEDÉSEK A HASZNÁLAT SORÁN

Ez a nyírógép tölthető akkumulátort tartalmaz. Ne dobja tűzbe a készüléket vagy az akkumulátort, ne tegye ki meleg hatásának, és ne használja magas hőmérsékletű környezetben.

## POLSKI

### Przed rozpoczęciem korzystania z urządzenia należy uważnie przeczytać wskazówki bezpieczeństwa.

USB adaptor	CA103M
Vibrations	< 2,5 m/s <sup>2</sup>
LpA (dB(A))	< 70

### MASZYŃKA DO STRYZENIA Z OSTRZEM TYPU TAPER

#### INSTRUKCJA OBSŁUGI PRZEŁĄCZNIK WŁ./WYŁ.

Aby uruchomić urządzenie, przesuń włącznik w pozycję ON („I”).

Po włączeniu maszyny do strzyżenia zapali się kontrolka zasilania sygnalizująca, że urządzenie jest włączone. Aby wyłączyć urządzenie, przesuń włącznik w pozycję OFF („0”).

**BARDZO WAŻNE:** Aby zapewnić prawidłowe działanie urządzenia, ostrza należy regularnie czyścić i oliwić. Nieprzestrzeganie harmonogramu czyszczenia i oliwienia ostrzy powoduje utratę gwarancji.

#### INSTRUKCJA KONSERWACJI DLA UŻYTKOWNIKA KONSERWACJA OSTRZA

Zawsze smaruj ostrze olejem przed i po użyciu. Zapewni to maksymalną wydajność cięcia i prawidłową konserwację. Trzymając maszynkę

do strzyżenia z dala od ciała, w pozycji skierowanej ku dołowi, nanieś kroplę oleju smarującego BaByliss-PRO® na przednią powierzchnię i boczne powierzchnie ostrza tnącego. Zetrzyj nadmiar oleju miękką, suchą ściereczką.

#### WYMIANA (ZDEJMOWANIE) NAKŁADEK GRZEBIENIOWYCH

- Przed zamontowaniem nasadki grzebieniowej sprawdź, czy urządzenie jest wyłączone. Umieść nasadkę grzebieniową nad przednią częścią ostrza maszyny i przesuń ją nad głowicą. Wciśnij i zatrzaśnij tył nasadki grzebieniowej (zob. rys. 1).
- Aby zdjąć nasadkę grzebieniową, sprawdź, czy urządzenie jest wyłączone. Przesuń zatrzask z tyłu prowadnicy grzebieniowej, odsuwając go od głowicy, i zdejmij prowadnicę (zob. rys. 2).

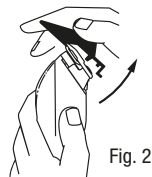
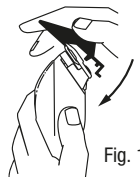

42

#### KONTROLA WYSOKOŚCI CIĘCIA

Dźwignia regulacji cieniowania umożliwia precyzyjne dostosowanie długości strzyżenia, by dokładnie przycinać włosy.

- Aby zwiększyć długość cięcia, przesuń dźwignię w dół.
- Aby zmniejszyć długość cięcia, przesuń dźwignię do góry.

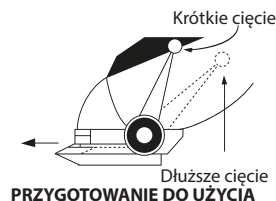

#### PRZYGOTOWANIE DO UŻYCIA

- Przed użyciem należy zawsze sprawdzić urządzenie, by upewnić się, że na ostrzach maszyny do strzyżenia nie ma włosów, zanieczyszczeń itp.

#### WYMIANA (DEMONTAŻ) ZESTAWU OSTRZY

**Krok 1.** Ustaw regulator w pozycji pokazanej na rys. A.

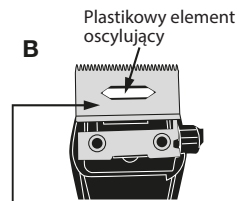
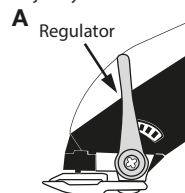

Małe ruchome ostrze

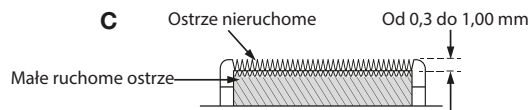

43

## CZYSZCZENIE

Aby utrzymać optymalną wydajność, czyść urządzenie po każdym użyciu:

- Zdejmij nasadkę grzebieniową. Nasadkę grzebieniową można opuścić pod bieżącą wodą. Upewnij się, że nasadki są całkowicie suche przed ich schowaniem lub kolejnym użyciem.
- Usuń szczoteczką do czyszczenia i zdmchnij z ostrzy pozostałe włosy.
- Nie demontuj ostrzy.
- Aby uzyskać najlepszą wydajność, używaj na czystych, suchych włosach, rozczesanych do całkowitego rozplątania.

## INSTRUKCJE ŁADOWANIA

Maszynka do strzyżenia CRAFTX jest ładowana za pomocą kabla USB-C. Aby naładować maszynkę, podłącz kabel USB-C do gniazda USB-C na spodzie urządzenia.

Podczas ładowania maszynki dioda LED będzie migać. Gdy dioda LED świeci światłem ciągłym i przestaje migać, oznacza to, że urządzenie jest w pełni naładowane. Ładowanie zostanie zakończone po 2,5 godzinach.

**OSTRZEŻENIE:** Jeśli kontrolka ładowania nagle zacznie szybko migać, akumulator jest uszkodzony. Jeśli tak się stanie, przerwij ładowanie, odłącz maszynkę FX86E od źródła zasilania / USB i skontaktuj się z Centrum Obsługi Klienta, aby uzyskać dalsze wskazówki.

Używaj wyłącznie dołączonego ka-

bla USB-C i adaptera USB (CA103M) lub certyfikowanego źródła zasilania USB.

Znamionowe napięcie wejściowe: 100–240 V~, 50–60 Hz, 0,5 A  
Moc znamionowa: 5,0 V DC, 2,0 A  
Konservacja akumulatorów  
Aby utrzymać optymalną pojemność akumulatorów, co 6 miesięcy całkowicie rozładuj urządzenie, a następnie ładuj przez 2,5 godzin.

## EKSPLOATACJA

1. Wyłącznie do użytku w suchym miejscu. Nie narażaj na kontakt z wodą.
2. Gdy urządzenie nie jest używane, odłącz je całkowicie od zasilania.
3. Urządzenie nagrzewa się podczas pracy.

## ŚRODKI OSTROŻNOŚCI DOTYCZĄCE OBSŁUGI MASZYNIKI DO STRZYŻENIA

Maszynka jest wyposażona w akumulator. Nie wrzucaj urządzenia ani akumulatora do ognia, nie podgrzewaj, nie ładuj, nie używaj ani nie pozostawiaj w środowisku o wysokiej temperaturze.

## ČESKY

### Před použitím přístroje si vždy pečlivě přečtěte bezpečnostní pokyny.

USB adaptor	CA103M
Vibrations	< 2,5 m/s <sup>2</sup>
LpA (dB(A))	< 70

### ZASTŘIHOVAČ SE ZUŽUJÍCÍ ČEPELÍ

#### NÁVOD K OBSLUZE PŘEPÍNAČ ZAP/VYP

Pro uvedení zastříhovače do provozu přepněte přepínač do polohy ZAP („I“).

Po zapnutí zastříhovače se rozsvítí kontrolka napájení, která signalizuje, že je zastříhovač zapnutý. Chcete-li zastavit provoz, přepněte přepínač do polohy VYP („0“).

**VELMI DŮLEŽITÉ:** pro zajištění správné funkce je třeba čepele pravidelně čistit a mazat. Nebudete-li čepele pravidelně čistit a mazat, zanikne záruka.

#### POKYNY PRO ÚDRŽBU UŽIVATELEM

##### ÚDRŽBA ČEPELÍ

Před použitím a po použití čepele vždy naolejujte. To se zajistí maximální stříhací výkon a správná údržba. Držte zastříhovač ve směru dolů, od těla, a naneste kapku mazacího oleje BaBylissPRO® na přední a boční

strany čepele. Příbytečný olej setřete měkkým suchým hadříkem.

### VÝMĚNA (DEMONTÁŽ) HŘEBENOVÝCH NÁSTAVCŮ

• Chcete-li připojit hřebenový nástavec, ujistěte se, že je spotřebič vypnutý. Umístěte hřebenový nástavec na přední část čepele zastříhovače a přesuňte jej přes hlavu. Zatlačte a zacvakněte zadní část hřebenového nástavce do dané polohy (viz obr. 1).

• Chcete-li odstranit nástavec, ujistěte se, že je zařízení vypnuté. Zatlačte patici na zadní straně nástavce směrem od hlavy a zvedněte ji (viz obr. 2).



Fig. 1



Fig. 2

### MIKRONASTAVENÍ POMOCÍ PÁČKY

Ovládání mikronastavení pomocí páčky umožňuje jemné nastavení délky pro přesné stříhání.

• Pro zvětšení délky stříhu zatlačte páčku dolů.

- Pro zmenšení délky stříhu zatlačte páčku nahoru.

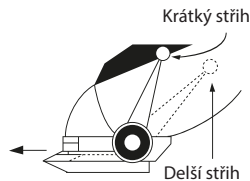

### PŘÍPRAVA K POUŽITÍ

- Před použitím vždy zkontrolujte, zda na čepelích zastříhovače nejsou vlasy, nečistoty atd.

### VÝMĚNA (DEMONTÁŽ) SADY ČEPELÍ

**Krok 1.** Nastavte páčku do polohy znázorněné na obrázku A.

**Krok 2.** Odstraňte šrouby a pevnou čepel. Šrouby si ponechte.

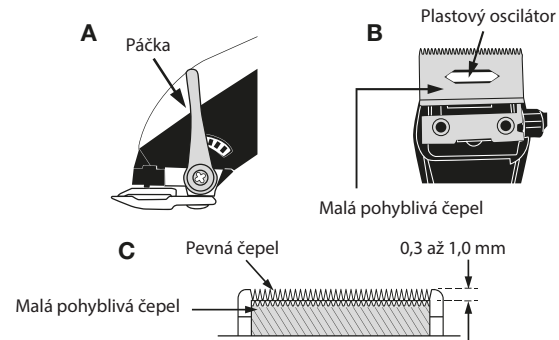

**Krok 3.** Sundejte malý pohyblivou čepel a umístěte novou čepel na plastový oscilátor (viz obr. B).

**Krok 4.** Nasadte pevnou čepel pomocí šroubů a lehce je utáhněte. Nastavte zuby, jak je znázorněno na obrázku C, na mezeru 1/80" (0,3 mm) až 1/25" (1,0 mm). Malá pohyblivá čepel by měla být co nejvíce vycentrována a co nejvíce rovnoběžná se zuby pevné čepele.

### DŮLEŽITÉ UPOZORNĚNÍ:

Horní hrana pevné čepele musí být minimálně o 1/80" (0,3 mm) vyšší než horní hrana pohyblivé čepele a co nejvíce vycentrována. To je důležité proto, aby se pohybující se čepel nedostala do kontaktu s pokožkou.

Před spuštěním zastříhovače nezapomeňte na čepele přidat několik kapek mazacího oleje BaBylissPRO. Po vyrovnání čepelí nezapomeňte šrouby dotáhnout.

### ČIŠTĚNÍ

Abyste zachovali optimální výkon, je třeba spotřebič po každém použití vyčistit.

- Sejměte hřebenový nástavec. Hřebenové nástavce lze opláchnout pod tekoucí vodou. Před uskladněním nebo dalším použitím se ujistěte, že jsou důkladně vysušeny.
- Pomocí čistícího kartáčku odstraňte všechny zbývající vlasy z čepelí.
- Nedomontujte čepele.
- Pro dosažení nejlepších výsledků používejte na čisté, suché vlasy, které jsou rozčesané a nezacuchané.

### POKYNY K NABÍJENÍ

Zastříhovač CRAFTX se nabíjí pomocí kabelu USB-C. Chcete-li zastříhovač nabít, zasuňte kabel USB-C do portu USB-C ve spodní části zastříhovače.

Během nabíjení zastříhovače bliká LED kontrolka. Když LED kontrolka svítí a přestane blikat, je zastříhovač plně nabitý. Nabíjení trvá 2,5 hodiny.

**VAROVÁNÍ:** Pokud kontrolka nabíjení začne náhle rychle blikat, je baterie vadná. Pokud k tomu dojde, přestaňte nabíjet, odpojte zastříhovač FX86E ze zásuvky/zdroje napájení USB a obraťte se na naše zákaznické centrum, kde vám poradí, jak postupovat.

Používejte dodaný kabel USB-C a adaptér USB (CA103M) nebo certifikovaný zdroj napájení USB.

Jmenovité vstupní napětí: 100–240

V ~, 50–60 Hz, 0,5 A

Jmenovitý výkon: 5,0 V DC, 2,0 A

Údržba baterií

Aby byla zachována optimální kapacita dobíjecích baterií, je třeba zastříhovač každých 6 měsíců zcela vybit a poté dobíjet po dobu 2,5 hodiny.

### PROVOZ

1. Pouze pro použití v suchu. Nevystavujte působení vody.
2. Pokud zařízení nepoužíváte, zcela jej odpojte od napájení.
3. Zařízení se během používání zahřívá.

### BEZPEČNOSTNÍ OPATŘENÍ PRO OBSLUHU ZASTŘIHOVAČE

Tento zastříhovač obsahuje dobíjecí baterii. Přístroj ani baterii nevhazujte do ohně, nezhazujte, nenabíjejte, nepoužívejte ani nenechávejte v prostředí s vysokou teplotou.

## РУССКИЙ

**Перед использованием электроприбора внимательно прочтите правила безопасности.**

USB adaptor	CA103M
Vibrations	< 2,5 m/s <sup>2</sup>
LpA (dB(A))	< 70

### МАШИНКА ДЛЯ СТРИЖКИ С РЫЧАЖКОМ РЕГУЛИРОВКИ

#### РУКОВОДСТВО ПО ЭКСПЛУАТАЦИИ ПЕРЕКЛЮЧАТЕЛЬ ON/OFF (вкл./выкл.)

Чтобы включить машинку для стрижки, переведите переключатель в положение ON ("I") (вкл.)

Сразу же после включения машинки загорится световой индикатор питания, указывающий на то, что прибор функционирует. Чтобы выключить машинку для стрижки, переведите переключатель в положение OFF ("O") (выкл.)

**ОБРАТИТЕ ОСОБОЕ ВНИМАНИЕ:** для обеспечения надлежащего функционирования прибора необходимо регулярно очищать и смазывать лезвия ножевого блока. Несоблюдение

данного требования приведет к аннулированию гарантии.

#### ИНСТРУКЦИИ ДЛЯ ПОЛЬЗОВАТЕЛЯ ПО УХОДУ ЗА ПРИБОРОМ УХОД ЗА ЛЕЗВИЯМИ

Лезвия ножевого блока следует смазывать до начала и по окончании использования прибора: это необходимо для поддержания оптимальных режущих характеристик прибора и осуществления надлежащего ухода. Удерживая машинку для стрижки наклоненной вниз, на расстоянии от себя, капните смазочным маслом VaByllissPRO® посередине и по краям подвижного лезвия. Вытрите излишки масла мягкой сухой тканью.

#### КАК ЗАМЕНИТЬ/СНЯТЬ ГРЕБЕНЧАТУЮ НАСАДКУ

- Перед тем как установить гребенчатую насадку, обязательно выключите прибор. Расположите гребенчатую насадку перед лезвием машинки для стрижки и скользящим движением наденьте насадку на головку прибора. Нажмите на гребенчатую насадку в задней части и защелкните ее, как показано на рисунке (Fig. 1).
- Перед тем как снять гребенчатую насадку, обязательно выключите прибор. Отодвиньте язычок в задней части гребенчатой насадки от стригущей головки и снимите насадку с прибора, как показано на рисунке (Fig. 2).



Fig. 1

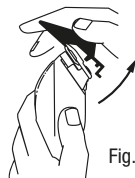

Fig. 2

#### РЕГУЛИРОВКА ДЛИНЫ СТРИЖКИ

Рычажок регулировки длины стрижки обеспечивает точную настройку ножевого блока, необходимую для аккуратной стрижки.

- Чтобы увеличить длину стрижки, опустите рычажок вниз.
- Чтобы уменьшить длину стрижки, поднимите рычажок вверх

Короткая стрижка

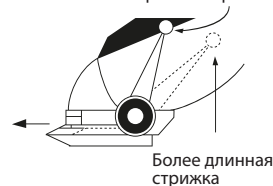

Более длинная стрижка

#### ПОДГОТОВКА К ИСПОЛЬЗОВАНИЮ

- Перед каждым использованием прибора обязательно убедитесь

в том, что на лезвиях машинки для стрижки не осталось состриженных волос или иных загрязнений

#### КАК СНЯТЬ/ЗАМЕНИТЬ НОЖЕВОЙ БЛОК

**Шаг 1:** установите рычажок регулировки длины стрижки, как показано на иллюстрации A.

**Шаг 2:** Открутите винты и снимите неподвижный нож. Положите винты в надежное место.

**Шаг 3.** Снимите маленькое подвижное лезвие и установите новое лезвие на плавающую пластмассовую головку, как показано на иллюстрации B.

**Шаг 4.** Установите на место неподвижный нож и слегка зажмите винты. Выровняйте зубчики ножей, как показано на иллюстрации C: режущие кромки ножей должны быть строго параллельны и отцентрованы по отношению друг к другу, зубчики неподвижного лезвия должны выступать на 0,3-1,0 мм.

#### ВАЖНОЕ ПРИМЕЧАНИЕ:

Верхний край неподвижного ножа должен быть как минимум на 0,3 мм выше верхнего края подвижного ножа; оба ножа должны быть строго отцентрованы по отношению друг к другу. Это необходимо для того, чтобы подвижный нож не соприкасался с кожей.

Перед включением прибора обязательно нанесите несколько капель смазочного масла VaBy-

lissPRO на лезвия машинки. Не забудьте затянуть винты после того, как будут выровнены ножи.

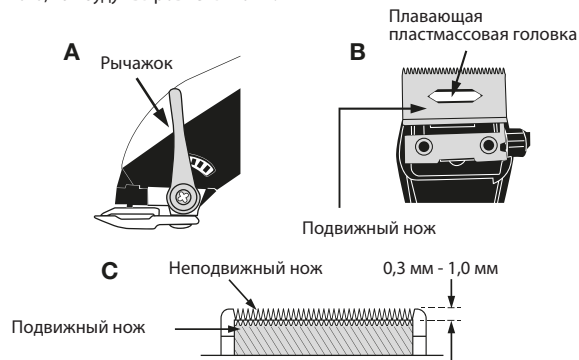

## УХОД И ОБСЛУЖИВАНИЕ

Для поддержания оптимальной производительности прибор следует очищать после каждого использования:

- Снимите гребенчатую насадку. Гребенчатые насадки можно ополаскивать под проточной водой. Перед тем как вновь использовать насадки или убрать их на хранение, дайте им полностью высохнуть.
- Удалите с ножей состриженные волоски с помощью щетки для очистки или сдуйте их.
- Не разбирайте ножевой блок.
- Для достижения наилучших результатов используйте машинку на чистых, сухих, тщательно расчесанных волосах, без спутанных прядей.

## ИНСТРУКЦИИ ПО ЗАРЯДКЕ

Машинка для стрижки CRAFTFX заряжается с помощью кабеля USB-C. Вставьте кабель USB-C в порт USB-C в нижней части прибора.

Во время зарядки прибора будет мигать светодиодный индикатор. По окончании зарядки световой индикатор будет гореть непрерывно. Для полной зарядки прибора требуется 2,5 часа.

**ПРЕДУПРЕЖДЕНИЕ:** Если индикатор зарядки внезапно начнет быстро мигать, это означает, что аккумуляторная батарея повреждена. В этом случае прекратите зарядку, отключите машинку от сети и обратитесь в Центр обслуживания

клиентов для получения дальнейших рекомендаций.

Используйте только прилагаемый кабель сетевого адаптера (CA103M), либо сертифицированный блок питания USB.

Номинальные параметры на входе: 100-240V ~, 50/60Hz, 0.5A  
На выходе: 5.0 V CC, 2,0A

Машинка для стрижки

Производитель: Бэбилис САРЛ  
Промышленная зона Валь дэ Кальвини  
59141 Иви  
Франция

Сделано в Китае

ERC

## Поддержание

### работоспособности батареек

Для поддержания оптимальной емкости перезаряжаемых батареек раз в 6 месяцев машинке для стрижки следует дать возможность полностью разрядиться, а затем снова зарядить ее в течение 2,5 часов.

## ПРАВИЛА ИСПОЛЬЗОВАНИЯ

1. Используйте прибор только в сухих помещениях. Не допускайте попадания воды.
2. Если прибор не используется, выключите его и отключите от сети.
3. В процессе функционирования прибор может слегка нагреваться.

## МЕРЫ ПРЕДОСТОРОЖНОСТИ

Машинка для стрижки содержит перезаряжаемую аккумуляторную батарейку. Не бросайте в огонь ни прибор, ни батарейку; не подвергайте тепловому воздействию, не заряжайте, не используйте и не храните прибор в условиях высокой температуры.

## TÜRKÇE

### Lütfen cihazı kullanmadan önce güvenlik talimatlarını dikkatlice okuyun.

USB adaptor	CA103M
Vibrations	< 2,5 m/s <sup>2</sup>
LpA (dB(A))	< 70

### KADEMELİ KILAVUZLU TIRAŞ MAKİNESİ

#### KULLANIM TALİMATLARI AÇMA/KAPAMA DÜĞMESİ

Tıraş makinesini çalıştırmak için güç düğmesini ON (AÇIK) ("I") konumuna getirin.

Tıraş makinesi açıldığında güç ışığı göstergesi yanarak tıraş makinesinin açık olduğunu gösterecektir. Çalışmayı durdurmak için güç düğmesini OFF (KAPALI) ("O") konumuna getirin.

**ÇOK ÖNEMLİ:** Doğru çalışma için bıçaklar düzenli olarak temizlenmeli ve yağlanmalıdır. Bıçakların düzenli olarak temizlenmemesi ve yağlanmaması durumunda garanti geçersiz kalacaktır.

#### KULLANICI BAKIM TALİMATLARI BIÇAKLARIN BAKIMI

Kullandıktan önce sonra bıçaklara daima yağ uygulayın. Bu, maksimum kesme performansı ve doğru bakım sağlayacaktır. Tıraş makinesini vücudunuzdan aşağı doğru tutun ve kesici bıçağın önüne ve yanlarına

bir damla BaBylissPRO® yağlama yağı uygulayın. Fazla yağı yumuşak, kuru bir bezle silin.

#### TARAK KILAVUZLARINI DEĞİŞTİRME (ÇIKARMA)

- Bir tarak kılavuzunu takmak için cihazın kapalı olduğundan emin olun. Tarak kılavuzunu tıraş makinesi bıçağının ön kısmına yerleştirin ve başlık üzerinden kaydırın. İtin ve tarak kılavuzunun arkasının "tık" sesi çıkarak yerine oturmasını sağlayın (bkz. Şek. 1).
- Bir tarak kılavuzunu çıkarmak için cihazın kapalı olduğundan emin olun. Başlıktan uzaklaştırmak için tarak kılavuzunun arkasındaki tırnağı çekin ve kaldırarak çıkarın (bkz. Şek. 2).

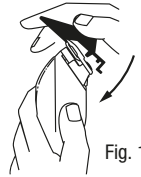

Fig. 1

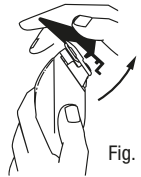
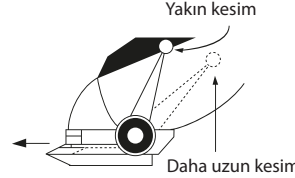

Fig. 2

#### AYARLANABİLİR KADEMELİ KILAVUZ KONTROLÜ

- Kesme uzunluğunu artırmak için kolu aşağı doğru itin.

- Kesme uzunluğunu azaltmak için kolu yukarı doğru itin.



#### KULLANIMA HAZIRLAMA

- Tıraş makinesinin bıçaklarında saç kıl, kalıntı vb. bulunmadığından emin olmak için her zaman cihazı inceleyin.

#### BIÇAK SETİNİ DEĞİŞTİRME (ÇIKARMA)

- Adım 1.** Kademeli kılavuzu resim A'da gösterilen konuma ayarlayın.
- Adım 2.** Vidaları ve sabit bıçağı çıkarın. Vidaları saklayın.

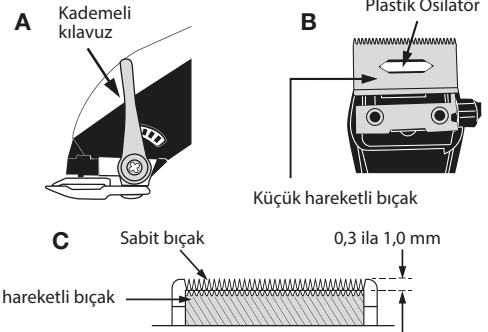

**Adım 3.** Küçük hareketli bıçağı kaldırarak çıkarın ve yeni bıçağı plastik osilatöre yerleştirin (bkz. resim B).

**Adım 4.** Sabit bıçağı vidaları kullanarak değiştirin ve hafifçe sıkın. Dişleri resim C'de gösterildiği gibi 1/80" (0,3 mm) ile 1/25"lik (1,0 mm) bir boşluğa ayarlayın. Küçük, hareketli bıçak, ortalanmış ve sabit bıçağın dişlerine mümkün olduğunca paralel olmalıdır.

#### ÖNEMLİ NOT:

Sabit bıçağın üst kenarı, hareketli bıçağın üst kenarından en az 1/80" (0,3 mm) daha yüksekte olmalı ve mümkün olduğunca ortalanmalıdır. Bu, hareketli bıçağın ciltle temas etmemesi için önemlidir.

Tıraş makinesini çalıştırmadan önce bıçaklara birkaç damla BaByliss-PRO yağlama yağı uyguladığınızdan emin olun. Bıçaklar hizalandıktan sonra vidaları sıkmayı unutmayın.

## TEMİZLEME

En iyi performansın korunması için cihaz her kullanımdan sonra temizlenmelidir:

- Tarak kilavuzunu çıkarın. Tarak kilavuzları akan su altında durulanabilir. Depolamaya almadan ya da tekrar kullanmadan önce lütfen bunların iyice kuruduğundan emin olun.
- Kalan kılı temizleme fırçasını kullanarak bıçaklardan alın.
- Bıçakları demonte etmeyin.
- En iyi performans için dolaşıklık kalımayınca kadar taranmış, temiz ve kuru sakalda kullanın.

## ŞARJ TALİMATLARI

CRAFTX tıraş makinesi USB-C kabloyla şarj edilir. Tıraş makinesini şarj etmek için USB-C kablosunu tıraş makinesinin altındaki USB-C bağlantı noktasına bağlayın.

Tıraş makinesi şarj olurken LED ışık yanıp sönecektir. LED yanıp sönmeyi bırakıp yanık kaldığında tam şarj olmuştur. Şarj, 2,5 saat sonra tamamlanır.

**UYARI:** Şarj ışığı aniden hızlı bir şekilde yanıp sönmeye başlarsa pil arızalıdır. Bu durum meydana gelirse FX86E tıraş makinesinin fişini prizden/USB güç kaynağından çekip daha fazla bilgi için Müşteri Hizmetlerimiz ile iletişime geçin.

Birlikte verilen USB-C kablosunu ve USB adaptörünü (CA103M) veya onaylı bir USB güç kaynağını kullanın.

Anma giriş akımı: 100–240 V ~, 50–60 Hz, 0,5A

Anma çıkışı: 5,0 V DC, 2,0 A

Pillerin Korunması

Şarj edilebilir pillerin optimum kapasitesini korumak için

Tıraş makinesi 6 ayda bir tamamen şarjı tüketilene kadar kullanılmalı ve ardından 2,5 saat süreyle şarj edilmelidir.

## ÇALIŞTIRMA

1. Yalnızca kuru yerde kullanılmalıdır. Suya maruz bırakmayın.
2. Kullanılmadığında ünitenin fişini tamamen çekin.
3. Çalışma sırasında ünite ısınacaktır.

## TIRAŞ MAKİNESİ ÇALIŞTIRMA ÖNLEMLERİ

Bu tıraş makinesi, şarj edilebilir bir pil içerir. Cihazı veya pili ateşe atmayın, ısı uygulamayın veya yüksek sıcaklıktaki ortamlarda şarj etmeyin, kullanmayın veya bırakmayın.

## LIETUVIŲ

### Prieš pradėdami naudoti prietaisą, atidžiai perskaitykite šias instrukcijas.

USB adaptor	CA103M
Vibrations	< 2,5 m/s <sup>2</sup>
LpA (dB(A))	< 70

### KIRPIMO MAŠINĖLĖ SU REGULIUOJAMO ILGIO PEILIUKU

#### NAUDOJIMO INSTRUKCIJA ĮJUNGIMO / IŠJUNGIMO JUNGIKLIS

Kad įjungtumėte kirpimo mašinėlę, maitinimo jungiklį nustatykite į ON („I“) padėtį.

Įjungus kirpimo mašinėlę užsideda maitinimo šviesos indikatorius, kuris parodo, kad kirpimo mašinėlė įjungta. Kad mašinėlę sustabdytumėte, maitinimo jungiklį nustatykite į OFF („O“) padėtį.

**LABAI SVARBU.** Kad peiliukai tinkamai veiktų, juos būtina reguliariai valyti ir sutepti alyva. Reguliariai nevalant ir nesuteptant peiliukų, garantija negalios.

#### PRIEŽIŪROS NURODYMAI NAUDOTOJUI

##### PEILIUKŲ PRIEŽIŪRA

Prieš naudodami ir panaudoję būtina peiliukus sutepti alyva.

Taip užtikrinsite didžiausią kirpimo efektyvumą ir tinkamą priežiūrą. Laikykite kirpimo mašinėlę atokiau nuo kūno, nukreiptą žemyn, ir ant peiliukų priekio ir šonų užlašinkite lašelį „BaBylissPRO™“ tepamosios alyvos. Perteklinę alyvą nuvalykite minkšta sausa šluoste.

#### KIRPIMO ANTGALIŲ KEITIMAS (NUĖMIMAS)

- Kad uždėtumėte kirpimo antgalį, prietaisą išjunkite. Norėdami antgalį pritvirtinti, uždėkite jį ant mašinėlės peiliukų. Paspauskite ir įstatykite antgalį į vietą (žr. 1 pav.).
- Kad nuimtumėte kirpimo antgalį, prietaisą išjunkite. Norėdami jį nuimti antgalį, jį patraukite ir nuimkite (žr. 2 pav.).

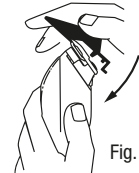

Fig. 1

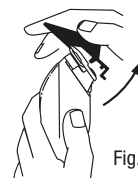
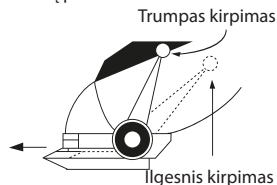

Fig. 2

#### REGULIUOJAMO ILGIO VALDKIKLIS

Reguliuojamo ilgio valdiklis suteikia galimybę tiksliai sureguliuoti kirpimą ir užtikrinti precizišką rezultatą.

- Norėdami padidinti kirpimo ilgį – valdiklį nuspauskite.
- Norėdami sumažinti kirpimo ilgį – valdiklį pakelkite.



### PARUOŠIMAS NAUDOTI

1 Prieš naudodami prietaisą visada patikrinkite, kad kirpimo mašinėlės peiliukuose nebūtų plaukų, nešvarumų ar kt.

### PEILIUKŲ RINKINIO KEITIMAS (NUĖMIMAS)

- 1 žingsnis Ilgio valdiklį nustatykite taip, kaip parodyta A paveikslėlyje.
- 2 žingsnis Išsukite varžtus ir fiksuoatę peiliuką. Varžtus saugokite.
- 3 žingsnis Nuimkite mažą judantį peiliuką ir uždėkite naują peiliuką

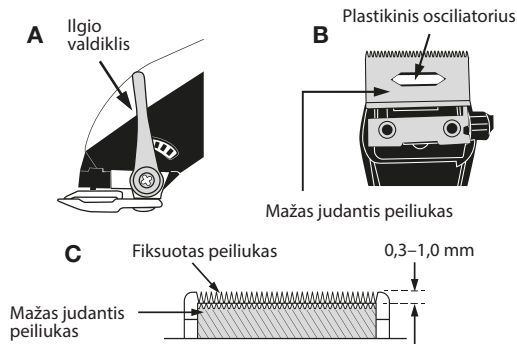

56

ant plastikinio osciliatoriaus (žr. B pav.).

4 žingsnis Pakeiskite fiksuoatę peiliuką naudodami varžtus. Juos šiek tiek priveržkite. Sureguliuokite dantukus, kaip parodyta C paveikslėlyje, kad tarpas būtų nuo 1/80" (0,3 mm) iki 1/25" (1,0 mm). Mažas judantis peilis turėtų būti kuo labiau centruotas ir lygiagretus fiksuoto peiliuko dantukams.

### SVARBI PASTABA.

Fiksuoatę peiliuko viršutinė briauna turi būti bent 1/80" (0,3 mm aukščiau) nei judančiojo peiliuko viršutinė briauna ir kuo labiau centruota. Tai svarbu, kad judantis peiliukas nesiliestų su oda.

Prieš įjungdami kirpimo mašinėlę, būtinai ant peiliukų užlašinkite kelis lašus „BaBylissPRO“ tepamosios alyvos. Sulygiavę peiliukus nepamirškite priveržti varžtų.

### VALYMAS

Norėdami užtikrinti tinkamą prietaiso veikimą, po kiekvieno panaudojimo jį išvalykite:

- Nuimkite šukų antgalį. Šukų antgalius galima skalauti po tekančiu vandeniu. Prieš padėdami laikyti ar prieš naudodami būtinai įsitikinkite, ar jie išdžiūvę.
- Valymo šepetėliu nuo peiliukų nuvalykite ir nupūskite prikibusius plaukus.
- Peiliukų neišmontuokite.
- Geriausių rezultatų pasiekite, jei kirpsite švarius, sausus, iššukuotus plaukus.

### ĮKROVIMO NURODYMAI

CRAFTX kirpimo mašinėlę įkraunama USB-C kabeliu. Norėdami įkrauti mašinėlę, įjunkite USB-C kabelį į USB-C prievadą mašinėlės apačioje. LED indikatorius mirksės, kol mašinėlė įkraunama. Kai LED indikatorius nustoja mirksėti ir nuolat šviečia, reiškia, kad mašinėlė yra visiškai įkrauta. Įkrovimas baigiamas po 2,5 valandos.

**ĮSPĖJIMAS.** Jei įkrovimo indikatorius staiga pradeda greitai mirksėti, reiškia, kad baterija yra sugedusi. Jei taip nutinka, nutraukite įkrovimą, atjunkite FX86E mašinėlę nuo elektros lizdo / USB maitinimo šaltinio ir kreipkitės į mūsų klientų aptarnavimo centrą dėl tolimesnių nurodymų.

Naudokite su pridėdamu USB-C kabeliu ir USB adapteriu (CA103M) arba sertifikuotu USB maitinimo šaltiniu.

Vardinė įėjimo įtampa: 100–240V ~, 50–60 Hz, 0,5 A

Vardinė išėjimo galia 5,0V DC, 2,0 A

Baterijų išsaugojimas  
Norint išlaikyti optimalų įkraunamų baterijų pajėgumą, kas 6 mėnesius mašinėlė turi būti visiškai iškrauta ir vėl įkraunama 2,5 minučių.

### VEIKIMAS

1. Galima naudoti tik sausoje vietoje. Nesušlapinkite.
2. Nenaudodami ištraukite iš maitinimo tinklo.
3. Veikdamas prietaisas sušyla.

### ATSARGUMO PRIEMONĖS NAUDOJANT KIRPIMO MAŠINĖLĘ

Šioje kirpimo mašinėlėje yra įdėta įkraunama baterija. Prietaiso ar baterijos nemeskite įgnį, nekaitinkite ir neįkraukite, nenaudokite bei nepalikite karštoje aplinkoje.

57

## ROMÂNĂ

### Vă rugăm să citiți cu atenție instrucțiunile de siguranță înainte de utilizarea aparatului.

USB adaptor	CA103M
Vibrations	< 2,5 m/s <sup>2</sup>
LpA (dB(A))	< 70

### APARAT DE TUNS CU LAME CONICE

#### INSTRUCȚIUNI DE UTILIZARE

**COMUTATOR PORNIT/OPRIT**  
Pentru a porni aparatul de tuns, apăsați comutatorul de alimentare în poziția PORNIT („I”).

Odată ce aparatul de tuns este pornit, indicatorul luminos de alimentare se va aprinde pentru a arăta acest lucru. Pentru a opri funcționarea, apăsați comutatorul de alimentare în poziția OPRIT („0”).

**FOARTE IMPORTANT:** Pentru a funcționa corespunzător, lamele trebuie curățate și unse cu ulei în mod regulat. Nerespectarea curățării și ungerii regulate a lamelor va duce la anularea garanției.

#### INSTRUCȚIUNI DE ÎNTREȚINERE PENTRU UTILIZATOR

##### ÎNTREȚINEREA LAMELOR

Aplicați întotdeauna ulei pe lame înainte și după utilizare. Acest lucru va asigura o performanță maximă

de tăiere și o întreținere corespunzătoare. Țineți aparatul de tuns departe de corp, în poziție verticală, apoi aplicați o picătură de ulei lubrifiant BaBylissPRO® pe partea din față și pe lateralele lamei de tăiere. Ștergeți excesul de ulei cu o cârpă moale și uscată.

#### ÎNLOCUIREA (DEMONTAREA) GHIDAJELOR DE PIEPTENE

• Pentru a atașa un ghidaj de pieptene, asigurați-vă că aparatul este oprit. Poziționați ghidajul pentru pieptene peste partea din față a lamei aparatului de tuns și glisați-l peste cap. Împingeți și faceți clic pe partea din spate a ghidajului pentru pieptene, pentru a-l aduce în poziție (vezi Fig. 1).

• Pentru a scoate ghidajul de pieptene, asigurați-vă că aparatul este oprit. Îndepărtați de pe cap aripioara din partea din spate a ghidajului de pieptene și ridicați-o (vezi Fig. 2).

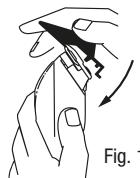

Fig. 1

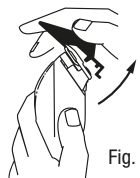
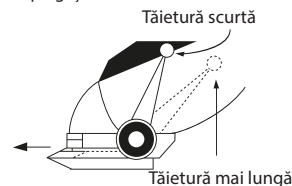

Fig. 2

#### CONTROLUL GHIDAJULUI CONIC

Maneta de control a ghidajului conic permite reglarea fină a tăierii pentru un tuns de precizie.

- Pentru a mări lungimea de tăiere, împingeți maneta în jos.
- Pentru a reduce lungimea de tăiere, împingeți maneta în sus.



#### PREGĂTIREA PENTRU UTILIZARE

• Inspectați întotdeauna aparatul înainte de utilizare pentru a vă asigura că pe lame nu există păr, resturi etc.

#### ÎNLOCUIREA (DEMONTAREA) SEȚULUI DE LAME

**Pașul 1.** Reglați conul în poziția indicată în ilustrația A.

**Pașul 2.** Scoateți șuruburile și lama

fixă. Păstrați șuruburile.

**Pașul 3.** Ridicați lama mică mobilă și așezați-o pe cea nouă pe oscilatorul din plastic (vezi ilustrația B).

**Pașul 4.** Remontați lama fixă folosind șuruburile și strângeți-le ușor. Reglați dinții, așa cum se arată în ilustrația C, la o distanță cuprinsă între 1/80” (0,3 mm) și 1/25” (1,0 mm). Lama mică mobilă trebuie să fie cât se poate de centrată și de paralelă la dinții lamei fixe.

#### NOTĂ IMPORTANTĂ:

Marginea superioară a lamei fixe trebuie să fie cu cel puțin 1/80” (0,3 mm) mai sus decât marginea superioară a lamei mobile și cât mai centrată posibil. Acest lucru este important pentru ca lama mobilă să nu intre în contact cu pielea.

Asigurați-vă că adăugați câteva picături de ulei lubrifiant BaBylissPRO pe lame înainte de a porni aparatul de tuns. Nu uitați să strângeți șuruburile după ce lamele au fost aliniate.

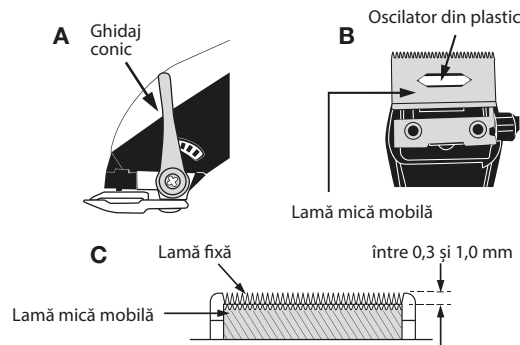

## CURĂȚAREA

Pentru a menține performanța optimă, aparatul trebuie curățat după fiecare utilizare:

- Scoateți ghidajul de pieptene. Ghidajele de pieptene pot fi clătite sub jet de apă. Asigurați-vă că sunt bine uscate înainte de depozitare sau utilizare ulterioară.
- Folosind peria de curățare, periați și îndepărtați orice fir de păr rămas pe lame.
- Nu dezasamblați lamele.
- Pentru rezultate optime, utilizați pe părul curat și uscat, pieptănând până când nu mai este incurcat.

## INSTRUCȚIUNI DE ÎNCĂRCARE

Aparatul de tuns CRAFTX se încarcă folosind un cablu USB-C. Pentru a încărca aparatul de tuns, introduceți cablul USB-C în portul USB-C din partea inferioară a aparatului.

LED-ul va lumina intermitent în timpul încărcării aparatului. Când LED-ul rămâne aprins și nu mai luminează intermitent, aparatul este complet încărcat. Încărcarea se finalizează după 2,5 ore.

**AVERTISMENT:** Dacă indicatorul de încărcare începe să clipească rapid, înseamnă că bateria este defectă. În acest caz, opriți încărcarea, deconectați aparatul de tuns FX86E de la priză/sursa de alimentare USB și contactați Centrul nostru de Asistență Clienți pentru sfaturi suplimentare.

Utilizați cablul USB-C și adaptorul USB de perete (CA103M) furnizate sau o sursă de alimentare USB cer-

tificată.

Tensiune nominală de intrare: 100–240 V ~, 50–60 Hz, 0,5 A

Putere nominală: 5,0 V c.c., 2,0 A

Păstrarea bateriilor

Pentru a menține capacitatea optimă a

bateriilor reîncărcabile, aparatul de tuns trebuie descărcat complet și apoi reîncărcat timp de 2,5 ore la fiecare 6 luni.

## FUNCȚIONAREA

1. Utilizați numai în locuri uscate. Nu expuneți la apă.
2. Când nu este utilizat, deconectați complet aparatul.
3. Unitatea se va încălzi în timpul funcționării.

## PRECAUȚII LA FUNCȚIONAREA APARATULUI DE TUNS

Acest aparat de tuns conține o baterie reîncărcabilă. Nu aruncați dispozitivul sau bateria în foc, nu le expuneți la căldură, încărcați, utilizați și nici nu le lăsați într-un mediu cu temperatură ridicată.

## LATVIETIS

### Pirms ierices lietošanas, lūdzu, uzmanīgi izlasiet drošības norādījumus.

USB adaptor	CA103M
Vibrations	< 2,5 m/s <sup>2</sup>
LpA (dB(A))	< 70

### MATU GRIEZAMĀ MAŠĪNA AR PĀREJU VEI-DOŠANAS ASMENI

#### LIETOŠANAS INSTRUKCIJAS IESLĒGŠANAS/IZSLĒGŠANAS SLĒDZIS

Lai lietotu matu griezamo mašīnu, pastumiet ieslēgšanas slēdzi IESLĒGTĀ ("I") pozīcijā.

Kad matu griezamā mašīna ir ieslēgta, iedegas attiecīgais gaismas indikators. Lai apturētu ierīci, pastumiet ieslēgšanas slēdzi IZSLĒGTĀ ("0") pozīcijā.

**ĻOTI SVARĪGI!** Asmeņi ir regulāri jātīra un jāeļļo, lai garantētu optimālu ierīces darbību. Šo norādījumu neievērošana anulē garantiju.

#### LIETOTĀJA APKOPES INSTRUKCIJAS ASMĒNU APKOPE

Pirms un pēc lietošanas obligāti uzklājiet eļļu uz asmeņiem. Tādējādi tiek nodrošināta maksimāla griešanas veikspēja un pareiza ierīces apkope. Pagrieziet matu

griezamo mašīnu virzienā prom no jūsu ķermeņa un virzienā uz leju, un tad uzpildiniet pilienu BaByliss-PRO® eļļas uz asmens priekšpuses un sāniem. Noslaukiet lieko eļļu ar mikstu, sausu drānu.

#### ĶEMĶJU NOMAINA (IZŅEMŠANA)

- Pirms piestiprināt ķemmi, pārlicinieties, ka ierīce ir izslēgta. Novietojiet ķemmi pāri matu griezamās mašīnas asmens priekšpusei un velciet to pāri ierīces galvai. Pastumiet un ievietojiet (jāatskan klikšķa skaņai) ķemmes aizmuguri pareizajā pozīcijā (skat. 1. att.).
- Pirms izņemt ķemmi, pārlicinieties, ka ierīce ir izslēgta. Pavelciet mēlīti ķemmes aizmugurē virzienā prom no ierīces galvas, un noceliet ķemmi (skat. 2. att.).



Fig. 1

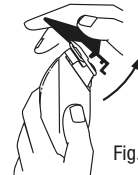

Fig. 2

#### GRIEZUMA AUGSTUMA NOREGULĒŠANAS SVIRA

Šī noregulēšanas svira ļauj precīzi pielāgot griezumus.

- Lai palielinātu griešanas augstumu, pastumiet sviru uz leju.
- Lai samazinātu griešanas augstumu, pastumiet sviru uz augšu.

Išsāks griezumus

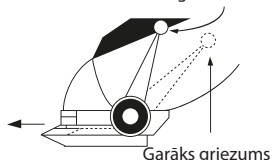

## SAGATAVOŠANĀS IERICES LIETOŠANAI

Pirms lietošanas obligāti apskatiet ierīci un pārļiecinieties, ka uz matu griežamās mašīnas asmeņiem nav matiņu, netīrumu utt.

## ASMEŅU BLOKA NOMAIŅA (IZŅEMŠANA)

1. solis. Noregulējiet griezuma augstuma sviru tā, kā redzams attēlā A.
2. solis. Noņemiet skrūves un fiksēto asmeni. Nepazaudējiet skrūves.

3. solis. Noceliet mazo pārvietojamo asmeni, un novietojiet jauno asmeni uz plastmasas oscilatora (skat. attēlu B).

4. solis. Uzstādiet atpakaļ fiksēto asmeni, izmantojot skrūves, un viegli tās pievelciet. Noregulējiet zobīņus, kā redzams attēlā C, lai sprauga būtu no 0,3 mm (1/80") līdz 1,0 mm (1/25"). Mazais, pārvietojamais asmens ir jācentrē, un tam jāatrodas pēc iespējas paralēli fiksētā asmens zobīņiem.

### SVARĪGA PIEZĪME!

Fiksētā asmens augšējai šķautnei jāatrodas par vismaz 0,3 mm (1/80") augstāk nekā pārvietojamā asmens augšējai šķautnei, un pēc iespējas precīzāk centrālā pozīcijā. Tas ir svarīgi, lai pārvietojamais asmens nesaskartos ar ādu.

Pirms matu griežamās mašīnas lietošanas neaizmirstiet uzpildīt dažas piles BaBylissPRO eļļas. Kad asmeņi ir pareizi savstarpēji izlīdzināti, neaizmirstiet pievilkt visas skrūves.

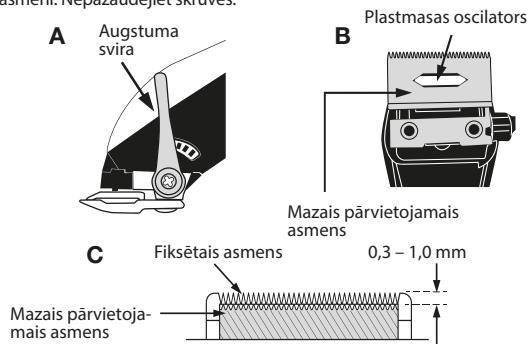

## TĪRĪŠANA

Lai uzturētu optimālu veiktspēju, ierīci vajadzētu tīrīt pēc katras lietošanas reizes:

- Noņemiet ķemmi. Ķemmes var skalot zem krāna ūdens. Pirms uzturēšanas jāatbilstoši tīrīt ķemmes, pārļiecinieties, ka tās ir pilnībā izžuvas.
- Izmantojot tīrīšanas suku, iztīriet un izpūstiet visus atlikušos matiņus no asmeņiem.
- Neveiciet asmeņu demontēšanu.
- Optimālai veiktspējai lietojiet ierīci, lai grieztu tīrus un sausus matus, kas ir kārtīgi izķemmēti un nav sapinušies.

## UZLĀDES INSTRUKCIJAS

CRAFTX matu griežamā mašina tiek uzlādēta ar USB-C kabeli. Lai uzlādētu matu griežamo mašīnu, iespraudiet USB-C kabeli USB-C portā, kas atrodas tās apakšā.

Kamēr matu griežamā mašina lādējas, mirgo LED indikators. Kad LED indikators paliek ieslēgts un pārstāj mirgot, tas ir pilnībā uzlādēts. Uzlāde ir pabeigta pēc 2,5 stundām.

**BRĪDINĀJUMS!** Ja uzlādes indikators pēkšņi sāk ātri mirgot, tas nozīmē, ka akumulators ir bojāts. Ja tā notiek, apturiet uzlādes procesu, atvienojiet FX86E matu griežamo mašīnu no kontaktligzdas / USB barošanas avota, un sazinieties ar mūsu Klientu apkalpošanas dienestu.

Lietojiet kopā ar komplektāci-

jā iekļauto USB-C kabeli un USB adapteri (CA103M) vai prasībām atbilstošu USB barošanas avotu. Nominālais ieejas spriegums: 100 – 240 V maiņstrāva, 50–60 Hz, 0,5 A Nominālā jauda: 5,0 V līdzstrāva, 2,0 A

Akumulatora ilgmūžības nodrošināšana

Lai uzturētu optimālu uzlādējamo akumulatoru kapacitāti, matu griežamo mašīnu reizi 6 mēnešos vajadzētu pilnībā izlādēt un tad atkal uzlādēt (2,5 stundas).

## LIETOŠANA

1. Lietošanai tikai sausus apstākļos. Nepakļaujiet ierīci ūdens iedarbībai.
2. Kamēr ierīce netiek lietota, pilnībā atvienojiet to no elektrības.
3. Ierīce lietošanas laikā uzsilst.

## MATU GRIEZAMĀS MAŠĪNAS LIETOŠANAS BRĪDINĀJUMI

Šī matu griežamā mašina satur uzlādējamo akumulatoru. Nedrīkst iemest ierīci vai akumulatoru ugunī, pakļaut to karstuma iedarbībai, vai arī uzlādēt, lietot vai atstāt ierīci vidē ar augstu temperatūru.

## EESTLANE

### Enne seadme mistahes kasutamist lugege tähelepanelikult läbi ohutusjuhised.

USB adaptor	CA103M
Vibrations	< 2,5 m/s <sup>2</sup>
LpA (dB(A))	< 70

### TAPER BLADE JUUKSELOIKUR

#### KASUTUSJUHE

#### TOITELÜLITI (SISSE/VÄLJA)

Juukselõikuri sisselülitamiseks lükake toitelüliti SISSE ("1") asendisse. Kui juukselõikur on sisse lülitatud, süttib toitenäidikuli, mis näitab, et juukselõikur töötab. Trimmeri töö peatamiseks lükake toitelüliti VÄLJA ("0") asendisse.

**OLULINE!** Lõiketerad tuleb regulaarselt puhastada ja õlitada, et tagada trimmeri nõuetekohane toimimine. Lõiketerade puhastamata ja õlitamata jätmise korral muutub garantii kehtetuks.

#### HOOLDUSJUHE

#### LÕIKETERADE HOOLDUS

Enne ja pärast kasutamist kandke lõiketeradele alati õli. See tagab trimmeri maksimaalse lõikustulemuse ja nõuetekohase hoolduse. Hoidke juukselõikurit kehast eemal allapoole suunatud asendis ning

kandke tilk BaBylissPRO® määrdõli lõiketerade esiküljele ja külgedele. Laigne õli pühkige pehme, kuiva lapiga ära.

#### LÕIKUSTALLA VAHETAMINE (EEMALDAMINE)

- Enne lõikustalla paigaldamist veenduge, et seade on välja lülitatud. Asetage lõikustald üle lõikuri tera ja libistage see tera peale. Suruge lõikustalla tagumine osa paika, kuni see klõpsatusega kinnitub (vt joonis 1).
- Enne lõikustalla eemaldamist veenduge, et seade on välja lülitatud. Tõmmake lõikustalla tagumisel küljel olevat sakkilõikepeast eemale ja tõstke lõikustald ära (vt joonis 2).



Fig. 1

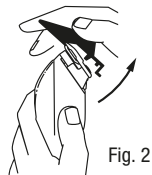
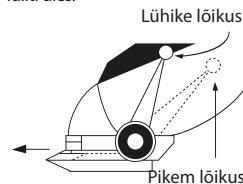

Fig. 2

#### REGULEERITAV LÕIKEPIKKUSE LÜLITI

Lõikepikkuse (taper-efekti) lüliti võimaldab juukselõikurit täpselt lõikamiseks peenhäälestada.

- Lõikepikkuse suurendamiseks suruge lüliti alla.
- Lõikepikkuse vähendamiseks suruge lüliti üles.



#### ETTEVALMISTUS

- Enne kasutamist kontrollige alati, et juukselõikuri terad oleksid juustest, mustusest jmt puhtad.

#### TERAKOMPLEKTI VAHETAMINE (EEMALDAMINE)

**Samm 1.** Reguleerige lõikepikkus vastavalt joonisel A näidatud asendile.

**Samm 2.** Eemaldage kruvid ja fikseeritud tera. Pange kruvid hoiale.

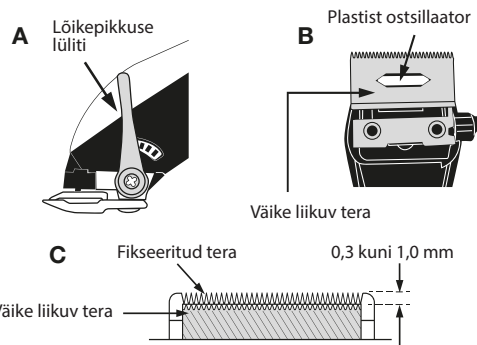

**Samm 3.** Tõstke väiksem liikuv tera ära ja asetage uus tera plastist ostillaatorile (vt joonis B).

**Samm 4.** Asetage fikseeritud tera tagasi, sisestage kruvid ja keerake need kergelt kinni. Reguleerige hambaid vastavalt joonisele C nii, et nende vahe oleks 1/80" (0,3 mm) kuni 1/25" (1,0 mm). Väike liikuv tera peaks olema võimalikult keskel ja paralleelselt fikseeritud tera hammastega.

#### OLULINE!

Fikseeritud tera ülemine serv peab olema vähemalt 1/80" (0,3 mm) kõrgem kui liikuva tera ülemine serv ja võimalikult keskel. See on oluline, et liikuv tera ei puutuks vastu nahka. Enne juukselõikuri kasutamist kandke kindlasti teradele paar tilka BaBylissPRO määrdõli. Ärge unustage pärast terade korrektset jõondamist kruvisid kinni keerata.

## PUHASTAMINE

Optimaalse jõudluse tagamiseks tuleb seadet puhastada pärast iga kasutuskorda:

- Eemaldage lõikustald. Lõikustald võib loputada jooksva vee all. Veenduge, et need oleksid enne hoiulepanekut või järgmist kasutust täiesti kuivad.
- Pühkige puhastusharjaga ja puhuge teradelt kõik ülejäänud juuksed ära.
- Ärge võtke terasid lahti.
- Parima tulemuse saavutamiseks kasutage juukselõikurit puhastel kuivadel ja püsadeta, eelnevalt kammitud juustel.

## LAADIMISE JUHISED

CRAFTX juukselõikurit laaditakse USB-C kaabliga. Juukselõikuri laadimiseks ühendage USB-C kaabel seadme põhjas olevasse USB-C porti.

LED-märgutuli vilgub laadimise ajal. Kui LED-tuli enam ei vilgu, vaid põleb, on seade täis laaditud. Laadimine kestab 2,5 tundi.

**HOIATUS!** Kui laadimise märgutuli hakkab äkki kiiresti vilkuma, on aku vigane. Sellisel juhul lõpetage laadimine, eemaldage FX86E juukselõikur pistikupesast/USB-toiteallikast ja võtke edasiste juhiste saamiseks ühendust meie klienditeenindusega.

Kasutage ainult kaasasolevat USB-C kaablit ja USB-adaptrit (CA103M) või sertifitseeritud USB-toiteallikat. Nimisisendpinge: 100–240 V ~, 50–60 Hz, 0,5 A

Nimiväljundpinge: 5,0 V alalisvool, 2,0 A

Aku säilitamine  
Selleks, et säilitada laetava aku optimaalne mahtuvus, tuleb akul lasta iga 6 kuu tagant täielikult tühjeneda ja seejärel seada laadida 2,5 tundi järjest.

## KASUTAMINE

1. Kasutada ainult kuivas kohas. Ärge laske seadmel veega kokku puutuda.
2. Kui seadet ei kasutata, lahutage see toiteallikast.
3. Seade kuumeneb kasutamise ajal.

## JUUKSELÕIKURI ETTEVAATUS- BINÕUD

Juukselõikur sisaldab laetavat akut. Ärge visake seadet ega akut tulle ega kuumutage neid. Ärge laadige, kasutage ega hoidke seadet kuumas keskkonnas.

## HRVATSKI

### Prije svake uporabe proizvoda pažljivo pročitajte sigurnosne upute.

USB adaptor	CA103M
Vibrations	< 2,5 m/s <sup>2</sup>
LpA (dB(A))	< 70

### MAŠINICA ZA ŠIŠANJE S KONUSNOM OŠTRICOM

#### UPUTE ZA RAD PREKIDAČ ZA UKLJUČIVANJE/ ISKLUČIVANJE

Za korištenje mašinic za šišanje, pomaknite prekidač za napajanje u položaj UKLJUČENO („I“). Nakon što se mašinic za šišanje uključi, indikator napajanja će se upaliti kako bi pokazao da je trimmer uključen. Za zaustavljanje rada, prebacite prekidač za napajanje u položaj ISKLJUČENO („O“).

**VRLO VAŽNO:** Oštrice se moraju redovito čistiti i podmazivati kako bi pravilno funkcionirale. Neredovito čišćenje i podmazivanje oštrica poništava jamstvo.

#### UPUTE ZA ODRŽAVANJE OD STRANE KORISNIKA ODRŽAVANJE OŠTRICA

Uvijek nanesite ulje na oštrice prije i poslije upotrebe. To će osigurati maksimalne performanse rezanja i

pravilno održavanje. Držite mašinicu za šišanje dalje od tijela u položaju prema dolje i nanesite kap ulja za podmazivanje BaBylissPRO® na prednju i bočne strane oštrice rezača. Višak ulja obrišite mekom, suhom krpom.

#### ZAMJENA (UKLANJANJE) VODI- LICA ČEŠLJA

- Za pričvršćivanje vodilice češlja, provjerite je li uređaj isključen. Postavite vodilicu češlja preko prednje strane oštrice mašinic za šišanje i navucite je preko glave. Gurnite i kliknite stražnji dio vodilice češlja u položaj (vidi sliku 1).
- Za uklanjanje vodilice češlja, provjerite je li uređaj isključen. Povucite jezičak na stražnjoj strani vodilice češlja od glave i podignite ga (vidi sliku 2).

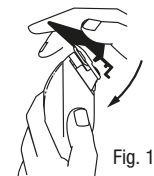

Fig. 1



Fig. 2

#### PODESIVA KONTROLA KONUSA

Ručica za kontrolu konusnosti omogućuje fino podešavanje rezanja za

precizno šišanje.

- Za povećanje duljine rezanja pritisnite polugu prema dolje.
- a smanjenje duljine rezanja, pomaknite polugu prema gore.

Zatvoreni rez

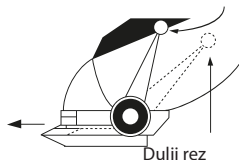

#### PRIPREMA ZA UPORABU

- Uvijek provjerite aparat prije upotrebe kako biste bili sigurni da na oštricama mašine za šišanje nema dlaka, ostataka itd.

#### ZAMJENA (UKLANJANJE) SET OŠTRICA

**Korak 1.** Podesite konus u položaj prikazan na slici A.

**Korak 2.** Uklonite vijke i fiksnu oštri-

cu. Sačuvajte vijke.

**Korak 3.** Podignite malu pokretnu oštricu i postavite novu oštricu na plastični oscilator (vidi sliku B).

**Korak 4.** Vratite fiksnu oštricu pomoću vijaka i lagano ih zategnite. Podesite zube, kao što je prikazano na slici C, na razmak od 1/80" (0,3 mm) do 1/25" (1,0 mm). Mala, pokretna oštrica treba biti što centriranija i paralelnija sa zubima fiksne oštrice

#### VAŽNA NAPOMENA:

Gornji rub fiksne oštrice mora biti najmanje 1/80" (0,3 mm) viši od gornjeg ruba pokretne oštrice i što je moguće centriran. To je važno kako pokretna oštrica ne bi došla u kontakt s kožom.

Prije korištenja mašine za šišanje obavezno dodajte nekoliko kapi BaBylissPRO ulja za podmazivanje na oštrice. Ne zaboravite zategnuti vijke nakon što su oštrice poravnate.

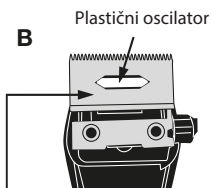
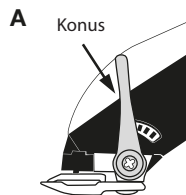

Mala pokretna oštrica

C Fiksna oštrica

0,3 do 1,0 mm

Mala pokretna oštrica

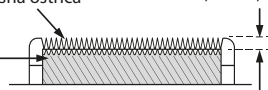

#### ČIŠĆENJE

Za održavanje optimalnih performansi, uređaj treba čistiti nakon svake upotrebe:

- Uklonite vodilicu češlja. Vodilice češlja mogu se isprati pod mlazom vode. Temeljito osušite prije skladištenja ili daljnje upotrebe.
- Četkicom za čišćenje očistite i otpuhnite preostale dlake s oštrice.
- Ne rastavljajte oštrice.
- Za najbolje rezultate, koristite na čistoj, suhoj kosi koja je počešljana dok se ne zapetlja.

#### UPUTE ZA PUNJENJE

CRAFTX mašinicu za šišanje puni se USB-C kabelom. Za punjenje mašine za šišanje, umetnite USB-C kabel u USB-C priključak na dnu mašine za šišanje.

LED svjetlo će treptati dok se mašinicu za šišanje puni. Kad LED lampica ostane svijetliti i prestane treptati, aparat je potpuno napunjen. Punjenje je završeno nakon 2,5 sata.

**UPOZORENJE:** Ako lampica punjenja iznenada počne brzo treptati, baterija je neispravna. Ako se to dogodi, prekinite punjenje, isključite FX86E mašinicu za šišanje iz utičnice/USB izvora napajanja i obratite se našem centru za korisničku podršku za daljnje savjete. Koristite s priloženim USB-C kabelom i USB adapterom (CA103M) ili certificiranim USB izvorom napajanja.

Nazivni ulazni napon: 100–240 V ~, 50–60 Hz, 0,5 A

Nazivna izlazna snaga: 5,0V istosmo-

jerne struje, 2,0 A

Čuvanje baterija

Kako bi se održao optimalni kapacitet punjivih baterija, mašinicu za šišanje treba potpuno isprazniti, a zatim puniti 2,5 sata svakih 6 mjeseci.

#### RAD

1. Samo za upotrebu na suhim mjestima. Ne izlagati vodi.
2. Kada se ne koristi, potpuno isključite uređaj iz struje.
3. Uređaj će se zagrijati tijekom rada.

#### MJERE OPREZA PRI RADU MAŠINICE ZA ŠIŠANJE

Ova mašinicu za šišanje sadrži punjivu bateriju. Ne bacajte uređaj ili bateriju u vatru, ne zagrijavajte ih, ne puniti, ne koristite i ne ostavljajte u okruženju s visokom temperaturom.

## БЪЛГАРСКИ

**Моля, прочетете внимателно инструкциите за безопасност, преди да използвате уреда.**

USB adaptor	CA103M
Vibrations	< 2,5 m/s <sup>2</sup>
LpA (dB(A))	< 70

### МАШИНКА ЗА ПОДСТРИГВАНЕ С КОНИЧНО ОСТРИЕ

#### ИНСТРУКЦИИ ЗА РАБОТА ПРЕВКЛЮЧВАТЕЛ ЗА ON/OFF (ВКЛ./ИЗКЛ.)

За да работите с машинката за подстригване, натиснете превключвателя на захранването в положение ON („I“).

След като машинката се включи, светлинният индикатор за захранване ще светне, за да покаже, че машинката е включена. За да спрете работа, натиснете превключвателя на захранването в положение OFF („0“).

**МНОГО ВАЖНО:** За да функционират правилно, остриетата трябва да се почистват и смазват редовно. Ако не почиствате и не смазвате редовно остриетата, гаранцията отпада.

#### ИНСТРУКЦИИ НА ПОТРЕБИТЕЛЯ ЗА ПОДДРЪЖКА

#### ПОДДРЪЖКА НА ОСТРИЕТАТА

Винаги нанасяйте масло върху остриетата преди и след употреба. Това ще осигури максимална ефективност на подстригване и правилна поддръжка. Дръжте машинката далеч от тялото си в положение надолу и нанесете капка смазочно масло BaBylissPRO® върху предната част и страните на режещото острие. Избършете излишното масло с мека и суха кърпа.

#### СМЯНА (ОТСТРАНЯВАНЕ) НА ВОДАЧИТЕ НА ГРЕБЕНА

- За да прикрепите гребена, се уверете, че устройството е изключено. Поставете водача на гребена върху предната част на острието на машината за подстригване и го плъзнете по главата. Натиснете и щракнете задната част на водача на гребена (вж. фиг. 1).
- За да отстраните гребена, се уверете, че устройството е изключено. Издърпайте езичето в задната част на гребена от главата и го повдигнете (вж. фиг. 2).



Fig. 1

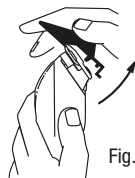

Fig. 2

#### РЕГУЛИРУЕМ КОНТРОЛ НА ПРИСТАВКАТА

Рамото за управление на приставката позволява фино регулиране на подстригването за прецизно подстригване.

- За да увеличите дължината на подстригване, натиснете рамото надолу.
- За да намалите дължината на подстригване, натиснете рамото нагоре.

#### Ниско подстригване

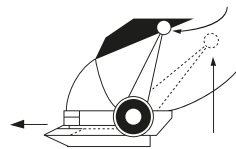

#### Високо подстригване

#### ПОДГОТОВКА ЗА УПОТРЕБА

- Винаги проверявайте устройството преди употреба, за да се уверите, че остриетата на машината за подстригване са свободни от косми, замърсявания и др.

#### СМЯНА (ОТСТРАНЯВАНЕ) НА КОМПЛЕКТА ОСТРИЕТА

**Стъпка 1.** Настройте приставката в позицията, показана на илюстрация А.

**Стъпка 2.** Свалете винтовете и фиксираното острие. Запазете винтовете.

**Стъпка 3.** Свалете малкото подвижно острие и поставете новото острие върху пластмасовия осцилатор (вж. илюстрация В).

**Стъпка 4.** Сменете фиксираното острие с помощта на винтовете и леко ги затегнете. Регулирайте зъбите, както е показано на илюстрация С, до разстояние от 1/80" (0,3 mm) до 1/25" (1,0 mm). Малкото, подвижно острие трябва да бъде възможно най-центрирано и успоредно на зъбите на фиксираното острие.

#### ВАЖНА ЗАБЕЛЕЖКА:

Горният ръб на фиксираното острие трябва да е с минимум 1/80" (0,3 mm) по-висок от горния ръб на подвижното острие и да е максимално центриран. Това е важно, за да може подвижното острие да не влезе в контакт с кожата.

Не забравяйте да добавите няколко капки смазочно масло BaBylissPRO към остриетата, преди да пуснете машинката за подстригване. Не забравяйте да затегнете винтовете, след като остриетата са подравнени.

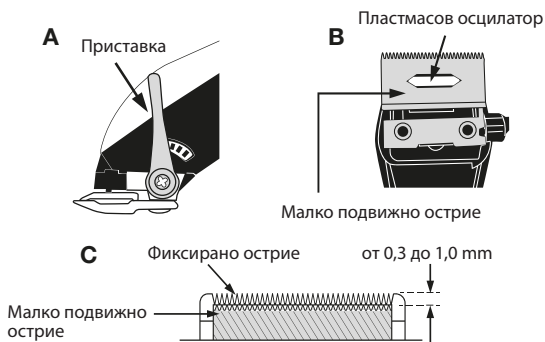

## ПОЧИСТВАНЕ

За да се поддържа оптимална ефективност, уредът трябва да се почиства след всяка употреба:

- Премахнете водача на гребена. Водачите на гребена могат да се изплатнат под течаща вода. Моля, уверете се, че са изсушени добре преди съхранение или по-нататъшна употреба.
- Използвайте четката за почистване, за да изчеткате и отстраните остатъците от косми от остриетата.
- Не разглобявайте остриетата.
- За да постигнете най-добрата ефективност, използвайте върху чиста и суха коса, която е разресвана, докато не се заплита.

## ИНСТРУКЦИИ ЗА ЗАРЕЖДАНЕ

Машинката за подстригване CRAFTX се зарежда с USB-C кабел. За да заредите машинката, включете USB-C кабела в USB-C порта в долната част на машинката.

Светодиодът ще мига, докато машинката се зарежда. Когато светодиодът остане светещ и спре да мига, това означава, че батерията е напълно заредена. Зареждането приключва след 2,5 часа.

**ПРЕДУПРЕЖДЕНИЕ:** Ако индикаторът за зареждане изведнъж започне да мига бързо, батерията е повредена. Ако това се случи, спрете зареждането, изключете машинката за подстригване FX86E от контакта/USB източника на захранване и се свържете с нашия Център за обслужване на клиенти за

допълнителни съвети.

Използвайте с предоставения USB-C кабел и USB адаптер (CA103M) или сертифициран USB източник на захранване.

Номинално входно напрежение: 100–240 V ~, 50–60 Hz, 0,5 A

Номинална мощност: 5,0 V DC, 2,0 A

Съхраняване на батериите

За да се запази оптималният капацитет на

акумулаторните батерии, машинката за подстригване трябва да се разрежда напълно и след това да се зарежда за 2,5 часа на всеки 6 месеца.

## РАБОТА

1. Само за употреба на сухо място.

Да не се излага на вода.

2. Когато не използвате устройството, изключете го напълно от електрическата мрежа.

3. Устройството ще се затопли по време на работа.

## ПРЕДПАЗНИ МЕРКИ ЗА РАБОТА С МАШИНКАТА ЗА ПОДСТРИГВАНЕ

Тази машинка за подстригване съдържа акумулаторна батерия. Не хвърляйте устройството или батерията в огън, не ги нагрявайте, не ги зареждайте, не ги използвайте и не ги оставяйте в среда с висока температура.

## УКРАЇНСЬКА

### Перед початком експлуатації пристрою уважно прочитайте правила техніки безпеки.

USB adaptor	CA103M
Vibrations	< 2,5 m/s <sup>2</sup>
LpA (dB(A))	< 70

### МАШИНКА ДЛЯ ПІДСТРИГАННЯ З КОНІЧНИМ ЛЕЗОМ

#### ІНСТРУКЦІЇ З ЕКСПЛУАТАЦІЇ ПЕРЕКИЧАЧА ДЛЯ ВВІМКНЕННЯ Й ВИМКНЕННЯ

Щоб увімкнути машинку для підстригання, переведіть перемикач у положення ON (ВІМК. — «В»).

Після увімкнення машинки для підстригання загориться індикатор живлення, що свідчить про готовність пристрою до роботи. Щоб вимкнути пристрій, переведіть перемикач у положення OFF (ВИМК. — «0»).

**ВАЖЛИВА ІНФОРМАЦІЯ.** Для належної роботи пристрою леза потрібно регулярно очищати й змащувати. У разі нерегулярного очищення й змащування лез гарантія стає недійсною.

#### ІНСТРУКЦІЇ З ОБСЛУГОВУВАННЯ ДЛЯ КОРИСТУВАЧА

### ОБСЛУГОВУВАННЯ ЛЕЗ

Наносьте мастило на леза до й після їх використання. Це забезпечить максимальну ефективність різання й відповідний догляд. Тримайте машинку для підстригання на відстані від тіла в напрямку вниз, нанесіть краплю мастила BaByliss-PRO® на передню й бічні частини різального леза. Надлишок мастила витріть м'якою сухою тканиною.

### ЗАМІНА (ЗНЯТТЯ) НАСАДОК

- Перш ніж встановлювати насадку, вимкніть пристрій. Розташуйте насадку над передньою частиною леза машинки для підстригання й надавіть її на голівку. Натисніть на задню частину насадки, доки не почуєте клацання (див. рис. 1).
- Перш ніж знімати насадку, вимкніть пристрій. Потягніть за язичок на задній частині насадки в бік від корпусу й підніміть її (див. рис. 2).

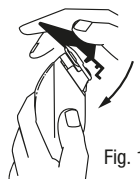

Fig. 1

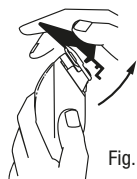

Fig. 2

74

### РЕГУЛЮВАЛЬНИЙ ВАЖІЛЬ КОРТРОЛЮ ДОВЖИНИ ЗРІЗУ

Важіль контролю довжини зрізу призначено для точного регулювання зрізу.

- Щоб збільшити довжину зрізу, опустіть важіль.
- Щоб зменшити довжину зрізу, підніміть важіль.

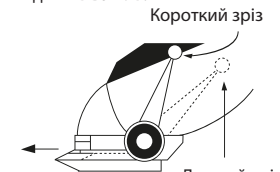

### ПІДГОТОВКА ДО ЕКСПЛУАТАЦІЇ

- Перед кожним використанням завжди оглядайте пристрій, щоб переконатися, що на лезах машинки для підстригання немає волосся, бруду тощо.

### ЗАМІНА (ЗНЯТТЯ) КОМПЛЕКТУ ЛЕЗ

#### Крок 1. Установіть важіль

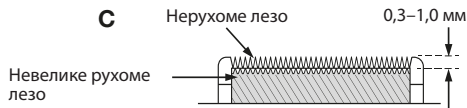

контролю довжини зрізу в положення, показане на ілюстрації А.

**Крок 2.** Викрутіть гвинти й зніміть нерухоме лезо. Не загубіть гвинти.

**Крок 3.** Зніміть невелике рухоме лезо й встановіть нове лезо на пластиковий вібраційний привід (див. ілюстрацію В).

**Крок 4.** Встановіть нерухоме лезо на місце, злегка затягнувши гвинти. Відрегулюйте зубці, як показано на ілюстрації С, залишивши проміжок від 0,3 мм (1/80 дюйма) до 1,0 мм (1/25 дюйма). Невелике рухоме лезо має бути розташоване чітко по центру й максимально паралельно до зубців нерухомого леза.

### ВАЖЛИВА ПРИМІТКА

Верхній край нерухомого леза має бути щонайменше на 0,3 мм (1/80 дюйма) вище за верхній край рухомого леза й розташований чітко по центру. Це потрібно, щоб рухоме лезо не торкалося шкіри.

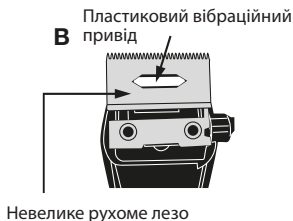

75

Перед увімкненням машинки для підстригання обов'язково нанесіть на леза кілька крапель мастила BaBylissPRO. Після вирівнювання лез неодмінно затягніть гвинти.

### ОЧИЩЕННЯ

Щоб підтримувати оптимальну роботу приладу, його слідочищати після кожного використання.

- Зніміть насадку. Насадки можна промити під проточною водою. Перед зберіганням чи наступним використанням обов'язково ретельно висушіть їх.
- Видаліть із лез залишки волосся за допомогою щітки для чищення або просто здуйте їх.
- Не розбирайте леза.
- Для досягнення найкращих результатів рекомендовано працювати машинкою для підстригання на чистому, сухому й добре розчесаному волоссі.

### ІНСТРУКЦІЇ ІЗ ЗАРЯДЖАННЯ

Для заряджання машинки для підстригання CRAFTX використовуйте кабель USB-C. Щоб зарядити машинку для підстригання, вставте один кінець кабелю USB-C в роз'єм USB-C на нижній частині машинки.

Під час заряджання машинки для підстригання блиматиме світлодіодний індикатор. Коли світлодіод перестає блимати й світитись постійно, машинка для підстригання повністю заряджена. Заряджання завершиться за 2,5 години.

**ПОПЕРЕДЖЕННЯ.** Раптове й швидке блимання індикатора заряджання вказує на несправність акумулятора. У такому разі припиніть заряджання, від'єднайте машинку для підстригання FX86E від розетки або джерела живлення USB й зверніться до нашого центру обслуговування клієнтів по подальші інструкції.

Використовуйте кабель USB-C та адаптер USB (CA103M), що входять до комплекту, або сертифіковане джерело живлення USB.

Номінальна вхідна напруга: 100–240 В ~, 50–60 Гц, 0,5 А

Номінальна вихідна напруга: 5,0 В постійного струму, 2,0 А

Збереження акумуляторів

Для збереження оптимальної ємності

перезаряджуваних акумуляторів машинку для підстригання треба повністю розрядити, а потім зарядити впродовж 2,5 год раз на 6 місяців.

### ЕКСПЛУАТАЦІЯ

1. Використовуйте лише в сухих приміщеннях. Не допускайте потрапляння води.
2. Коли ви не використовуєте прилад, повністю від'єднайте його від мережі.
3. Під час роботи прилад може нагріватися.

### ЗАСТЕРЕЖЕННЯ ПІД ЧАС ЕКСПЛУАТАЦІЇ МАШИНКИ ДЛЯ ПІДСТРИГАННЯ

У цій машинці для підстригання встановлено перезаряджуваний акумулятор. Не кидайте прилад або акумулятор у вогонь, не нагрівайте, не заряджайте й не залишайте його в середовищі з високою температурою.

## SRPSKI

**Molimo da pre upotrebe aparata pažljivo pročitate bezbednosna uputstva.**

USB adaptor	CA103M
Vibrations	< 2,5 m/s <sup>2</sup>
LpA (dB(A))	< 70

### MAŠINICA ZA ŠIŠANJE SA KONUSNOM OŠTRICOM

#### UPUTSTVA ZA RUKOVANJE PREKIDAČ ZA PALJENJE/GAŠENJE

Da biste koristili mašinicu za šišanje, pomerite prekidač za napajanje u položaj UKLJUČENO („I“). Kada se mašinicu za šišanje uključi, indikator napajanja će se upaliti kako bi pokazao da je mašinicu za šišanje uključena. Da biste zaustavili rad, pomerite prekidač za napajanje u položaj ISKLJUČENO („0“).

**VEOMA VAŽNO:** Da bi propisno radile, oštrice moraju redovno da se čiste i podmazuju. Ako se oštrice ne budu redovno čistile i podmazivale, time se poništava garancija.

#### UPUTSTVA ZA ODRŽAVANJE OD STRANE KORISNIKA ODRŽAVANJE SEČIVA

Uvek nanesite ulje na oštrice pre i posle upotrebe. Time će se obezbediti maksimalna performansna kod sečenja i propisno održavanje. Držite

mašinicu za šišanje dalje od tela u položaju prema dole i nanesite kap ulja za podmazivanje BaBylissPRO® na prednju i bočne strane oštrice rezača. Obrišite višak ulja mekom, suvom krpicom.

#### ZAMENA (UKLANJANJE) VOĐICA ČEŠLJA

- Da biste pričvrstili vodilicu za češalj, uverite se da je mašinicu isključena. Postavite vođicu češlja preko prednje strane sečiva mašinicu za šišanje i prevucite je preko glave. Pritisnite i kliknite na zadnji deo vođice češlja u položaj (videti sl. 1).
- Da biste uklonili vođicu češlja, uverite se da je uređaj isključen. Povucite jezičak na zadnjoj strani vođice češlja od glave i podignite ga (videti sl. 2).



Fig. 1



Fig. 2

#### PODESIVA KONTROLA KONUSA

Ručica za kontrolu konusa omogućava fino podešavanje reza za

precizno sečenje.

- Da biste povećali dužinu sečenja, pritisnite ručicu nadole.
- Da biste smanjili dužinu sečenja, pomerite ručicu nagore.

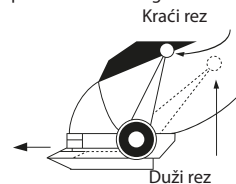

#### PRIPREMA ZA UPOTREBU

- Uvek proverite aparat pre upotrebe kako biste bili sigurni da na oštricama mašinicu za šišanje nema dlaka, ostataka itd.

#### ZAMENA (SKIDANJE) SETA OŠTRICA

- Korak 1.** Podesite konus na položaj prikazan na slici A.
- Korak 2.** Skinite šrafove i fiksnu oštricu. Sačuvajte šrafove.

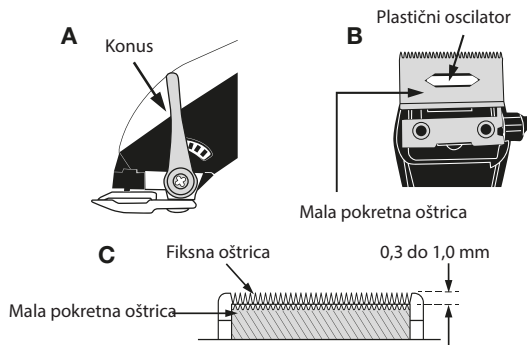

**Korak 3.** Podignite malo pomično sečivo i postavite novo sečivo na plastični oscilator (vidi sl. B).

**Korak 4.** Zamenite fiksnu oštricu uz pomoć šrafova i lagano ih zategnite. Podesite zube, kao što je prikazano na slici C, na rastojanje od 1/80" (0,3 mm) do 1/25" (1,0 mm). Mala, pokretna oštrica treba biti što centriranija i paralelnija sa zubima fiksne oštrice

#### VAŽNA NAPOMENA:

Gornja ivica fiksne oštrice mora biti najmanje 1/80" (0,3 mm) viša od gornje ivice pokretne oštrice i što više centrirana. To je važno zato da pokretna oštrica ne dođe u dodir sa kožom.

Pobrinite se da dodate par kapi ulja za podmazivanje BaBylissPRO na oštrice pre nego što pokrenete mašinicu za šišanje. Ne zaboravite da zategnete šrafove nakon nameštanja oštrice.

## ČIŠĆENJE

Da bi se održale optimalne performanse, aparat treba čistiti nakon svake upotrebe:

- Uklonite vodiču češlja. Vodiče češlja mogu se ispirati pod mlazom vode. Molimo vas da se uverite da su dobro osušeni pre skladištenja ili dalje upotrebe.
- Koristeći četku za čišćenje, očvrstite i oduvajte preostalu dlaku sa sečiva.
- Ne rastavljajte sečiva.
- Za najbolje rezultate, koristite na čistoj, suvoj kosi koja je očešljana dok se ne zapetlja.

## UPUTSTVO ZA PUNJENJE

CRAFTX mašinicu za šišanje puni se USB-C kablom. Za punjenje mašinicu za šišanje, umetnite USB-C kabl u USB-C priključak na dnu mašinicu za šišanje.

LED svetlo će treptati dok se mašinicu za šišanje puni. Kad LED lampica ostane svetliti i prestane treptati, aparat je potpuno napunjen. Punjenje je završeno nakon 2,5 sata.

**UPOZORENJE:** Ako lampica za punjenje iznenada počne ubrzano da treperi, baterija je neispravna. Ako se to dogodi, prekinite punjenje, isključite FX86E mašinicu za šišanje iz utičnice/USB izvora napajanja i obratite se našem centru za korisničku podršku za dalje savete.

Koristite sa priloženim USB-C kablom i USB adapterom (CA103M) ili sertifikovanim USB izvorom napajanja.

Nazivni ulazni napon: 100–240 V ~,

50–60 Hz, 0,5 A

Nominalna izlazna snaga: 5,0 V DC, 2,0 A

Čuvanje baterija

Kako bi se održao optimalni kapacitet punjivih baterija, mašinicu za šišanje treba potpuno isprazniti, a zatim puniti 2,5 sata svakih 6 meseci.

## RAD

1. Samo za upotrebu na suvom. Nemojte da izlažete vodi.
2. Kada nije u upotrebi, u potpunosti isključite jedinicu iz struje.
3. edinica će se zagrevati tokom rada.

## MAŠINICA ZA ŠIŠANJE MERE OPREZA TOKOM RADA

Ova mašinicu za šišanje sadrži punjivu bateriju. Nemojte bacati aparat niti bateriju u vatru, ne primenjujte toplotu, niti puniti, upotrebljavajte niti ostavljajte u sredini sa visokom temperaturom.



BaByliss SARL  
ZI du Val de Calvigny  
59141 Iwuy  
France

FAC 2026/01



FR

**Cet appareil,  
ses accessoires  
et ses batteries  
se recyclent**

À DÉPOSER  
EN MAGASIN



OU

À DÉPOSER  
EN DÉCHÈTERIE



Points de collecte sur [www.quefairedemesdechets.fr](http://www.quefairedemesdechets.fr)  
Privilégiez la réparation ou le don de votre appareil !

IB-25/267